



Universidad Regional Amazónica

**UNIVERSIDAD REGIONAL AMAZÓNICA IKIAM**

**FACULTAD DE CIENCIAS SOCIOAMBIENTALES**

**ARQUITECTURA SOSTENIBLE**

**DISEÑO ARQUITECTÓNICO DE UN CENTRO ETNOCULTURAL  
CON ENFOQUE EN EL DISEÑO ECO-POSITIVO PARA EL  
BARRIO SANTA INÉS**

Proyecto de titulación previo a la obtención del título de:

**ARQUITECTO SOSTENIBLE**

**AUTOR**

**ERWIN STEEVEN CEVALLOS GARCÍA**

Napo – Ecuador

2024



**UNIVERSIDAD REGIONAL AMAZÓNICA IKIAM**  
**FACULTAD DE CIENCIAS SOCIOAMBIENTALES**  
**ARQUITECTURA SOSTENIBLE**

**DISEÑO ARQUITECTÓNICO DE UN CENTRO ETNOCULTURAL  
CON ENFOQUE EN EL DISEÑO ECO-POSITIVO PARA EL  
BARRIO SANTA INÉS**

Proyecto de titulación previo a la obtención del título de:

**ARQUITECTO SOSTENIBLE**

**AUTOR:** ERWIN STEEVEN CEVALLOS GARCÍA

**TUTOR:** Msc. JUAN CARLOS ZAMBRANO PILATUÑA

**CO TUTOR:** Msc DIANA PATRICIA ASTUDILLO BRAVO

Napo – Ecuador

2024

## DECLARACIÓN DE DERECHO DE AUTOR, AUTENTICIDAD Y RESPONSABILIDAD

Yo, ERWIN STEEVEN CEVALLOS GARCÍA, con documento de identidad N° 1723919138, declaro que los resultados obtenidos en la investigación que presento en este documento final, previo a la obtención del título de Arquitecto Sostenible, son absolutamente inéditos, originales, auténticos y personales.

En virtud de lo cual, el contenido, criterios, opiniones, resultados, análisis, interpretaciones, conclusiones, recomendaciones y todos los demás aspectos vertidos en la presente investigación son de mi autoría y de mi absoluta responsabilidad.

Tena, 14 de febrero de 2024



Erwin Steeven Cevallos García

CI. 1723919138

## AUTORIZACIÓN DE PUBLICACIÓN EN EL REPOSITORIO INSTITUCIONAL

Yo, ERWIN STEEVEN CEVALLOS GARCÍA, con documento de identidad N° 1723919138, en calidad de autor y titular de los derechos morales y patrimoniales del trabajo de titulación: DISEÑO ARQUITECTÓNICO DE UN CENTRO ETNOCULTURAL CON ENFOQUE EN EL DISEÑO ECO-POSITIVO PARA EL BARRIO SANTA INÉS, de conformidad con el Art. 114 del CÓDIGO ORGÁNICO DE LA ECONOMÍA SOCIAL DE LOS CONOCIMIENTOS, CREATIVIDAD E INNOVACIÓN, reconozco a favor de la Universidad Regional Amazónica Ikiám una licencia gratuita, intransferible y no exclusiva para el uso no comercial de la obra, con fines estrictamente académicos.

Así mismo autorizo a la Universidad Regional Amazónica Ikiám para que realice la publicación de este trabajo de titulación en el repositorio institucional de conformidad a lo dispuesto en el Art. 144 de la Ley Orgánica de Educación Superior.

Tena, 14 de febrero de 2024



Erwin Steeven Cevallos García

CI. 1723919138

**CERTIFICADO DE DIRECCIÓN DE TRABAJO DE INTEGRACIÓN  
CURRICULAR**

Certifico que el Trabajo de Integración Curricular Titulado: DISEÑO ARQUITECTÓNICO DE UN CENTRO ETNOCULTURAL CON ENFOQUE EN EL DISEÑO ECO-POSITIVO PARA EL BARRIO SANTA INÉS, en la modalidad: (Desarrollo de un trabajo de titulación), fue realizado por: Erwin Steeven Cevallos García, bajo mi dirección.

El mismo ha sido revisado en su totalidad y analizado por la herramienta de verificación de similitud de contenido; por lo tanto, cumple con los requisitos teóricos, científicos, técnicos, metodológicos y legales establecidos por la Universidad Regional Amazónica Ikiam, para su entrega y defensa.

Tena, 14 de febrero de 2024



Juan Carlos Zambrano Pilatuña

CI.1723307292

## **DEDICATORIA**

A mi familia por haberme apoyado e inculcado valores que me han ayudado a crecer como persona.

A mis compañeros y amigos por compartir anécdotas y recuerdos que me han ayudado a crecer como profesional a lo largo de la carrera.

A mis padres les dedico con mucho amor y cariño todo mi esfuerzo y trabajo para la realización de esta tesis.

## **AGRADECIMIENTOS**

Primordialmente gracias a Dios por darme las fuerzas para levantarme cada día y así llevar a cabo mi trabajo que cada día agradezco desde el corazón.

A mis padres Erwin Cevallos y Karina García, por apoyarme a cada momento de dificultad y estar presentes en mi evolución como persona, estudiante y profesional hasta la actualidad.

A mis compañeros por brindarme su amistad y compartir momentos que en la actualidad me ayudan como pilar en mi vida estudiantil de pregrado.

A mi tutor Juan Zambrano que me ayudo en el proceso de desarrollo e investigación de mi proyecto de titulación y supo brindar de su conocimiento en mi período estudiantil.

A mi cotutora Diana Astudillo por sensibilizar en mí la visión del arquitecto sobre el espacio y como la cultura juega un rol importante en el desarrollo de la arquitectura.

A mis profesores en la carrera de arquitectura sostenible que aportaron con sus conocimientos para formarme como arquitecto sostenible.

A todo, muchas gracias.

## TABLA DE CONTENIDO

### CARÁTULA

<i>DECLARACIÓN DE DERECHO DE AUTOR</i> .....	<i>ii</i>
<i>AUTORIZACIÓN DE PUBLICACIÓN EN EL REPOSITORIO INSTITUCIONAL</i> .....	<i>iii</i>
<i>CERTIFICADO DE DIRECCIÓN DE TRABAJO DE INTEGRACIÓN CURRICULAR</i> .....	<i>iv</i>
<i>DEDICATORIA</i> .....	<i>v</i>
<i>AGRADECIMIENTOS</i> .....	<i>vi</i>
<i>TABLA DE CONTENIDO</i> .....	<i>vii</i>
<i>ÍNDICE DE TABLA</i> .....	<i>xii</i>
<i>ÍNDICE DE IMÁGENES</i> .....	<i>xiii</i>
<i>ÍNDICE DE ANEXOS</i> .....	<i>xvi</i>
<i>ÍNDICE DE FIGURAS</i> .....	<i>xvii</i>
<i>RESUMEN</i> .....	<i>xviii</i>
<i>ABSTRACT</i> .....	<i>xix</i>
<i>INTRODUCCIÓN</i> .....	<i>1</i>
<i>Antecedentes</i> .....	<i>1</i>
<i>Planteamiento del Problema</i> .....	<i>2</i>
<i>Justificación</i> .....	<i>3</i>
<i>Preguntas de Investigación</i> .....	<i>4</i>
<i>Objetivos</i> .....	<i>5</i>
<i>Objetivo General</i> .....	<i>5</i>
<i>Objetivos Específicos</i> .....	<i>5</i>
<i>Metodología</i> .....	<i>5</i>
<i>1.CAPÍTULO: MARCO TEÓRICO</i> .....	<i>8</i>
<i>1.1 Marco Normativo</i> .....	<i>8</i>
<i>1.1.1 Artículos-Constitución de la República del Ecuador</i> .....	<i>8</i>



<b>1.1.2 Normativas-Plan de Ordenamiento Territorial (PDOT)</b> .....	<b>9</b>
<b>1.2 Marco Conceptual</b> .....	<b>12</b>
<b>1.2.1 Cultura e identidad</b> .....	<b>12</b>
<b>1.2.2 Interculturalidad</b> .....	<b>13</b>
<b>1.2.3 Cultura kichwa Amazonía de Napo</b> .....	<b>14</b>
<b>1.2.4 Etnocultura</b> .....	<b>16</b>
<b>1.2.5 Enoturismo</b> .....	<b>17</b>
<b>1.2.6 Centro etnocultural</b> .....	<b>17</b>
<b>1.2.7 Diseño eco-positivo</b> .....	<b>18</b>
<b>1.2.8 Procesos ecológicos en el diseño arquitectónico</b> .....	<b>18</b>
<b>1.2.9 Gestión social en el diseño arquitectónico</b> .....	<b>19</b>
<b>1.3 Marco Referencial</b> .....	<b>20</b>
<b>1.3.1 Referentes Centros etnoculturales</b> .....	<b>21</b>
<b>1.3.2 Kamak Maki</b> .....	<b>21</b>
<b>1.3.3 Amupakin</b> .....	<b>23</b>
<b>1.3.4 Síntesis Referentes Etnocultural</b> .....	<b>25</b>
<b>1.3.5 Referentes de diseño eco-positivo</b> .....	<b>26</b>
<b>1.3.6 Centro comunitario The Venny</b> .....	<b>26</b>
<b>1.3.7 Hospital Khoo Teck Puat</b> .....	<b>28</b>
<b>1.3.8 Síntesis Referentes Diseño Eco-positivo</b> .....	<b>31</b>
<b>2. CAPÍTULO: ANÁLISIS Y DIAGNÓSTICO</b> .....	<b>33</b>
<b>2.1 Análisis de barrios</b> .....	<b>33</b>
<b>2.1.1 Área</b> .....	<b>34</b>
<b>2.1.2 Área etnoturística</b> .....	<b>35</b>
<b>2.1.3 Predios Dominio Público</b> .....	<b>37</b>
<b>2.1.4 Morfología Barrios</b> .....	<b>38</b>
<b>2.1.5 Población</b> <b>39</b>	

<b>2.1.6 Síntesis análisis de barrios .....</b>	<b>40</b>
<b>2.2 Análisis de Terrenos .....</b>	<b>41</b>
<b>2.2.1 Ubicación .....</b>	<b>41</b>
<b>2.2.2 Vialidades y accesibilidad .....</b>	<b>44</b>
<b>2.2.3 Morfología terrenos .....</b>	<b>46</b>
<b>2.2.4 Área y medida.....</b>	<b>48</b>
<b>2.2.5 Característica del contexto .....</b>	<b>50</b>
<b>2.2.6 Síntesis análisis de Terrenos.....</b>	<b>51</b>
<b>2.3 Etnografía del barrio .....</b>	<b>52</b>
<b>2.3.1 Educación .....</b>	<b>53</b>
<b>2.3.2 Comercio .....</b>	<b>53</b>
<b>2.3.3 Difusión sociocultural.....</b>	<b>54</b>
<b>2.3.4 Educación y Difusión .....</b>	<b>54</b>
<b>2.3.5 Comercio y Difusión.....</b>	<b>55</b>
<b>2.3.6 Síntesis Etnografía del barrio .....</b>	<b>55</b>
<b>3.CAPÍTULO: PROPUESTA .....</b>	<b>59</b>
<b>3.1 Delimitación del terreno.....</b>	<b>59</b>
<b>3.1.1 Terreno seleccionado para el estudio .....</b>	<b>59</b>
<b>3.1.2 Curvas de nivel .....</b>	<b>60</b>
<b>3.1.3 Vegetación existente Terreno .....</b>	<b>61</b>
<b>3.1.4 Acceso terreno.....</b>	<b>62</b>
<b>3.1.5 Eje de trama urbana .....</b>	<b>62</b>
<b>3.1.6 Mancha de Ocupación.....</b>	<b>63</b>
<b>3.1.7 Levantamiento Fotográfico.....</b>	<b>64</b>
<b>3.1.8 Propuesta delimitación de terreno.....</b>	<b>65</b>
<b>3.2 Justificación de Forma .....</b>	<b>66</b>
<b>3.2.1 Terreno delimitado para el estudio .....</b>	<b>66</b>

<b>3.2.2 Curvas de nivel .....</b>	<b>67</b>
<b>3.2.3 Vegetación existente forma.....</b>	<b>68</b>
<b>3.2.4 Acceso .....</b>	<b>69</b>
<b>3.2.5 Análisis somático-Soleamiento, lluvia y vientos.....</b>	<b>70</b>
<b>3.2.6 Explicación forma .....</b>	<b>71</b>
<b>3.3 Programación Arquitectónica y su relación entre espacios .....</b>	<b>74</b>
<b>3.3.1 Relación entre población y territorio .....</b>	<b>75</b>
<b>3.3.2 Diagrama de relaciones general.....</b>	<b>76</b>
<b>3.3.3 Relación entre zonas y áreas .....</b>	<b>77</b>
<b>3.3.4 Programa arquitectónico .....</b>	<b>78</b>
<b>3.3.5 Diagramas de relaciones zonas específicas .....</b>	<b>79</b>
<b>3.3.6 Diseño eco-positivo desde la programación.....</b>	<b>79</b>
<b>3.4 Zonificación y decisiones proyectuales .....</b>	<b>80</b>
<b>3.4.1 Zonificación interior .....</b>	<b>80</b>
<b>3.4.2 Zonificación exterior .....</b>	<b>81</b>
<b>3.4.3 Puntos de concentración.....</b>	<b>82</b>
<b>3.4.4 Zonas de gestión social.....</b>	<b>83</b>
<b>3.4.5 Accesos y circulación.....</b>	<b>84</b>
<b>3.4.6 Vegetación y cubierta .....</b>	<b>85</b>
<b>3.5 Propuesta funcional diseño arquitectónico .....</b>	<b>86</b>
<b>3.5.1 Plano de entorno.....</b>	<b>87</b>
<b>3.5.2 Planta Cubierta.....</b>	<b>87</b>
<b>3.5.3 Planta General .....</b>	<b>88</b>
<b>3.5.4 Plantas Individuales .....</b>	<b>89</b>
<b>3.5.5 Fachadas .....</b>	<b>89</b>
<b>3.5.6 Cortes .....</b>	<b>90</b>
<b>3.5.7 Renders .....</b>	<b>91</b>

<b>3.5.8 Isometría general.....</b>	<b>92</b>
<b>3.6 Propuesta constructiva .....</b>	<b>93</b>
<b>3.6.1 Sección constructiva .....</b>	<b>94</b>
<b>3.6.2 Detalles constructivos .....</b>	<b>95</b>
<b>4. CAPÍTULO: CONCLUSIONES .....</b>	<b>96</b>
<b>REFERENCIAS</b>	
<b>ANEXOS</b>	

## ÍNDICE DE TABLA

<b>Tabla 1:</b> Ficha larga A15 etnoturismo concepto y usos de suelo.....	11
<b>Tabla 2:</b> Ficha corta A15 etnoturismo características edificatorias.....	12
<b>Tabla 3:</b> Tabla comparativa entre las normativas de construcción y la propuesta...	75
<b>Tabla 4:</b> Diagrama de relación general.....	76
<b>Tabla 5:</b> Relación entre zonas y áreas.....	77

## ÍNDICE DE IMÁGENES

<b>Imagen 1:</b> Mapa de localización de nacionalidades y pueblos indígenas del Ecuador.....	15
<b>Imagen 2:</b> Kamak Maki fachada .....	21
<b>Imagen 3:</b> Planta de cubierta Kamak Maki .....	22
<b>Imagen 4:</b> Amupakin fachada.....	23
<b>Imagen 5:</b> Planta de cubierta Amupakin.....	24
<b>Imagen 6:</b> The Venny .....	26
<b>Imagen 7:</b> Zona de juegos exterior para niños .....	27
<b>Imagen 8:</b> Gestión de talleres recreativos para adultos y niños .....	28
<b>Imagen 9:</b> Hospital Khoo Teck Puat .....	28
<b>Imagen 10:</b> Patio Centra vista al lago Jishum .....	29
<b>Imagen 11:</b> Recorrido de pasillos área exterior .....	30
<b>Imagen 12:</b> Zona de resección y visitas .....	31
<b>Imagen 13:</b> Ortofoto límite barrios de estudio. Esc S/E .....	35
<b>Imagen 14:</b> Área etnoturística barrios de estudio.....	37
<b>Imagen 15:</b> Predios dominio público barrios de estudio .....	38
<b>Imagen 16:</b> Morfología barrios de estudio .....	39
<b>Imagen 17:</b> Población de los barrios de estudio.....	40
<b>Imagen 18:</b> Ubicación Terreno A .....	42
<b>Imagen 19:</b> Ubicación Terreno B .....	42
<b>Imagen 20:</b> Ubicación Terreno C .....	43
<b>Imagen 21:</b> Ubicación Terreno D .....	43
<b>Imagen 22:</b> Ubicación Terreno E .....	43
<b>Imagen 23:</b> Vialidad y accesibilidad Terreno A .....	44
<b>Imagen 24:</b> Vialidad y accesibilidad Terreno B .....	44
<b>Imagen 25:</b> Vialidad y accesibilidad Terreno C .....	45
<b>Imagen 26:</b> Vialidad y accesibilidad Terreno D .....	45
<b>Imagen 27:</b> Vialidad y accesibilidad Terreno E .....	45
<b>Imagen 28:</b> Morfología Terreno A .....	46
<b>Imagen 29:</b> Morfología Terreno B .....	47
<b>Imagen 30:</b> Morfología Terreno C .....	47

<b>Imagen 31:</b> Morfología Terreno D .....	47
<b>Imagen 32:</b> Morfología Terreno E .....	48
<b>Imagen 33:</b> Área y medida Terreno A .....	48
<b>Imagen 34:</b> Área y medida Terreno B .....	49
<b>Imagen 35:</b> Área y medida Terreno C .....	49
<b>Imagen 36:</b> Área y medida Terreno D .....	50
<b>Imagen 37:</b> Área y medida Terreno E .....	50
<b>Imagen 38:</b> Entrevistas e Historias de vida.....	57
<b>Imagen 39:</b> Terreno seleccionado.....	60
<b>Imagen 40:</b> Curvas de nivel.....	61
<b>Imagen 41:</b> Vegetación terreno.....	61
<b>Imagen 42:</b> Acceso terreno.....	62
<b>Imagen 43:</b> Seccionamiento del terreno.....	63
<b>Imagen 44:</b> Mancha de ocupación .....	64
<b>Imagen 45:</b> Fotografías del terreno .....	65
<b>Imagen 46:</b> Delimitación de propuesta .....	65
<b>Imagen 47:</b> Propuesta terreno .....	67
<b>Imagen 48:</b> Curvas de nivel .....	68
<b>Imagen 49:</b> Vegetación en el terreno .....	69
<b>Imagen 50:</b> Acceso del terreno .....	70
<b>Imagen 51:</b> Análisis somático .....	71
<b>Imagen 52:</b> Modulo base.....	72
<b>Imagen 53:</b> Duplicar.....	72
<b>Imagen 54:</b> Distribuir .....	73
<b>Imagen 55:</b> Seccionar .....	73
<b>Imagen 56:</b> Propuesta final.....	74
<b>Imagen 57:</b> Zonificación interior .....	81
<b>Imagen 58:</b> Zonificación exterior .....	82
<b>Imagen 59:</b> Puntos de concentración .....	83
<b>Imagen 60:</b> Zonas de gestión social.....	84
<b>Imagen 61:</b> Acceso y circulación.....	85
<b>Imagen 62:</b> Vegetación y cubierta.....	86
<b>Imagen 63:</b> Plano de entorno.....	87
<b>Imagen 64:</b> Planta cubierta.....	88
<b>Imagen 65:</b> Planta general .....	88

<b>Imagen 66:</b> Plantas individuales .....	89
<b>Imagen 67:</b> Fachadas .....	90
<b>Imagen 68:</b> Cortes .....	91
<b>Imagen 69:</b> Renders.....	92
<b>Imagen 70:</b> Isometría general .....	93
<b>Imagen 71:</b> Sección Constructiva.....	94
<b>Imagen 72:</b> Detalles Constructivos.....	95



## ÍNDICE DE ANEXOS

- Anexo 1:** Ficha Etnocultura 1
- Anexo 2:** Ficha Etnocultura 2
- Anexo 3:** Ficha Etnocultura 3
- Anexo 4:** Ficha Etnocultura 4
- Anexo 5:** Referente de diseño Eco-positivo
- Anexo 6:** Barrios área de desarrollo etnocultural
- Anexo 7:** Predios dominios público
- Anexo 8:** Justificación del Terreno
- Anexo 9:** Justificación de la forma.
- Anexo 10:** Programa arquitectónico
- Anexo11:** Zonas Específicas
- Anexo 12:** Zonificación
- Anexo 13:** Plano de entorno
- Anexo 14:** cubierta
- Anexo 15:** Planta general
- Anexo 16:** Plantas individuales
- Anexo 17:** Fachadas
- Anexo 18:** Cortes
- Anexo 19:** Renders
- Anexo 20:** Isometría y Sección constructiva
- Anexo 21:** Detalles constructivos
- Anexo 22:** Entrevistas e Historias de vida

## ÍNDICE DE FIGURAS

<b>Figura 1:</b> Usuarios, actividades y conocimientos barrio Santa Inés .....	56
<b>Figura 2:</b> Relación espacial centro etnocultural Santa Inés.....	58

## RESUMEN

La región amazónica se destaca por su riqueza cultural. Diez de las trece nacionalidades indígenas identificadas en el país se encuentran asentadas en esta zona, aportando conocimientos y tradiciones a la Amazonía. Sin embargo, en la actualidad las nuevas generaciones han perdido la importancia de estas culturas (Haboud, 2017). Con el objetivo de promover la difusión de la cultura e identidad heredada por la población indígena kichwa local, el Gobierno Autónomo Descentralizado (GAD) de Tena contempla la proyección de un centro etnocultural dentro del Plan de Ordenamiento Urbanístico Integral y Sustentable.

Según el programa de inversiones urbanas, el centro etnocultural debe ubicarse en uno de los tres barrios que cuentan con zonas destinadas a la difusión de los conocimientos etnoculturales en la ciudad. Estos sitios eran antiguas comunidades que se han transformado en barrios y se han incorporado al límite urbano. La propuesta se enfoca en la gestión social y los procesos ecológicos como conceptos base del diseño eco-positivo que implementa estrategias que fomentan la participación del barrio en la planificación del equipamiento, al mismo tiempo que promueve el aprovechamiento de los recursos naturales.

La creación de este primer centro etnocultural en el límite urbano de la ciudad permitirá que los niños y jóvenes de diferentes unidades educativas que visiten el proyecto comprendan el estilo de vida de la cultura kichwa local.

**Palabras clave:** cultura e identidad, etnoturismo, etnocultura, centro etnocultural, diseño eco-positivo, procesos ecológicos, gestión social.

## **ABSTRACT**

The Amazon region stands out for its cultural wealth. Ten of the thirteen indigenous nationalities identified in the country are settled in this area, contributing knowledge and traditions to the Amazon. However, currently new generations have lost the importance of these cultures (Haboud, 2017). With the objective of promoting the dissemination of the culture and identity inherited by the local Kichwa indigenous population, the Decentralized Autonomous Government (GAD) of Tena contemplates the projection of an ethnocultural center within the Comprehensive and Sustainable Urban Planning Plan.

According to the urban investment program, the ethnocultural center must be located in one of the three neighborhoods that have areas intended for the dissemination of ethnocultural knowledge in the city. These sites were former communities that have been transformed into neighborhoods and incorporated into the urban boundary. The proposal focuses on social management and ecological processes as base concepts of eco-positive design that implements strategies that encourage neighborhood participation in the planning of facilities, while promoting the use of natural resources.

The creation of this first ethnocultural center on the urban edge of the city will allow children and young people from different educational units who visit the project to understand the lifestyle of the local Kichwa culture.

**Keywords:** culture and identity, ethnotourism, ethnoculture, ethnocultural center, eco-positive design, ecological processes, social management.

# INTRODUCCIÓN

## Antecedentes

El patrimonio etnocultural es un concepto que agrupa valores culturales y naturales de una agrupación o un colectivo que aprovecha la asociación de estos valores en el eje turístico y económico de la localidad (Solís & Chaves, 2011). Mediante la transmisión de conocimientos hereditarios que imparten las comunidades, se logra concientizar a pobladores que desconocen la importancia de su conocimiento ancestral como legado cultural. Cada comunidad o grupo étnico identifica su pertenencia etnocultural, de acuerdo a cómo comparten su complejo simbólico cultural en función de sus representaciones sociales (Crocker, 2010).

Los centros etnoculturales tienen diseños de espacios para la difusión, ya que estos sitios permiten al ser humano entender la importancia que puede brindar el conocimiento hereditario de una comunidad o colectivo (Torres, 2001). Los gobiernos municipales en los planes de ordenamiento territorial buscan integrar el patrimonio que otorga la población indígena a la ciudad, mediante equipamientos comunitarios que promueven el sustento del turismo, la economía y cultura.

El diseño eco-positivo, tal como lo define Janis Birkeland, es un proceso de desarrollo que busca generar beneficios netos tanto a nivel ecológico como social. Este enfoque se centra en proporcionar más servicios naturales y asociativos, lo que a su vez ofrece un mayor potencial para la supervivencia y el bienestar, especialmente en el contexto de un crecimiento poblacional (Hes & DuPlessis, 2014). Este concepto surge de la exploración de nuevas técnicas y diseños en la arquitectura, con un enfoque en la visión de un futuro sostenible. El libro 'Designing for Hope: pathways to regenerative sustainability', publicado en 2014, presenta opciones eficientes para conceptualizar el diseño en dirección a un desarrollo positivo.

El diseño eco-positivo maneja las estrategias de gestión social a la par de procesos ecológicos dirigidos en la arquitectura con la finalidad de proporcionar beneficios ambientales y sociales (Birkeland, 2007). Las estrategias de desarrollo positivo buscan incrementar la democracia participativa de la comunidad, desarrollar el capital natural,

acrecentar la seguridad natural, aumentar la diversidad de caminos sostenibles y diversidad cultural, reemplazar los combustibles fósiles con energía naturales, generar fuentes de energía renovable y distribuir los recursos renovables (Hes & DuPlessis, 2014).

En contraste, Tena en su límite urbano cuenta con sectores destinados para el desarrollo etnoturístico de la ciudad, los barrios que integran el área etnoturística son Santa Inés, Paushiyacu y San Jacinto. Esto se debe a que los tres sitios en los primeros años forman parte importante en el desarrollo de Tena, ya que estos barrios iniciaron como primeros asentamientos o poblados aledaños que con el crecimiento progresivo del límite urbano se anexaron a la ciudad.

El barrio Santa Inés se encuentra ubicado al norte de la ciudad cerca al límite entre el Tena y Archidona, el departamento de uso y gestión del suelo con el fin incorporar al barrio en el plan de ordenamiento urbano integral y sustentable de la ciudad, propone en su imagen urbana a futuro un sitio destinado como centro etnocultural. (PDOT, 2021) El Gobierno Autónomo Descentralizado de Tena determina este sitio para el área de Santa Inés, ya que en los últimos años se ha olvidado la importancia del conocimiento ancestral y en la actualidad existe la necesidad de proponer para la ciudad nuevas visiones considerando la difusión cultural de los pueblos y el territorio indígena.

### **Planteamiento del Problema**

La Amazonía ecuatoriana se destaca por su riqueza cultural, albergando pueblos y comunidades indígenas que se distinguen por preservar el conocimiento del territorio amazónico local (Haboud, 2017). Tena, la ciudad en cuestión, cuenta con un 58,7% de población indígena. A lo largo del tiempo, la Amazonía ecuatoriana ha experimentado un proceso de colonización en respuesta a la globalización y al crecimiento urbano (INEC, 2019). El departamento municipal encargado del plan de ordenamiento urbanístico integral y sustentable de la ciudad ha asignado un terreno público en el barrio Santa Inés con el propósito de preservar y difundir la cultura kichwa de Tena.

Se plantea la creación de un espacio etnocultural en el barrio Santa Inés, diseñado para promover la difusión de las tradiciones heredadas por las poblaciones indígenas de la ciudad de Tena. Este barrio se ubica estratégicamente en una zona intermedia entre el centro urbano de Tena y el límite de la ciudad satélite en crecimiento, Archidona. Por ende, tanto Santa Inés como sus barrios circundantes se consolidarán como zonas de intersección en el crecimiento poblacional entre ambas ciudades.

En el ámbito de la arquitectura sostenible, se reconoce la importancia e impacto del diseño arquitectónico de un centro de difusión etnocultural. Estos espacios reúnen características funcionales y espaciales adecuadas para integrar un espacio comunitario de índole cultural, al tiempo que comparten los conocimientos y tradiciones ancestrales de los pueblos indígenas con la sociedad. Según Birkeland (2007), "Eco-positive design seeks to promote in future generations the creation of architectural projects that are based on the friendly use of the environment and manage the use and activities of the project in a social way". Por lo tanto, la propuesta tiene como objetivo mejorar e integrar la zona de estudio, proponiendo espacios que implementen estrategias de diseño eco-positivo apropiadas para el territorio amazónico. Esto se logra mediante un sistema de gestión con calidad social, aprovechando simultáneamente el sistema ecológico y los elementos naturales del sitio.

### **Justificación**

El plan de uso y gestión del suelo 2021-2030 emitido por el Gobierno Autónomo Descentralizado (GAD) Municipal de Tena proyecta inversiones en el programa de equipamientos urbanos destinados a preservar las costumbres y tradiciones de la cultura Kichwa de Alto Napo (PDOT, 2021). Se busca la construcción de un centro de difusión etnocultural que no solo impulse la economía del sector, en consonancia con su zonificación urbana, sino que también promueva la historia, arte, vivencias, tradiciones y manifestaciones económicas basadas en la manufactura de objetos autóctonos.

A nivel mundial, profesionales e investigadores abogan por la aplicación de nuevos conceptos en arquitectura con el propósito de contribuir a la adopción de técnicas y tecnologías respetuosas con el medio ambiente (José, 2019). El diseño eco-positivo gestiona modelos de gestión social en paralelo con procesos ecológicos para impulsar el progreso en ámbitos ambientales, sociales y económicos, al mismo tiempo que aporta a la transferencia tecnológica en el desarrollo del diseño arquitectónico.

El usuario puede apropiarse del sitio según las tradiciones transmitidas por sus antiguas generaciones, y es así como las comunidades y colectivos expresan sus conocimientos ancestrales en los espacios arquitectónicos destinados a la manifestación cultural. En este contexto, el desarrollo positivo se erige como un enfoque adecuado para comprender con mayor facilidad las necesidades del territorio amazónico. Su objetivo es integrar estrategias en el proceso de diseño de un centro que promueva la participación social, económica y ambiental, con un enfoque cultural.

### **Preguntas de Investigación**

¿Cómo aporta el diseño eco- positivo para una propuesta de un centro etnocultural en el barrio de límite urbano Santa Inés, en un contexto de transformación sociocultural amazónica, del municipio del Tena?

¿Cuáles son las características socioespaciales y de gestión social del hábitat para la propuesta del centro etnocultural en el marco del Plan de Desarrollo de Ordenamiento Territorial?

¿Cuál es el programa arquitectónico adecuado para la propuesta de centro etnocultural en el barrio de límite para la ciudad del Tena, con enfoque en el diseño eco-positivo para el barrio Santa Inés?



## **Objetivos**

### ***Objetivo General***

Diseñar el anteproyecto arquitectónico de un centro etnocultural en el barrio Santa Inés, cantón Tena, utilizando estrategias de diseño eco-positivo.

### ***Objetivos Específicos***

Identificar estrategias de diseño eco- positivo para la proyección de un centro etnocultural en el contexto amazónico del cantón Tena.

Analizar las características socioespaciales y de gestión social del hábitat para la propuesta del centro etnocultural en el marco del Plan de Desarrollo de Ordenamiento Territorial.

Plantear una propuesta de programa arquitectónico adecuado para el diseño de un centro etnocultural en el límite barrial de la ciudad del Tena, con enfoque en el diseño eco-positivo para el barrio Santa Inés.

## **Metodología**

Se utilizará el método de investigación aplicada con el objetivo de recopilar conocimiento destinado a ser aplicado en un estudio que aborde aspectos sociales, culturales y científicos. El propósito central es proponer el diseño arquitectónico de un centro de difusión etnocultural, poniendo especial énfasis en la perspectiva eco-positiva, para el barrio Santa Inés (Cordero, 2009). La metodología constará de tres fases: diagnóstico, análisis y propuesta. La metodología abarca un total de 16 pasos y se clasifica del punto 1.1 al 3.6.

1. La fase diagnóstica se llevará a cabo en siete etapas estratégicas. En la primera 1.1, se concentrará en el análisis documental de referencias bibliográficas, incluyendo siete fuentes sobre diseño eco-positivo y cinco documentos relevantes para el estudio arquitectónico de centros etnoculturales. La segunda etapa 1.2 se enfocará en la elaboración del marco teórico, mientras que la tercera 1.3 abordará el diagnóstico barrial y del terreno, basándose en el Plan de Desarrollo y Ordenamiento Territorial (PDOT).

La cuarta etapa 1.4 incorporará la técnica de trabajo etnográfico, destinada a comprender a fondo el barrio Santa Inés. Esto incluirá la autenticación de la historia del barrio a través de historias de vida y la quinta etapa 1.5 se centrará en la observación participante para extraer elementos cruciales que puedan aprovecharse en la propuesta.

En el punto 1.6, se proponen entrevistas con un enfoque en dinámicas socioculturales y socioeconómicas, dirigidas al presidente de Santa Inés, presidente de San Jacinto, director de la escuela Félix Eloy Baquero Lugo y la presidenta de la directiva de padres de Santa Inés. Finalmente, para la última etapa del diagnóstico 1.7, se sugieren visitas técnicas a los centros Kamak Maki y Amupakin como un medio para ampliar la comprensión del contexto y extraer aprendizajes relevantes para la propuesta.

2. La segunda fase se dedicará al análisis de la información recopilada en tres etapas: la primera 2.1 generará una tabla descriptiva de referentes que apliquen diseño eco-positivo para estimar estrategias en el desarrollo de un centro etnocultural en el barrio Santa Inés. La segunda etapa 2.2 determinará datos de las entrevistas sobre los espacios para difundir conocimientos y tradiciones de la población indígena, junto con fichas de características de los centros etnoculturales locales. La última etapa 2.3 esta fase abordará el diagnóstico barrial y del terreno, definiendo las bases para un diseño eco-positivo y los componentes etnoculturales a aprovechar en el equipamiento.

3. La propuesta se desglosa en seis etapas. En la primera etapa 3.1, se sintetizan las características funcionales, espaciales, así como los conocimientos y tradiciones que deben integrarse en el centro de difusión etnocultural. En la segunda etapa 3.2, se establecen modelos de gestión social y procesos ecológicos como estrategias de desarrollo positivo, con el propósito de fomentar la participación activa del barrio Santa Inés en la propuesta arquitectónica.

La tercera etapa 3.3 se inicia con el diseño esquemático de bocetos, considerando factores como la ubicación de construcción y los objetivos para los cuales se está creando el centro. Posteriormente, la cuarta etapa 3.4 implica la implementación del prediseño o borrador, permitiendo la corrección tras un proceso de elaboración, a menos que se justifique lo contrario por razones de seguimiento del proceso de aprendizaje. En el penúltimo paso 3.5, se lleva a cabo el desarrollo del diseño, caracterizado por el refinamiento de detalles discutidos durante la fase de esquematización. Finalmente, en la última etapa 3.6, se presenta el anteproyecto arquitectónico, donde se desarrolla el primer concepto del proyecto y se detallan las características funcionales y espaciales.

## **1. CAPÍTULO: MARCO TEÓRICO**

### **1.1 Marco Normativo**

#### ***1.1.1 Artículos-Constitución de la República del Ecuador***

En las primeras constituciones de la República del Ecuador, los derechos de los pueblos indígenas carecieron de relevancia a lo largo de la historia. Sin embargo, con el tiempo, las leyes constitucionales han ido incorporando a las nacionalidades indígenas.

La cultura desempeña un papel crucial en la nueva Constitución Política del Ecuador de 2008, ya que sus artículos respaldan y promueven los derechos colectivos de las nacionalidades indígenas, logrando avances significativos en los ámbitos educativo, social, económico y político (Yachaikuna, 2001). La propuesta del anteproyecto, al enfocarse en el desarrollo cultural de la población, destaca su interés en los artículos 2, 21, 22, 23, 60, 171 y 242.

En el Título Uno, primer capítulo de los "Principios Fundamentales" de la constitución, se destaca en el Artículo 2 que, para fortalecer las relaciones interculturales, se reconoce el kichwa como idioma oficial. Además, el estado está obligado a promover la conservación y el uso de este idioma en las zonas habitadas por pueblos indígenas (Legislativo, 2008). Este artículo subraya la importancia del territorio y el idioma de la población indígena para las nuevas generaciones, garantizando la participación activa del estado en la preservación de su conocimiento.

Los Artículos 21, 22 y 23, ubicados en el Título Dos, Capítulo Uno, dedicado a los derechos del buen vivir en la cuarta sección, establece el derecho de las personas a cuidar y construir sobre su memoria histórica e identidad. Al mismo tiempo, pueden participar en espacios culturales de cohesión social que fortalezcan la capacidad creativa sin restricciones y limitaciones de los principios constitucionales (Legislativo, 2008). Gracias al papel protagónico de las culturas ancestrales en la constitución ecuatoriana, se ha fomentado la creación de zonas destinadas a la difusión cultural y la participación del estado en el progreso de estos espacios a largo plazo para evitar la desvalorización futura.

El Artículo 60, situado en el Título Dos, Capítulo Cuatro, dedicado a los Derechos de los Pueblos y Nacionalidades, tiene como objetivo la preservación de los saberes ancestrales indígenas. Se otorga a las comunidades la circunscripción territorial, que la Ley de Ordenamiento Territorial debe regular en sus planes como área ancestral de organización territorial (Legislativo, 2008). La constitución promueve la creación de polígonos territoriales destinados al uso colectivo indígena, incluyendo en los planes de ordenamiento territorial usos de suelo dedicados a la difusión y conservación pluricultural.

Cada decisión tomada por las comunidades indígenas en su territorio ha ganado fuerza en el ámbito jurídico, siendo cada vez más relevante en el ámbito constitucional y normativo. En el Título Cuatro, Cuarto Capítulo sobre la función judicial y justicia indígena, el Artículo 171 establece que las autoridades de los pueblos indígenas deben legislar teniendo en cuenta las tradiciones ancestrales. Al mismo tiempo, el gobierno local debe garantizar que la jurisdicción indígena sea respetada en sus regímenes futuros (Legislativo, 2008). Cada comunidad indígena opera de acuerdo con su hábitat, por lo que los municipios deben legislar las decisiones tomadas por los líderes de cada dirección de índole indígena.

El Artículo 242, ubicado en el Título Cinco, Capítulo Uno, dedicado a Principios Generales, establece que el territorio indígena y las decisiones tomadas por sus líderes constituyen un régimen especial por razones de conservación étnico-cultural (Legislativo, 2008). La Constitución de la República del Ecuador fomenta la preservación socioespacial de la cultura transmitida por las etnias indígenas a lo largo de la historia. Tanto el Gobierno Nacional como los Gobiernos Autónomos Descentralizados han priorizado en su planificación territorial los derechos de los pueblos y comunidades.

### **1.1.2 Normativas-Plan de Ordenamiento Territorial (PDOT)**

El Gobierno Autónomo Descentralizado de Tena, conforme a la Constitución de la República del Ecuador, impulsa en sus normativas del plan de ordenamiento territorial los derechos de las comunidades y pueblos indígenas, mediante procedimientos que respalden el desarrollo cultural de la población kichwa de Alto Napo. La propuesta de un centro etnocultural se enmarca en los artículos 137, 303, 328 y 329.

En la normativa de Plan de Uso y Gestión de Suelo del Tena, en el capítulo XIV destinado al patrimonio cultural, el Artículo 137 motiva a establecer criterios de gestión y protección en espacios y objetos que caractericen a la población indígena. Las entidades gubernamentales, al identificar características de índole cultural, promueven su integración como parte del patrimonio de la ciudad (PDOT, 2021). En el límite de los barrios Paushiyacu, Santa Inés y San Jacinto se encuentran los polígonos destinados para el desarrollo etnoturístico de la ciudad, ya que estos fueron los primeros poblados de población indígena que se anexaron al límite urbano durante el crecimiento histórico del Tena.

El Artículo 303 destaca que el Instituto Nacional de Patrimonio Cultural (INPC) debe coordinar con la Dirección de Cultura y Turismo, la Dirección de Patrimonio, la Dirección de Gestión del Territorio y la Secretaría Técnica de Planificación Cantonal para catalogar y catastrar elementos de índole cultural (PDOT, 2021). Las entidades gubernamentales promueven el desarrollo de equipamientos que fomenten la difusión y conservación de la cultura local. En el plan de ordenamiento urbanístico integral sustentable de la ciudad de Tena 2021-2033, se proponen en el área etnoturística equipamientos que impulsen el desarrollo etnocultural.

Los Artículos 328 y 329, ubicados en la sección 44 destinada a la protección del patrimonio cultural, destacan que los objetos o espacios con un alto valor cultural, según el gobierno cantonal y el INPC, se designarán como elementos patrimoniales y las entidades gubernamentales tendrán la obligación de asegurar su protección (PDOT, 2021). El PDOT del Tena demuestra la planificación de uso de suelos destinada para la ciudad, según el diagnóstico e imposición de normas complementarias desarrolladas en la propuesta y modelado del período 2014-2019. En base a este estudio, la ordenanza normativa del Plan de Uso y Gestión de Suelo en su régimen de ordenamiento urbanístico integral sustentable 2021-2033 reserva tres polígonos de desarrollo etnoturístico, que forman parte de los barrios Paushiyacu, Santa Inés y San Jacinto.

El Gobierno Autónomo Descentralizado de Tena reserva áreas etnoturísticas con el fin de respetar los derechos del pueblo indígena y la producción de objetos característicos de la cultura Kichwa en cuanto a su historia, arte, experiencia, tradición, arquitectura y expresión económica, en productos turísticos cuidadosamente diseñados que reflejan la identidad de los antepasados (PDOT, 2021). Parte de los barrios Paushiyacu, Santa Inés y San Jacinto están destinados al desarrollo etnoturístico de la ciudad.

En el diseño del anteproyecto de un centro etnocultural en el área etnoturística, se deben considerar las normativas respecto al uso de suelo y características edificatorias que deben complementar el equipamiento. El Gobierno Autónomo Descentralizado de Tena, en el apartado de mapas y anexos del PDOT, dispone de 25 fichas largas y cortas para cada zona de intervención urbana. En la ficha larga y corta destinada al etnoturismo, se plantea el siguiente concepto, usos de suelo y características edificatorias:

**Tabla 1. Ficha larga A15 etnoturismo concepto y usos de suelo**

CONCEPTO:	
ESTAS ÁREAS SON LAS DEDICADAS AL RESCATE Y REPRODUCCIÓN DE LA CULTURA KICHWA DEL ALTO NAPO, EN CUANTO A SU HISTORIA, ARTE, VIVENCIAS, TRADICIONES, ARQUITECTURA Y A LAS MANIFESTACIONES ECONÓMICAS BASADAS EN LA MANUFACTURA DE OBJETOS PROPIOS DE LA CULTURA KICHWA, EN LOS ELABORADOS DE CARÁCTER TURÍSTICO QUE REFLEJEN LA IDENTIDAD ANCESTRAL DEL CANTÓN, LA CIUDAD, Y EN LA EXPLICACIÓN Y REPLICACIÓN DE SU MODO DE VIDA TRADICIONAL, QUE SE DESARROLLARAN EN CONVIVENCIA ARMÓNICA CON SU ENTORNO CIRCUNDANTE. SE CONCIBEN ENTONCES EN ÁREAS DE CARÁCTER ESTRATÉGICO PARA EL DESARROLLO TURÍSTICO DE LA CIUDAD, LAS CUALES GENERARÁN LAS NUEVAS CONDICIONES ATRACTIVAS A LOS TURISTAS, DINAMIZARÁN A LAS ÁREAS DEL NORTE, CENTRO Y CUYO TRATAMIENTO URBANO CORRESPONDE AL REDESARROLLO EN TORNO A LAS ACTIVIDADES FOMENTADAS DE REPRODUCCIONES ARTÍSTICAS, DE MANUFACTURA (TEXTILES, CERÁMICA, ), A SU COMERCIO AL POR MENOR, A LA PROVISIÓN DE SERVICIOS TURÍSTICOS (COMIDAS, BEBIDAS, MEDICINAS) QUE CORRESPONDEN A LA CULTURA KICHWA Y OPERACIONES DE TOURS Y GUIANZAS HACIA LOS ATRACTIVOS NATURALES EN LA SELVA DEL CANTÓN O FUERA DE ÉL. SE SEÑALA ENTONCES QUE LA DISTINCIÓN Y LAS CARACTERÍSTICAS ESPECÍFICAS DE ESTAS ÁREAS SERÁN LAS CORRESPONDIENTES A SUS PLANES PARCIALES DE DESARROLLO, QUE SE ENMARCARÁN EN LAS CONDICIONES DE CADA UNA DE ELLAS Y EN LAS PROPIAS DE LA CULTURA KICHWA DEL ALTO NAPO	
USOS DEL SUELO: (POR SECCIONES)	
ACTIVIDADES ECONÓMICAS PRINCIPALES	AGRICULTURA, ACTIVIDADES DE MANUFACTURA, COMERCIO AL POR MENOR, ENSEÑANZA,
ACTIVIDADES ECONÓMICAS COMPATIBLES	INFORMACIÓN Y COMUNICACIÓN, ACTIVIDADES PROFESIONALES Y TÉCNICAS, ACTIVIDADES DE SERVICIOS, ADMINISTRATIVOS Y DE APOYO, ENSEÑANZA, Y OTRAS ACTIVIDADES DE SERVICIOS.
ACTIVIDADES ECONÓMICAS RESTRINGIDAS	TRANSPORTE, ACTIVIDADES DE ALOJAMIENTO Y SERVICIO DE COMIDAS, INFORMACIÓN Y COMUNICACIÓN, ADMINISTRACIÓN PÚBLICA Y SEGURIDAD SOCIAL, ARTES, ENTRETENIMIENTO Y RECREACIÓN

**Fuente:** GAD Tena, 2021

**Tabla 2. Ficha corta A15 etnoturismo características edificatorias**

CARACTERÍSTICAS EDIFICATORIAS: para predios con frente igual o mayor a 15 metros (en predios esquineros, el frente del predio será el de mayor longitud y que sea perpendicular a sus lados limitantes)								
FORMA DE OCUPACIÓN	ÁREA DE LOTE MÍNIMO (M <sup>2</sup> )	RETIROS (M)				NÚMERO MÁXIMO DE PISOS	COEFICIENTE DE OCUPACIÓN DEL SUELO	COEFICIENTE DE UTILIZACIÓN DEL SUELO TOTAL
		FRONTAL	LATERAL IZQ.	LATERAL DER.	POSTERIOR MÍNIMO			
AISLADA	400	3	3	2	3	2	80	160
CARACTERÍSTICAS EDIFICATORIAS: para predios con frente inferior a 15 metros (en predios esquineros, el frente del predio será el de mayor longitud y que sea perpendicular a sus lados limitantes)								
FORMA DE OCUPACIÓN	ÁREA DE LOTE MÍNIMO (M <sup>2</sup> )	RETIROS (M)				NÚMERO MÁXIMO DE PISOS	COEFICIENTE DE OCUPACIÓN DEL SUELO	COEFICIENTE DE UTILIZACIÓN DEL SUELO TOTAL
		FRONTAL	LATERAL IZQ.	LATERAL DER.	POSTERIOR MÍNIMO			
CONTINUA EN LÍNEA DE ORIGEN	400	0	0	0	3	2	80	160
CARACTERÍSTICAS EDIFICATORIAS: para predios con frente igual 2 inferior a 8 metros (en predios esquineros, el frente del predio será el de mayor longitud y que sea perpendicular a sus lados limitantes)								
FORMA DE OCUPACIÓN	ÁREA DE LOTE MÍNIMO (m <sup>2</sup> )	RETIROS (M)				NÚMERO MÁXIMO DE PISOS	COEFICIENTE DE OCUPACIÓN DEL SUELO	COEFICIENTE DE UTILIZACIÓN DEL SUELO TOTAL
		FRONTAL	LATERAL IZQ.	LATERAL DER.	POSTERIOR MÍNIMO			
AISLADA	400	0	0	0	5	2	60	120

*Fuente: GAD Tena, 2021*

## 1.2 Marco Conceptual

### 1.2.1 Cultura e identidad

La cultura e identidad son conceptos de relevancia al hablar de la herencia. Desde la infancia, se reciben conocimientos y tradiciones heredadas por los antepasados. La herencia permite mantener las tradiciones, las cuales se reflejan en el comportamiento de un colectivo y ofrecen una ventana para comprender las vivencias cotidianas experimentadas en un espacio específico. La cultura abarca elementos tangibles e intangibles que definen la forma de vida de una sociedad incluyendo: tecnología, patrones sociales, idioma e instituciones sociales, económicas, políticas y religiosas (Tapuy, 2012). Cuando un individuo convive y comprende la importancia de cada uno de estos elementos, adquiere una apropiación de la identidad del grupo cultural al que pertenece.

Tanto la cultura como la identidad forman parte de una representación simbólica socialmente construida. Cada colectivo que se identifica o diferencia de otros por la manifestación de estas representaciones comparte una relación cultural que permite a los individuos de dicho grupo apropiarse y compartir el sentido de identidad con otros miembros.



En la actualidad, las nuevas costumbres y hábitos globales introducidos en los colectivos culturales están reemplazando a las culturas autóctonas. Por lo tanto, las entidades gubernamentales buscan crear conciencia para fortalecer la preservación y difusión de la identidad cultural (Cerdeira et al., 2013). Se le concede importancia a la cultura e identidad, ya que se conciben como productos de acciones sociales concretas que forman parte de un proceso histórico de alteración constante debido a los sucesivos cambios que implica la historia.

### **1.2.2 Interculturalidad**

El suplemento enfoque del Colegio de Comunicación y Artes Contemporánea en su Número 30 de abril 2016 menciona que, la interculturalidad es la presencia y la interacción equitativa de diferentes culturas, así como la capacidad de generar expresiones culturales compartidas, que se logran a través del diálogo y de una actitud de respeto mutuo. La creación de espacios públicos que promuevan la interculturalidad es fundamental para fomentar la diversidad y el respeto entre culturas diversas. Estos lugares brindan la oportunidad de adquirir conocimientos, compartir y apreciar las tradiciones, costumbres y perspectivas de diferentes grupos étnicos.

En el ámbito educativo de Ecuador, existen los EIB, que fomentan la diversidad cultural y el respeto entre diferentes grupos étnicos. El objetivo de este enfoque educativo es promover la equidad y la interacción equitativa entre diferentes culturas, así como fomentar la generación de expresiones culturales compartidas a través del diálogo y el respeto mutuo. La creación de un equipamiento de difusión etnocultural puede servir como plataforma para fomentar el diálogo intercultural. Al organizar eventos que promuevan la participación activa, se crea un espacio propicio para el intercambio de ideas, experiencias y perspectivas.

### **1.2.3 Cultura kichwa Amazonía de Napo**

La cultura Kichwa de la Amazonía, que forma parte integral de la nacionalidad Kichwa, reside principalmente en las provincias de Napo, Sucumbíos, Orellana y Pastaza, en estas provincias se congregan a alrededor de 80.000 individuos (Catagña, 2021). La distintiva identidad Kichwa surge de su intensa y constante interacción interétnica, fruto de rigurosos procesos de formación. Estos procesos integran una serie de elementos que los diferencian notablemente de otros grupos, incluso de aquellos que pertenecen a la misma etnia Kichwa (Carolina, 2014). Además, es importante destacar a los grupos culturales Kichwa que habitan en el cantón de Tena que a partir de su ubicación en Napo-Tena, se los reconocen como parte de la cultura Kichwa de la Amazonía de Napo. Según el mapa de pueblos y nacionalidades del Ecuador, esta comunidad posee una ubicación geográfica específica.

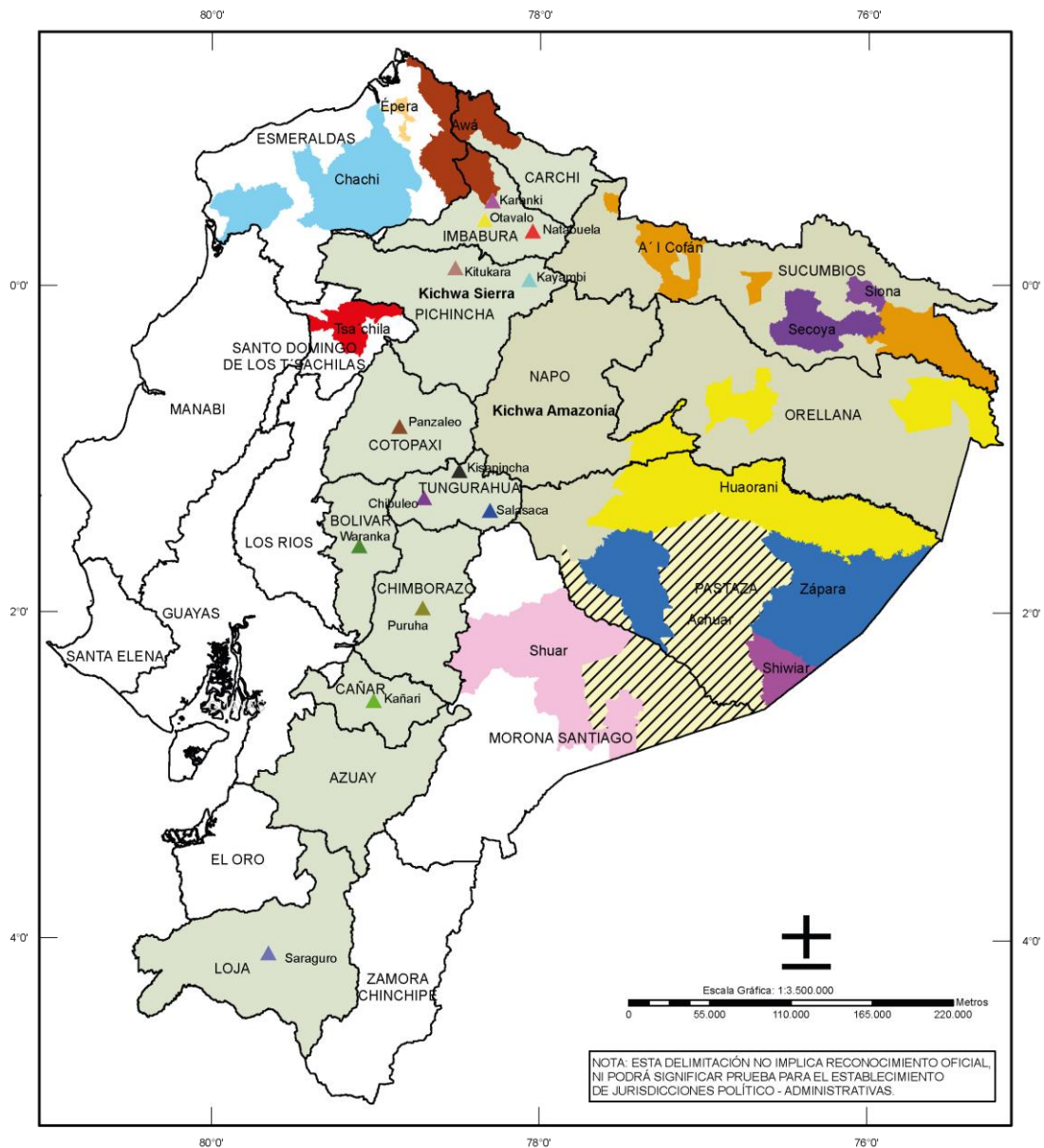

LEYENDA	
Nacionalidades:	Pueblos:

NACIONALIDADES Y PUEBLOS INDÍGENAS DEL ECUADOR			
Proyecto Oralidad y Modernidad - Geolingüística Ecuador			
Proyecto Garabide		Municipalidad de Biskala	
Elaborado por: Fernando Pavón		Revisado por: Olga H. Mayorga Marilén Habout	
Datum: WGS84	Escala Fuente: 1:250.000	Fecha: Quito, Agosto 2010	Fuentes: SENPLADES Sistema Nacional de Información CODENPE

**Imagen 1.** Mapa de localización de nacionalidades y pueblos indígenas del Ecuador

**Fuente:** SENPLADES-Sistema Nacional de información CODENPE, 2010

La cultura kichwa amazónica, ubicada en Napo, ha prosperado durante bastante tiempo a pesar de la invasión española, la llegada de colonos y el auge del petróleo. Esta cultura comparte tradiciones, lenguas, fiestas y creencias que la caracterizan (Catagña, 2021). La demanda turística actual en Tena ha permitido promover la cultura kichwa de la ciudad y fortalecer la preservación de los atractivos naturales y culturales debido a su importancia para la ciudad.

#### **1.2.4 Etnocultura**

El término etnocultura es un neologismo que surge de dos conceptos: el primero es etnia, que abarca la formación subjetiva de un grupo, y el segundo es cultura, que proviene del origen biológico y la configuración racial (Andrango et al., 2019). Este es un tema relevante al hablar de la Amazonía ecuatoriana debido a su riqueza natural y cultural, ya que en este territorio habitan pueblos milenarios de diversas culturas que han transmitido sus conocimientos hasta la actualidad.

El concepto de etnocultura expresa las prácticas y hábitos que caracterizan a una etnia, raza o colectivo. Al profundizar en la conceptualización del término, se entiende que la etnocultura combina varias propiedades del folclore y los rasgos psicológicos de la cultura, que se manifiestan en secuencias de comportamientos repetitivos que moldean las identidades de los grupos sociales (Andrango et al., 2019). Con el objetivo de promover la valoración de los saberes ancestrales de los emprendimientos comunitarios de los pueblos indígenas, se desarrolla la etnocultura como elemento articulador entre etnia y cultura, que agrupa las características emblemáticas de la región (Salazar, 2006). Cuando una comunidad, pueblo o grupo se apropia de un lugar, desarrolla actividades e interacciones que los distinguen de otros, tanto a nivel social como espacial, a lo largo del tiempo.

### **1.2.5 Etnoturismo**

El turismo que promueve la transmisión de los conocimientos étnicos, también conocido como etnoturismo, ha adquirido gran importancia en el último siglo, ya que evalúa la perspectiva de la minoría étnica, de los visitantes, del gobierno y de los empresarios como actores clave en el desarrollo económico y la preservación cultural (Isabel et al., 2019). En el turismo de comunidades, la minoría étnica actúa como productora directa, los visitantes como consumidores, el gobierno local como actor legal y jurídico que promueve el desarrollo cultural, y los empresarios como distribuidores e intermediarios.

A partir del auge del petróleo en los años setenta, se impulsó la creación de carreteras a lo largo de la Amazonía. Gracias al desarrollo de las vías en la región, el turismo experimentó un notable crecimiento debido a la gran biodiversidad de la zona. Desde los años ochenta, el turismo se ha convertido en un pilar fundamental de la economía amazónica debido a la variedad de actividades que ofrece (Cevallos, n.d.). Debido a la riqueza cultural y natural que ofrece la Amazonía ecuatoriana, la gran demanda turística de la región promueve las prácticas de etnoturismo por parte de la población indígena local.

### **1.2.6 Centro etnocultural**

El centro etnocultural es un espacio arquitectónico destinado a un grupo o colectivo con el objetivo de difundir los conocimientos locales a través de diversas actividades que promueven la preservación de la cultura y estimulan el crecimiento de la economía local mediante el turismo (Lema, 2010). Estos centros, concebidos como espacios etnoculturales, desempeñan la función de equipamientos comunitarios, lo que significa que pueden tener una fundamentación multidisciplinaria que abarque la educación, la difusión, el comercio y otros usos.

En la actualidad, la creación de equipamientos destinados a la difusión etnocultural, como Kamak Maki y Amupakin, ha aumentado en la región amazónica debido al desarrollo del etnoturismo como eje principal del crecimiento turístico impulsado por las comunidades y pueblos indígenas.

### **1.2.7 Diseño eco-positivo**

El concepto de diseño eco-positivo surge como una rama de la arquitectura sostenible, con el objetivo de desarrollar nuevas estrategias proyectuales y de gestión en la construcción. En la actualidad, la prioridad se enfoca en la utilización responsable de los recursos naturales y en el fomento de la participación social en la arquitectura, ambos con el propósito de crear edificaciones altamente eficientes tanto para los usuarios como para el entorno (Vollmer et al., 2021).

Un diseño se considera eco-positivo cuando: integra una red de energía renovable, utiliza materiales renovables y locales, promueve una economía circular y crea áreas verdes en la construcción. Además, incorpora patrones de administración social que fomentan la educación y participación de la comunidad a la que sirve el equipamiento (Vollmer et al., 2021). El diseño eco-positivo surge como una respuesta al cambio climático y a la contaminación. Se basa en tres puntos importantes: como una alternativa al cambio climático, como una propuesta para el desarrollo de tácticas de diseño innovadoras y como una estrategia sostenible.

El diseño eco-positivo también se presenta como una alternativa en la búsqueda de la sostenibilidad y se enfoca en el ahorro de recursos. Se considera una construcción ecológica y positiva, ya que busca incorporar instalaciones bioclimáticas activas y pasivas, así como fomentar la participación del usuario no solo en las decisiones de diseño, sino también en las actividades que forman parte del proyecto (Saprykina, 2021). La sostenibilidad y el diseño eco-positivo se han generado actualmente como temas de debate, y se los tienen en cuenta en el desarrollo de las ciudades por parte de las entidades públicas.

### **1.2.8 Procesos ecológicos en el diseño arquitectónico**

Los procesos ecológicos fomentan el reconocimiento de la importancia de los recursos territoriales para el mantenimiento del equilibrio ambiental, siendo imprescindibles para aprovechar los servicios ecosistémicos de un lugar.

Se promueve el uso de técnicas y conocimientos relacionados con el capital natural, el uso público y la funcionalidad (Feria, 2016). Los principios ecológicos implementados por el diseño eco-positivo no solo se basan en la abstracción de estrategias de la arquitectura vernácula o primitiva, sino que también otorgan importancia a las nuevas tecnologías que contribuyen al desarrollo de la naturaleza y el usuario.

Profesionales e investigadores consideran prioritario el hábitat en la formación del espacio. La arquitectura en el siglo actual se fundamenta en el contexto como un elemento integral para un desarrollo sostenible, por lo tanto, se han integrado sistemas ecológicos que aprovechan procedimientos tanto activos como pasivos para el diseño eco-positivo (Silvia, 2006). Cada contexto o hábitat tiene características diferentes según su ubicación geográfica y de los actores que intervienen e interactúan en él, lo que permite que científicos y expertos aborden soluciones distintas según cada sitio.

En el diseño arquitectónico, el concepto de Diseño Eco-positivo se basa en tres principios fundamentales: en primer lugar, se enfoca en el uso de materiales locales en la construcción para optimizar la economía local; en segundo lugar, se aprovecha el clima mediante estrategias bioclimáticas activas y pasivas para optimizar el uso de energía amigable con la edificación; y en tercer lugar, se prioriza la protección y el uso del suelo en la propuesta arquitectónica, complementando el desarrollo de actividades que fomenten el manejo de espacios abiertos. Las principales técnicas utilizadas incluyen la implementación de áreas verdes y zonas recreativas pasivas.

### ***1.2.9 Gestión social en el diseño arquitectónico***

La gestión social del hábitat en la arquitectura se basa en un enfoque participativo que busca transformar los patrones de comportamiento de una población específica, a través de procesos participativos que involucran a los actores sociales y la producción del hábitat (Medina, 2010). En el diseño arquitectónico, se utiliza la gestión social como estrategia para fomentar la integración de la comunidad y las personas cercanas al equipamiento en las decisiones de diseño de la edificación, permitiendo así la apropiación del espacio a lo largo de su vida útil.

El estudio de las características socioespaciales de la gestión social del hábitat surge como una estrategia que promueve la participación del pueblo y la ciudadanía en las decisiones relacionadas con el Centro Etnocultural propuesto en el marco del PDOT, a través de un acercamiento del proyectista al hábitat y la localidad (Jerez, 2010).

Dado que cada grupo social se desenvuelve de manera diferente, en función de los patrones y la población que los define, los profesionales e investigadores buscan ofrecer beneficios tanto a la edificación como a los actores participantes mediante la gestión social en el diseño arquitectónico.

En el diseño arquitectónico, se fundamenta que una propuesta debe satisfacer en primer lugar las necesidades de los usuarios al habitar un espacio. Por lo tanto, se fomenta la opinión de las personas que van a habitarlo, a través de un diálogo sobre los ejes y decisiones de diseño que fundamentan el proyecto. Por último, se prioriza que la comunidad o poblado a la que sirve la edificación tenga un rol activo en las actividades que formen parte de la propuesta, con el objetivo de que el equipamiento reciba un uso dinámico de los espacios que lo componen.

### **1.3 Marco Referencial**

Con el objetivo de desarrollar una propuesta de un centro etnocultural con enfoque en el diseño eco-positivo para el barrio Santa Inés, se realizará un estudio basado de cuatro referentes. Los centros etnoculturales Kamak Maki y Amupakin, ubicados en la provincia del Napo, Ecuador, serán analizados como referentes nacionales, mientras que el centro comunitario The Venny, situado en Melbourne, Australia, y el hospital Khoo Teck Puat, ubicado en Yishum, Singapur, serán considerados como referentes internacionales.

En el caso de los referentes nacionales, al tratarse de centros etnoculturales que promueven la difusión de los conocimientos de la cultura local, el estudio se enfocará en sus características funcionales y espaciales mediante fichas de descripción social y espacial.



A pesar de no encontrarse en entornos similares, los referentes internacionales han sido seleccionados para obtener estrategias de diseño eco-positivo aplicables a la propuesta. Esto se llevará a cabo a través de una investigación bibliográfica que permita seleccionar estrategias de gestión social y procesos ecológicos adecuados para el contexto amazónico en el diseño arquitectónico.

### **1.3.1 Referentes Centros etnoculturales**

Amupakin y Kamak Maki han sido seleccionados como referentes en el marco referencial debido a que, dentro del ámbito local, son considerados centros etnoculturales de referencia a nivel provincial y también son altamente recomendados por su capacidad para transmitir conocimientos de manera efectiva, a diferencia de otros centros dedicados a la difusión cultural. Estos dos centros etnoculturales se destacan por la forma en que presentan su historia, arte, botánica, manufactura y gastronomía a los visitantes, brindándoles una experiencia viva que permite al usuario tener una idea fundamental de cómo vivieron los habitantes de la comunidad Kiwcha en la Amazonía del Napo.

### **1.3.2 Kamak Maki**



**Imagen 2.** Kamak Maki fachada  
Realizado por: Erwin Cevallos, 2023

Kamak Maki, ubicado en la comunidad de Chichicorumi, a 45 minutos de la parroquia urbana del cantón El Tena y a pocos minutos en canoa desde Puerto Misahuallí, es un centro etnocultural que ofrece atractivos turísticos enfocados en los recursos autóctonos de la localidad (PDOT, 2021). El Gobierno Autónomo Descentralizado de Tena y

entidades públicas encargadas de la preservación cultural promueven la conservación de estas instalaciones, ya que permiten al territorio y a la comunidad indígena local manifestar su identidad.

El Centro Kamak Maki contribuye al desarrollo económico a través de la difusión de conocimientos y saberes ancestrales presentes en sus espacios. Por ejemplo, ofrece servicios de alimentación, alojamiento, un zoológico, una tienda de artesanías y la venta al público de medicinas ancestrales (Mariño, 2019). Estos espacios logran integrar a los visitantes con los usuarios locales y su territorio.

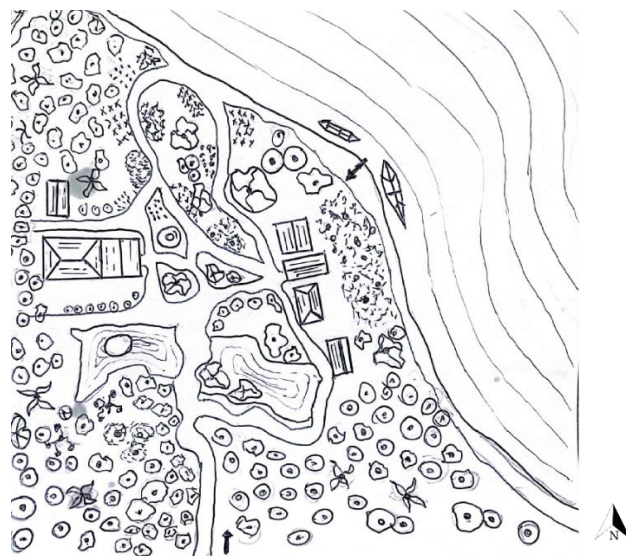

**Imagen 3.** Planta de cubierta Kamak Maki  
**Realizado por:** Erwin Cevallos, 2023

El equipamiento etnocultural cuenta con dos accesos. El primero conecta desde la Avenida E436 al área dedicada a la exhibición de la fauna del sector, mientras que el segundo acceso conecta desde el río Misahuallí y es el único acceso en canoa. Al igual que los accesos, el proyecto cuenta con dos puntos donde se encuentran los bloques. En el punto principal se ubican: la cocina, el comedor, la fábrica de chocolate, la venta de productos medicinales y de artesanías. Mientras que en el segundo punto se agrupan el hospedaje, el sector de ceremonias y la zona de exhibición de artefactos y actividades culturales.

La distribución de Kamak Maki permite comprender cómo un equipamiento destinado a la difusión de los saberes ancestrales utiliza el contexto para ubicar cada bloque o construcción, además de manejar una circulación flexible como elemento de conexión entre cada espacio, ya sea considerado como un área abierta o cerrada.

El proyecto presenta un diseño de carácter étnico y cultural, que considera el sitio como un espacio de transmisión a través del aprovechamiento de la cosmovisión, taxonomía, gastronomía y folklore de la localidad, para su desarrollo ecológico, social y cultural. Este diseño arquitectónico se ha implementado en un contexto amazónico, lo que significa que se han identificado las necesidades sociales y culturales del lugar para proponer un centro dedicado a la difusión etnocultural en territorio indígena.

### **1.3.3 Amupakin**



**Imagen 4.** Amupakin fachada  
**Realizado por:** Erwin Cevallos, 2023

El centro etnocultural Amupakin se encuentra ubicado cerca del límite entre el cantón Archidona y Tena, en el barrio Sabana. Este equipamiento es reconocido a nivel nacional e internacional debido a su dedicación en la difusión de la sabiduría preservada por la cultura indígena Kiwcha de Napo (Rivas, 2018). Desde su creación, el centro etnocultural ha recibido apoyo tanto de asociaciones gubernamentales como privadas que se dedican a la conservación de los conocimientos ancestrales transmitidos a lo largo de la historia a las nuevas generaciones.

Amupakin comenzó como un proyecto impulsado por un grupo de madres parteras kiwcha que notaron cómo sus nietos e hijos estaban perdiendo la importancia de la historia, el arte, la botánica, la manufactura y la gastronomía transmitidas desde tiempos antiguos. Por lo tanto, el equipamiento surgió como una propuesta para crear un lugar destinado a difundir estos conocimientos a través de espacios que realicen actividades autóctonas.

Gracias al apoyo recibido desde sus inicios, Amupakin promueve actualmente una economía sólida para los grupos familiares indígenas en los cantones de Tena y Archidona. El centro etnocultural es dirigido por la agrupación de mujeres kiwcha conocida como Mamitas de Amupakin. Este lugar se complementa con áreas dedicadas al parto, la farmacología, la artesanía, las ceremonias, los ritos, la gastronomía y la agricultura.

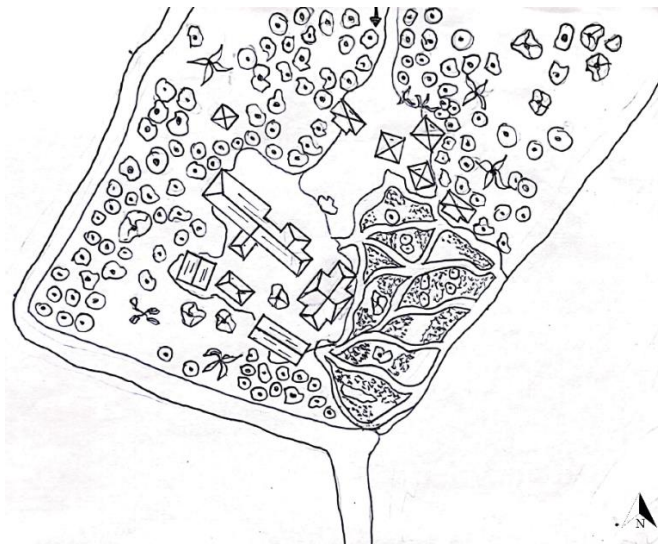

**Imagen 5.** Planta de cubierta Amupakin  
**Realizado por:** Erwin Cevallos, 2023

Amupakin, cuenta con un terreno de gran extensión debido a su ubicación cerca del límite entre los cantones de Tena y Archidona. El centro etnocultural tiene un acceso indirecto desde la vía principal E45 y se encuentra cerca de la unidad educativa Milton Jurado. Al igual que Kamak Maki, Amupakin divide sus espacios en diferentes construcciones que se distribuyen en dos puntos del terreno.

En el punto principal se encuentran la cocina, el comedor, el salón de eventos comunitarios, la farmacia viva, el salón de ceremonias, la farmacología y la zona de parto. Mientras tanto, en el segundo punto de construcciones, ubicado cerca de la entrada, se complementan con estructuras dedicadas al desarrollo de actividades comunitarias grupales.

De manera similar, el proyecto tiene dos puntos donde se encuentran los bloques. En el punto principal se ubican la cocina, el comedor, la fábrica de chocolate, la venta de productos medicinales y artesanías. Mientras que en el segundo punto se agrupa el hospedaje, el sector de ceremonias y la zona de exhibición de artefactos y actividades culturales. La distribución de Amupakin permite comprender cómo un equipamiento destinado a la difusión de los saberes ancestrales utiliza el contexto para ubicar cada bloque o construcción, además de manejar una circulación flexible como elemento de conexión entre cada espacio, ya sea considerado como un área abierta o cerrada.

#### **1.3.4 Síntesis Referentes Etnocultural**

Los centros etnoculturales Amupakin y Kamak Maki comparten una importante relación, a pesar de haber sido fundados en lugares diferentes, ya que comparten el mismo objetivo. Ambos centros tienen como objetivo principal la difusión de las actividades y tradiciones heredadas de la cultura indígena Kiwcha Oriental de Napo. Los **Anexos 1 y 3** permiten identificar cómo estos equipamientos etnoculturales, a pesar de tener diferencias en su descripción histórica y social, tienen una estrecha relación, ya que se complementan entre sí. Aunque no se les jerarquiza de la misma manera, ambos espacios comparten características funcionales similares en sus actividades y permiten a los visitantes comprender los conocimientos indígenas a través de enseñanzas directas de la comunidad.

En cuanto a la descripción espacial, los **Anexos 2 y 4** muestran los tipos de espacios complementarios en ambos centros etnoculturales. Kamak Maki y Amupakin comparten cuatro características espaciales distintivas: la implantación en relación con el contexto, la relación entre espacios interiores y exteriores, el manejo de los espacios interiores y el uso de la vegetación para delinear espacios exteriores. Como referentes de la etnocultura, tanto Kamak Maki como Amupakin presentan diseños que permiten identificar características y elementos espaciales distintivos, con el fin de diferenciar

estos centros etnoculturales de otros equipamientos que actualmente optan por la conservación de los conocimientos tradicionales como elementos inertes, sin promover su carácter vivo y en constante cambio.

### **1.3.5 Referentes de diseño eco-positivo**

El concepto de diseño eco-positivo surge como una rama de la sostenibilidad y tiene como objetivo brindar beneficios directos en la arquitectura a través de dos estrategias clave. La primera estrategia promueve la participación activa de los usuarios en la comunidad, mientras que la segunda busca utilizar estrategias bioclimáticas que aprovechen tanto las nuevas tecnologías como las técnicas tradicionales. The Venny y Khoo Teck Puat son reconocidos a nivel internacional por profesionales dedicados a la construcción sostenible como ejemplos destacados en el diseño de construcciones amigables.

### **1.3.6 Centro comunitario The Venny**



**Imagen 6.** The Venny  
**Fuente:** Raj et al., 2011

El centro comunitario The Venny ha estado en funcionamiento durante más de 40 años. Su principal objetivo es servir a la comunidad de Kensington en la ciudad de Melbourne, pero debido a su larga trayectoria, también alcanza a los barrios cercanos. Este proyecto surge de la rehabilitación de un parque infantil ubicado en la parte trasera del barrio. El centro comunitario se dedica principalmente al cuidado y educación de niños y jóvenes de Kensington y sus alrededores, con el fin de promover su desarrollo positivo.

En el año 2010, The Venny experimentó una renovación gracias a la visión y estudio del arquitecto paisajista danés Carl Theodor Sorensen. El equipamiento adoptó una propuesta enfocada en el desarrollo sostenible (Raj et al., 2011). Esta renovación fue necesaria debido al deterioro progresivo de las instalaciones después de tantos años de uso. Australia ha adoptado el concepto de desarrollo sostenible desde hace más de una década.

El centro comunitario promueve de manera óptima los procesos ecológicos. En los espacios abiertos junto a la estructura del proyecto, se propone la intervención de áreas diseñadas y construidas con materiales reciclados. Además, se fomenta la implementación de paneles solares, terrazas verdes y sistemas de recolección de agua como estrategias bioclimáticas que regulen el uso de energías convencionales (Rogers, 2013). La imagen 3 muestra la zona de juego exterior para niños, donde se pueden apreciar los procesos ecológicos mediante el uso de materiales reciclados.



**Imagen 7.** Zona de juegos exterior para niños  
**Fuente:** Hes & Plessis, 2014

La gestión social fue una parte crucial en la propuesta de rediseño del centro comunitario The Venny en 2010. La comunidad de Kensington participó en las decisiones del proyecto, desde la configuración del espacio hasta las actividades que se llevan a cabo a diario. Se llevaron a cabo talleres participativos para que los niños de la comunidad pudieran proponer cómo querían que fuera el espacio en el que iban a habitar. Además, los residentes participaron en el desarrollo de múltiples talleres infantiles que ayudan a desarrollar las habilidades motoras y de lectoescritura de los más pequeños.

Gracias a esta gestión social implementada desde el diseño, tanto niños como adultos pueden disfrutar del espacio arquitectónico, como se muestra en la **imagen 8**.



**Imagen 8.** Gestión de talleres recreativos para adultos y niños

**Fuente:** Sarah Kriegler, 2017

### ***1.3.7 Hospital Khoo Teck Puat***



**Imagen 9.** Hospital Khoo Teck Puat

**Fuente:** Jui-Yong Sim, 2012



El Hospital General de la ciudad de Yishun fue propuesto en el año 2004 y fundado en el año 2010. Se encuentra ubicado a orillas del lago Yishun, al norte de la ciudad. El hospital lleva el nombre de la familia propietaria de la cadena de hoteles Khoo Teck Puat, quienes hicieron una donación de 125.000.000 millones de dólares (Yen, 2012). El proyecto se planteó en un terreno de gran extensión, con un área aproximada de 3.5 hectáreas. La elección se hizo pensando en futuras expansiones del centro de salud, para contar con áreas más especializadas destinadas a nuevas investigaciones en medicina.



**Imagen 10.** Patio Centra vista al lago Jishum  
**Fuente:** Jui-Yong Sim, 2012

El hospital es reconocido a nivel mundial por abandonar las técnicas arquitectónicas convencionales y adoptar nuevas ideologías que promueven el desarrollo de principios sostenibles para una arquitectura más amigable con el medio ambiente y sus usuarios. Khoo Teck Puat ha logrado un desarrollo positivo al fomentar el uso de diseños eco-positivos, la arquitectura ecológica y actividades de gestión social, lo cual ha servido de referencia para otros proyectos, no solo en el ámbito de la salud, sino también en otras construcciones (Hes & Plessis, 2014). Profesionales e investigadores en el campo de la construcción recomiendan el hospital Khoo Teck Puat como un referente para estudiar prácticas de sostenibilidad.

La construcción del proyecto aprovecha de manera eficiente la ecología del sitio. La extensión del terreno ha permitido el desarrollo de áreas verdes que fomentan la recreación pasiva de los pacientes. Además, se incorporó vegetación en el interior del

edificio, siguiendo principios de diseño biofílicos, para integrar cohesivamente el interior con el exterior. Khoo Teck Puat impulsa el desarrollo de nuevas tecnologías mediante la implementación de sistemas de recolección de aguas pluviales, distribución de agua, captación de vientos predominantes y paneles solares (Olegovna, 2022). El recorrido de los pasillos en el área exterior (imagen 7) permite visualizar la relación existente entre los espacios internos y externos del edificio, al mismo tiempo que muestra la conexión entre los avances tecnológicos y la naturaleza.



**Imagen 11.** Recorrido de pasillos área exterior  
**Fuente:** Vertical Green, 2018

La directiva del hospital Khoo Teck Puat considera de suma importancia mejorar a nivel social las experiencias que brinda el edificio tanto al personal médico, pacientes y visitantes. Por esta razón, la institución implementa prácticas comunitarias que permiten la participación activa de los colectivos que residen en el hospital (Yen, 2012). Estas actividades comunitarias incluyen talleres dedicados a la capacitación de los pacientes, eventos artísticos que promueven la integración de los visitantes, y capacitación sobre el tratamiento de la vegetación local, entre otros. El hospital busca involucrar al usuario desde su ingreso en la zona de recepción y visitas **imagen 8**, para brindar una atención de calidad.



**Imagen 12.** Zona de resección y visitas  
**Fuente:** Vertical Green, 2018

### **1.3.8 Síntesis Referentes Diseño Eco-positivo**

El centro comunitario The Venny y el hospital Khoo Teck Puat comparten un profundo interés en el manejo del diseño eco-positivo. Ambas construcciones proponen usar la gestión ecológica y procesos ecológicos como estrategias de diseño, para beneficiar tanto a la construcción como al usuario y al contexto en el que se encuentran. Para este trabajo en particular, se utilizarán cuatro estrategias de cada uno, adaptadas a las necesidades de un centro dedicado a la difusión etnocultural en el barrio Santa Inés.

A pesar de ser un equipamiento de salud, el hospital Khoo Teck Puat utiliza estrategias que pueden ser implementadas en equipamientos destinados a otros usos. En el **anexo 5** se observan las estrategias propuestas por Khoo Teck Puat. En cuanto a la gestión social, se propone en primer lugar la implementación de actividades recreativas para los visitantes, lo cual permite que estos se sientan parte del equipamiento. En segundo lugar, se sugieren eventos comunitarios que fomenten la participación conjunta de los usuarios y los encargados de administrar la edificación, con el fin de promover una relación óptima.

En cuanto a las estrategias destinadas a los procesos ecológicos adecuados para la zona de estudio, en primer lugar, se destaca cómo el hospital utiliza sistemas pasivos para promover el confort térmico en el interior de la construcción. En segundo lugar, se resalta cómo la incorporación de flora local en el diseño puede mejorar la habitabilidad de un sitio, al mismo tiempo que educa a la comunidad y a los visitantes sobre la fauna del lugar.

Por su parte, el centro comunitario The Venny, como referente de diseño eco-positivo, fomenta estrategias de gestión social que permiten que los usuarios se apropien de la edificación mediante su participación en las directrices del diseño. También se destaca cómo los usuarios que aportan más vida a la construcción son los adultos mayores y los niños, por lo tanto, es necesario implementar talleres que promuevan su participación. En cuanto a los procesos ecológicos adecuados a la zona de estudio en relación con The Venny, se propone el uso de materiales locales y reciclables en la construcción, lo cual reduce los costos del diseño y a su vez fomenta la creación de huertos comunitarios para aumentar la economía y la participación de la comunidad local.

## **2. CAPÍTULO: ANÁLISIS Y DIAGNÓSTICO**

Para el capítulo de diagnóstico, la investigación se divide en tres partes. En primer lugar, se realiza un análisis de los tres barrios que limitan con zonas dedicadas al etnoturismo y desarrollo etnocultural, con el objetivo de seleccionar el barrio más adecuado para el centro etnocultural en la ciudad. En segundo lugar, se lleva a cabo un estudio del terreno de dominio público en el barrio seleccionado que será utilizado para el diseño del equipamiento. Por último, se procede con el estudio etnográfico del barrio que servirá como base para la propuesta de diseño.

El análisis de los barrios se centrará en diferentes variables, como el área total, el área etnoturística, los terrenos de dominio público, la morfología del barrio y la población. Para el estudio de los terrenos destinados a proyectos públicos, se analizarán variables como la ubicación con respecto al barrio, la vialidad, la accesibilidad, la morfología, el área, las medidas de los linderos y las características del contexto inmediato. Por otro lado, la etnografía del barrio se llevará a cabo mediante visitas, entrevistas e historias de vida. Según el estudio realizado, el análisis se centrará en la difusión, la educación y el comercio como ejes de investigación.

### **2.1 Análisis de barrios**

En el PDOT del Tena, se promueve el desarrollo etnoturístico en el límite urbano de la ciudad. El PDOT está sujeto a cambios constantes que se relacionan con el crecimiento de la ciudad. Dentro del PDOT, se mencionan varias zonificaciones que determinan el tipo de equipamiento permitido en cada una. Las áreas de desarrollo etnoturístico son los únicos lugares donde se podrán implementar propuestas y equipamientos de índole etnocultural en el futuro. En la propuesta de áreas de desarrollo e intervención urbana del plan de ordenamiento urbanístico integral y sustentable de la ciudad de Tena 2021-2030, se destinan tres zonas a la preservación y difusión de los conocimientos etnoculturales.

Con el objetivo de definir el sector adecuado para el diseño de un centro destinado a la difusión etnocultural, se realizó una comparativa en relación a los siguientes puntos: área total, área de ocupación etnoturística, predios de dominio público, morfología y población. Para determinar el barrio en el que se trabajará, se utilizó una tabla de valoración que contempla las siguientes variables ver **Anexo 6**. Las variables consideradas para la selección se explican de manera detallada a continuación:

### **2.1.1 Área**

Los barrios de la ciudad presentan diferencias geográficas en función de su ubicación. El barrio Paushiyacu tiene un área de 21.170 Ha. En términos de ubicación, se encuentra cerca del centro urbano y cuenta con un alto número de edificaciones públicas. Esta zona se caracteriza por un intenso tráfico vehicular y peatonal debido al crecimiento de la ciudad. El barrio Santa Inés, por su parte, tiene un área de 86.222 Ha, siendo el más extenso de los tres sitios de estudio. Está ubicado en la periferia norte de la ciudad y se distingue por su consolidación, con una clara separación entre los asentamientos y las áreas no construidas. San Jacinto, con una extensión similar a Santa Inés (85.109 Ha), es el barrio límite entre Tena y Archidona. Tiene menos áreas pobladas y más espacios sin construir.

En términos de área total y zonas construidas, los barrios más óptimos para la construcción de un equipamiento etnocultural en el futuro son Santa Inés y San Jacinto. A diferencia de Paushiyacu, que ya está consolidado como barrio, estos dos barrios se encuentran en una fase de crecimiento al ser las últimas zonas en desarrollarse.

PAUSHIYACU



SANTA INÉS



SAN JACINTO



**Imagen 13.** Ortofoto límite barrios de estudio.  
Esc S/E  
**Realizado por:** Erwin Cevallos, 2023

### **2.1.2 Área etnoturística**

El Plan de Desarrollo y Ordenamiento Territorial (PDOT) para la zona urbana de la ciudad presenta características de uso y ocupación del suelo para las unidades de intervención territorial en el área urbana del Tena. El límite urbano se divide desde la zona A1 hasta la A22, que describen el área de desarrollo destinada a cada sector de la ciudad. Las entidades gubernamentales a nivel regional como local, ubicadas en un contexto amazónico, han reconocido la importancia de preservar y difundir los conocimientos culturales heredados por generaciones, los cuales han perdido importancia en la actualidad para la población.

La ordenanza que actualiza el plan de desarrollo y ordenamiento territorial para el período 2021-2023 destina la zona A15 como área de desarrollo económico etnoturístico. Esta área está asignada a los 3 barrios: Paushiyacu, San Jacinto y Santa Inés. Históricamente, Tena comenzó su fase de desarrollo como ciudad junto con el crecimiento de la población colonizadora en la Amazonía, con la apertura de vías en la región. Con el objetivo de preservar y difundir los conocimientos locales, el gobierno integró en el PUGS como área de desarrollo etnoturístico a tres barrios que, antes de formar parte del límite urbano de la ciudad, eran comunidades indígenas kichwa amazónicas de Napo.

Paushiyacu es un área destinada al desarrollo etnoturístico, sin embargo, en la actualidad ya ocupa una gran parte de su espacio para otros usos que han ganado fuerza con el tiempo en el sector. San Jacinto cuenta con un área menor destinada al etnoturismo debido a que es el barrio límite entre Tena y Archidona, y no forma parte del área más poblada de la ciudad. En este barrio, se promueve principalmente el crecimiento residencial.

La mitad del área de Santa Inés se destina al área etnoturística. De los tres barrios, este presenta una mayor probabilidad de intervención futura para la construcción de obras e inversión pública, ya que se encuentra en una fase de consolidación. Según el análisis realizado, teniendo en cuenta las variables mencionadas, se considera que el barrio Santa Inés es el más pertinente para el desarrollo del proyecto.



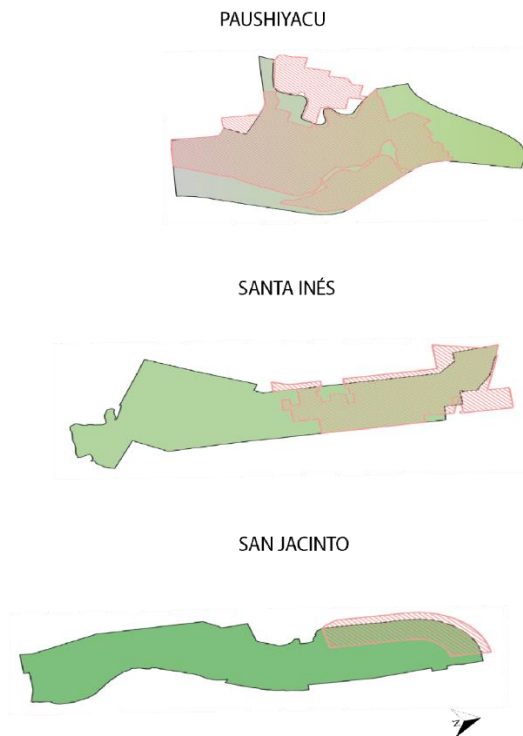

**Imagen 14.** Área etnoturística barrios de estudio  
**Realizado por:** Erwin Cevallos, 2023

### **2.1.3 Predios Dominio Público**

En los planes urbanísticos de la ciudad, el Gobierno Autónomo Descentralizado de Tena destina terrenos específicos para la construcción de equipamientos con el objetivo de mejorar y hacer crecer los espacios públicos. En cada barrio, el gobierno local cuenta con un número determinado de predios designados como dominio público.

El barrio San Jacinto es el que tiene más predios, un total de 13. Sin embargo, solo un terreno se encuentra en el área de desarrollo etnoturístico, y su tamaño es mínimo para la construcción de una edificación. Paushiyacu cuenta con un total de 16 terrenos públicos, pero más de la mitad de ellos tienen una morfología irregular, y en los que cumplen con características adecuadas para la construcción, ya existen edificaciones de carácter público. Por su parte, Santa Inés es el barrio con menor cantidad de predios, solo 5 en total. Los terrenos en este sitio tienen una gran extensión, lo que permitirá que, con el crecimiento de la ciudad se puedan dividir para la implementación de varios equipamientos públicos en un solo predio por parte del Gobierno Autónomo Descentralizado de Tena.



**Imagen 15.** Predios dominio público  
barrios de estudio  
**Realizado por:** Erwin Cevallos, 2023

#### **2.1.4 Morfología Barrios**

Cada barrio se encuentra en un punto diferente de la ciudad y se distinguen entre sí por sus características. Paushiyacu está ubicado en el centro urbano de la ciudad, junto al río Tena. Debido a la concepción de la ribera y la falta de planificación con el crecimiento de la ciudad, el barrio ha adquirido una morfología irregular que se adapta al sistema natural y al proceso histórico de la ciudad.

Por otro lado, Santa Inés y San Jacinto son barrios más recientes en consolidarse y se encuentran en las periferias del límite urbano. Estos barrios tienen una morfología barrial ortogonal, con pocos trazados regulares, lo que permitirá un crecimiento planificado de la ciudad en el futuro.

Los barrios San Jacinto y Santa Inés comparten la avenida E45 como un eje vial importante que conforma la estructura urbana. Esta vía divide y define la morfología de ambos barrios. San Jacinto, a diferencia de los otros barrios, está más alejado del centro urbano y, a pesar de tener una morfología ortogonal, muestra un menor nivel de consolidación. Santa Inés, aunque no está en el centro urbano, experimenta un mayor índice de crecimiento urbano en comparación con su ubicación.



**Imagen 16.** Morfología barrios de estudio  
**Realizado por:** Erwin Cevallos, 2023

### **2.1.5 Población**

La población desempeña un papel importante en el análisis de un sitio, ya que permite determinar propuestas arquitectónicas que fomenten el crecimiento de áreas con baja densidad poblacional y se integren con la comunidad. Tena, una de las primeras ciudades de la Amazonía ecuatoriana, experimenta un constante movimiento, pero existen barrios con un bajo número de habitantes a pesar de su extensión geográfica.

Entre los tres barrios que forman parte del área de desarrollo etnoturístico según el PDOT, Paushiyacu cuenta con el mayor número de construcciones, ya que fue uno de los primeros barrios que se establecieron en la ciudad desde sus inicios, a diferencia de

Santa Inés y San Jacinto. Estos dos barrios tienen menos asentamientos porque se incorporaron conforme la mancha urbana se expandía desde el centro hacia las periferias. Los dos barrios se diferencian notablemente en cuanto a la dispersión de la población, mientras que en Santa Inés se encuentran agrupados y con un crecimiento lineal a lo largo de la avenida E45, que conecta la ciudad de Tena con Archidona.



**Imagen 17.** Población de los barrios de estudio  
**Realizado por:** Erwin Cevallos, 2023

### **2.1.6 Síntesis análisis de barrios**

A partir del análisis de los barrios San Jacinto, Santa Inés y Paushiyacu, considerando su geografía, área etnoturística, predios de dominio público, morfología y población, se ha confirmado que el estudio de propuestas urbanas del PUGS en la ciudad contribuye a que en el futuro el barrio Santa Inés cumpla con las características adecuadas para la creación de equipamientos públicos que impulsen el crecimiento de la ciudad, eviten la gentrificación del centro urbano y fortalezcan el desarrollo etnocultural.

Santa Inés cuenta con la mayor área de ocupación etnoturística entre los tres barrios, una morfología más ortogonal y un área aproximada de 86.22 ha. Su población se encuentra en un proceso de consolidación. A pesar de lo expuesto, tiene el menor número de predios de dominio público, pero a diferencia de los predios en otros barrios que cumplen con áreas mínimas, los predios en Santa Inés ocupan una mayor extensión.

## **2.2 Análisis de Terrenos**

El barrio Santa Inés cuenta con un total de cinco terrenos destinados a la construcción de obras públicas. Para la planificación de un centro de carácter etnocultural es importante realizar un análisis detallado del terreno donde se ubicará la propuesta arquitectónica, teniendo en cuenta las características más adecuadas para el diseño arquitectónico. Estos terrenos designados para la construcción de equipamientos propuestos por el Gobierno Autónomo Descentralizado de Tena son de dominio público.

Para determinar cuál de estos terrenos cumple con las mejores condiciones para el diseño, se lleva a cabo un estudio que abarca la ubicación, accesibilidad, vialidades, morfología, área, medidas y características del entorno. Para este estudio, se asigna a cada terreno una letra, desde la A hasta la E, con el fin de diferenciar las particularidades de cada uno de manera individual.

Para la determinación del terreno en el que se trabajará, se utiliza una tabla de valoración en la que se tienen en cuenta las siguientes variables **Anexo 7**:

### **2.2.1 Ubicación**

Cuando se plantea un proyecto arquitectónico, la ubicación es fundamental para determinar los recursos a utilizar del entorno e incluso para evitar problemas durante el proceso de construcción (Hernández, 2018). Dado que cada terreno tiene una ubicación diferente, las características que los definen y la zona en la que se encuentran también son distintas.

La ubicación de la propuesta es un factor clave para facilitar la interacción del proyecto arquitectónico con el barrio Santa Inés, por lo tanto, se estudia en qué punto se encuentra cada predio con respecto al barrio. La única similitud entre los cinco terrenos es que todos se encuentran cerca de la vía principal E45, lo que significa que los predios se distribuyen a lo largo de dicha avenida.

**A:** Se sitúa en un punto intermedio del barrio, sin embargo, esta marca el límite entre la mayor área construida de la no construida del barrio.

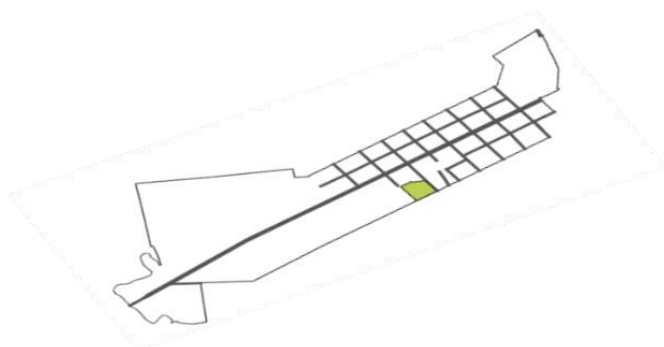

**Imagen 18.** Ubicación Terreno A  
**Realizado por:** Erwin Cevallos, 2023

**B:** Para el plan de equipamientos urbanos desarrollado por el GAD municipal destina este predio para la construcción del Terminal de Tránsito Interprovincial de la ciudad.

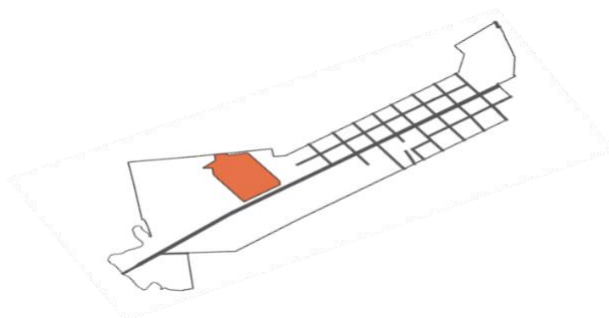

**Imagen 19.** Ubicación Terreno B  
**Realizado por:** Erwin Cevallos, 2023

**C:** El predio se ubica cerca del límite barrial entre Santa Inés y Los Pinos por lo cual debido a su cercanía con el barrio colindante a futuro este predio puede fomentar la consolidación entre ambos barrios.

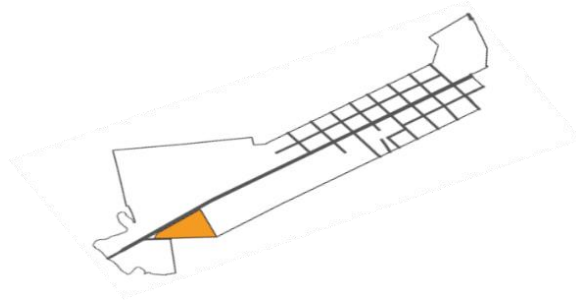

**Imagen 20.** Ubicación Terreno C  
**Realizado por:** Erwin Cevallos, 2023

**D:** El lote se ubica en un punto intermedio del barrio. Este, es el único predio de dominio público destinado para área verde en todo el barrio.

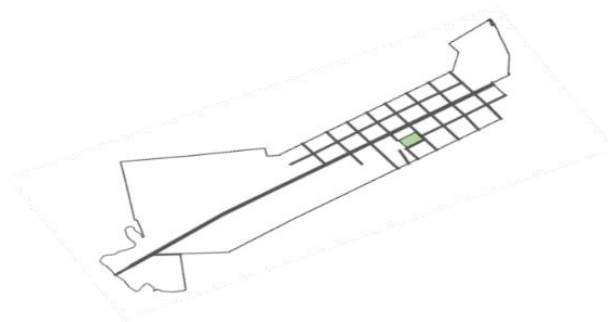

**Imagen 21.** Ubicación Terreno D  
**Fuente:** Erwin Cevallos, 2023

**E:** Se ubica en un punto intermedio del barrio, sin embargo, en la actualidad a pesar de ser un predio de dominio público ya es ocupado por la Unidad educativa Félix Eloy Baquero Lugo

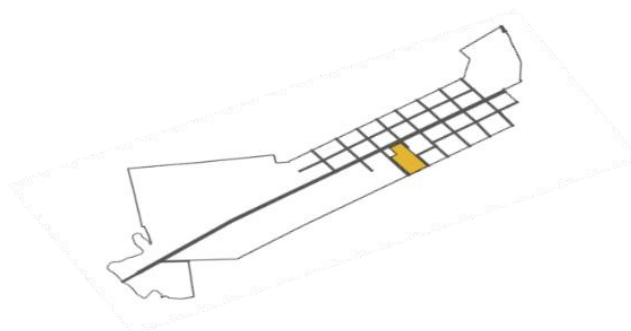

**Imagen 22.** Ubicación Terreno E  
**Realizado por:** Erwin Cevallos, 2023

### 2.2.2 Vialidades y accesibilidad

La vialidad es fundamental para la conexión entre el equipamiento y el contexto, ya que recibe un constante flujo de usuarios. Es importante considerar que la accesibilidad debe ser universal, para garantizar que todas las personas, independientemente de su condición física, puedan moverse con facilidad en los recorridos y actividades desarrolladas en el equipamiento (Salgado, 2018).

El acceso y la vialidad determinan la facilidad con la que los usuarios pueden desplazarse e ingresar tanto al interior como al exterior del diseño. En este trabajo, se busca identificar cuál de los cinco casos de estudio cumple con las mejores condiciones en términos de accesos y vialidades, con el objetivo de seleccionar el terreno que presente las mejores características en el barrio Santa Inés para el diseño de un centro etnocultural.

**A:** El lote tiene una accesibilidad de cuatro frentes gracias a que ocupa una cuadra completa, posee un libre acceso desde la vía principal E45.



**Imagen 23.** Vialidad y accesibilidad  
Terreno A  
**Realizado por:** Erwin Cevallos, 2023

**B:** Este lote tiene acceso libre a la vía, sin embargo, a pesar de estar distanciado por una cuadra a la E45 tiene acceso en dos frentes.

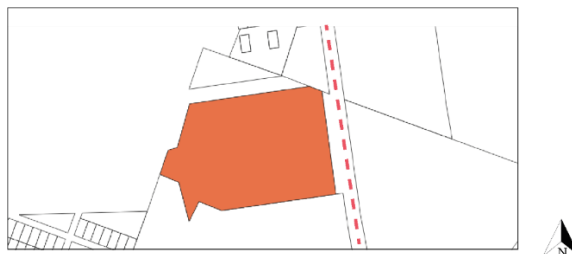

**Imagen 24.** Vialidad y accesibilidad  
Terreno B  
**Realizado por:** Erwin Cevallos, 2023



**C:** El terreno cuenta con acceso directo a la vía E45, a pesar de tener ingreso directo solo uno de los tres frentes tiene libre accesibilidad.

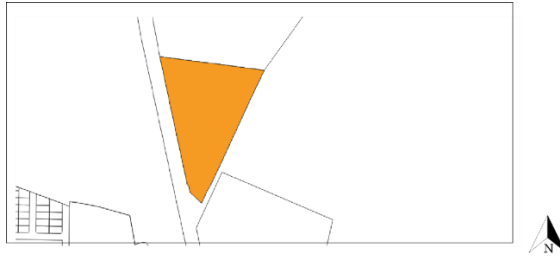

**Imagen 25.** Vialidad y accesibilidad  
Terreno C  
**Realizado por:** Erwin Cevallos, 2023

**D:** Gracias a que el predio cubre una cuadra completa tiene una libre accesibilidad por los cuatro frentes que componen el polígono, tiene libre accesibilidad por todas las vías.

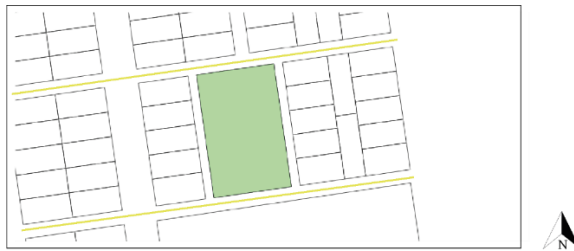

**Imagen 26.** Vialidad y accesibilidad  
Terreno D  
**Realizado por:** Erwin Cevallos, 2023

**E:** El predio conecta directo a la vía E45, debido a que tiene educación como uso de suelo y el equipamiento fomenta un acceso frontal y posterior.

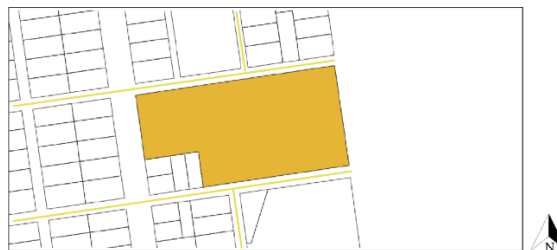

**Imagen 27.** Vialidad y accesibilidad  
Terreno E  
**Realizado por:** Erwin Cevallos, 2023

### 2.2.3 Morfología terrenos

La morfología del terreno nos permite comprender los rasgos distintivos que lo diferencian de otros casos de estudio. En la arquitectura, desde la industrialización de los sistemas constructivos, se han considerado favorables los terrenos con morfología ortogonal y regular, ya que facilitan la construcción con elementos prefabricados y la construcción modular (Diaz & Chavez, 2022).

Santa Inés es uno de los últimos barrios que se incorporó al límite urbano de la ciudad, debido al crecimiento poblacional en la zona. Las autoridades municipales declararon a esta comunidad como un barrio, sin considerar que gran parte de la zona estaba compuesta por terrenos de gran extensión sin subdividir. Debido a una administración pública inadecuada, los terrenos de dominio público abarcan grandes extensiones, y la morfología de la mayoría de los terrenos se caracteriza por ser ortogonal.

**A:** El predio posee una morfología ortogonal adaptada a la trama urbana, sin embargo, en una sección de la geometría se denota un eje irregular con respecto al resto de los lados del terreno.

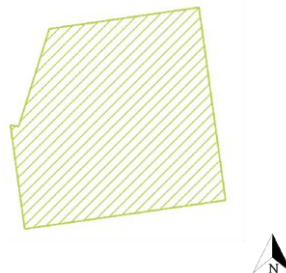

**Imagen 28.** Morfología Terreno A  
**Realizado por:** Erwin Cevallos, 2023

**B:** El terreno se encuentra ubicado en un área alejada de los asentamientos existentes con respecto al barrio y se caracteriza por una morfología con una sección regular y otra irregular.

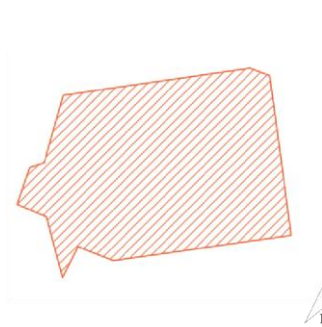

**Imagen 29.** Morfología  
Terreno B  
**Realizado por:** Erwin Cevallos, 2023

**C:** Gracias a su gran área de extensión y un solo eje de accesibilidad el terreno tiene una morfología que a pesar a no acoplarse a la trama urbana es regular con respecto a su forma.

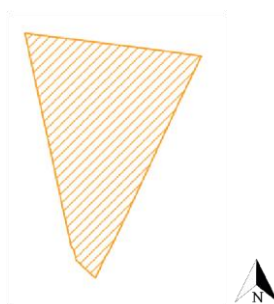

**Imagen 30.** Morfología  
Terreno C  
**Realizado por:** Erwin Cevallos, 2023

**D:** El terreno cuenta con una morfología totalmente ortogonal esto se debe a que se ubica en un área de alto índice de asentamientos y el entramado urbano se encuentra consolidado.

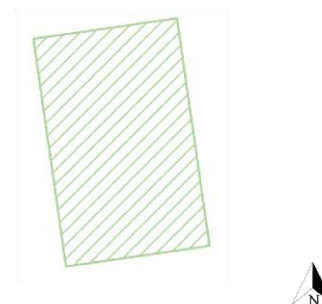

**Imagen 31.** Morfología  
Terreno D  
**Realizado por:** Erwin Cevallos, 2023

**E:** Similar al terreno este al estar ubicado en una zona ya consolidada por la población tiene una morfología ortogonal adaptada a la trama urbana del barrio.

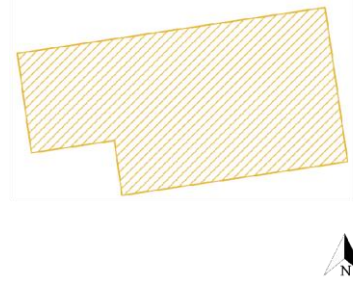

**Imagen 32.** Morfología  
Terreno E  
**Realizado por:** Erwin Cevallos, 2023

#### **2.2.4 Área y medida**

Entender las medidas y los linderos de un terreno permite al arquitecto desarrollar una idea espacial de cómo se deben ubicar y zonificar los componentes que formarán parte del diseño arquitectónico. Además, el área nos proporciona las dimensiones sobre las cuales proyectar la propuesta (Lozano & Mauricio, 2012). Los predios de dominio público ubicados en el barrio Santa Inés, a pesar de ser solo cinco, tienen áreas superiores a cuatro mil metros cuadrados.

**A:** diferencia de los otros casos de estudio y la forma del polígono es óptima para el desarrollo de un equipamiento a futuro.

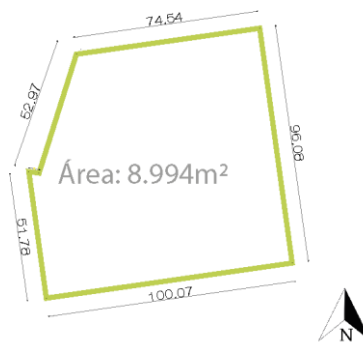

**Imagen 33.** Área y medida  
Terreno A  
**Realizado por:** Erwin Cevallos, 2023

**B:** Por su extensión territorial el lote ya tiene destinado el desarrollo de proyectos urbanos a futuro, sin embargo, la forma del lote se caracteriza por ser irregular.

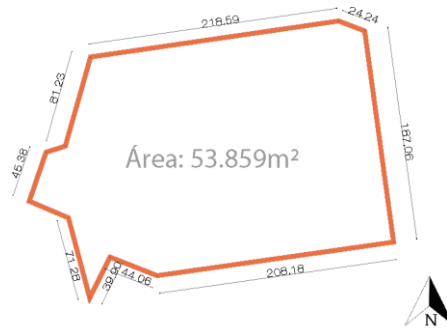

**Imagen 34.** Área y medida  
Terreno B  
**Realizado por:** Erwin Cevallos, 2023

**C:** Es el segundo predio con mayor extensión geográfica en el barrio, a pesar de ello el terreno no es incorporado para el diseño de equipamientos a futuro en el plan de desarrollo urbano de la ciudad.

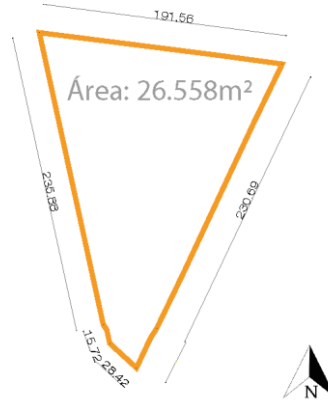

**Imagen 35.** Área y medida  
Terreno C  
**Realizado por:** Erwin Cevallos, 2023

**D:** Es el terreno con la menor área de los cinco casos de estudio, debido a su área y forma del polígono es destinado como área verde.

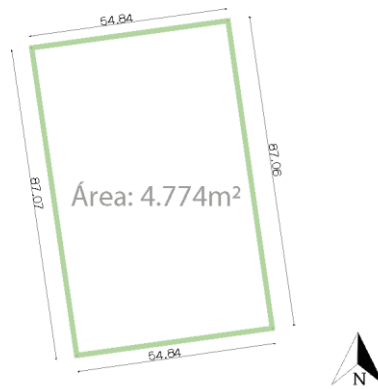

**Imagen 36.** Área y medida  
Terreno D  
**Realizado por:** Erwin Cevallos, 2023

**E:** El lote tiene una extensión media a diferencia de los otros casos de estudio gracias a que la forma del polígono es óptima para la construcción, ya cuenta con un equipamiento en uso.

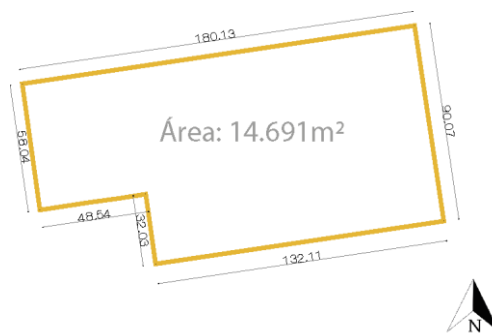

**Imagen 37.** Área y medida  
Terreno E  
**Realizado por:** Erwin Cevallos, 2023

### **2.2.5 Característica del contexto**

En una propuesta arquitectónica, es fundamental comprender los elementos existentes en el entorno y cómo se pueden aprovechar en el diseño, sin afectar la ecología del sitio. En el siglo actual, los nuevos investigadores y profesionales, debido a las problemáticas ambientales, promueven que la arquitectura y otras profesiones realicen un diagnóstico de las características del entorno antes de diseñar o construir (Ariza, 2018). El diseño eco-positivo, como una rama de la sostenibilidad, enfatiza la importancia de considerar el contexto inmediato antes de tomar decisiones de diseño.

Aunque los terrenos destinados al caso de estudio están en el mismo barrio e incluso comparten similitudes, hay que considerar que existen características que los diferencian. Se plantea un análisis de cada terreno en función de la topografía, la vegetación existente, las áreas verdes cercanas, los servicios básicos y los servicios complementarios.

**A:** Cuenta con vegetación existente en el predio, topografía con poca pendiente, cumple con servicios de alcantarillado, agua, electricidad, alumbrado público y cercano a vegetación de alta densidad.

**B:** Existe vegetación en el predio, topografía con alta pendiente, sin construcción alrededor, no cuenta con servicios de alcantarillado, agua, electricidad y alumbrado público.

**C:** Terreno sin uso, Distanciado a la construcción de un equipamiento, sin construcción alrededor, alejado de la vegetación, predio con poca pendiente.

**D:** Cuenta con vegetación existente en el predio, topografía con poca pendiente, cercano con vegetación de alta densidad, cumple con servicios de alcantarillado, agua, electricidad y alumbrado público

**E:** Terreno con uso de suelo, cercanos equipamientos de uso público mal estado de la vivienda contigua, sin vegetación existente, cercano a vegetación de alta densidad.

### **2.2.6 Síntesis análisis de Terrenos**

Teniendo en cuenta los terrenos A, B, C, D y E, se realizó la selección considerando la ubicación, accesibilidad, vialidad, morfología, área y características del contexto que diferenciaban a cada predio. Se concluye que el predio de dominio público A cumple con las condiciones óptimas entre los cinco casos de estudio.

El predio de dominio público A destaca por su ubicación con respecto al barrio y su accesibilidad. Además, presenta una morfología ortogonal y un contexto adecuado para la construcción. Sin embargo, al igual que el resto de los predios de dominio público, tiene un área superior a dos hectáreas, por lo que se recomienda proponer un área de ocupación más pequeña para el nuevo equipamiento destinado al desarrollo etnocultural. Se plantea la subdivisión del terreno para permitir la incorporación de más equipamientos o espacios públicos en el futuro, lo cual se abordará más adelante.

### **2.3 Etnografía del barrio**

De acuerdo al análisis de los barrios y el plan de ordenamiento urbanístico integral y sustentable de la ciudad de Tena 2017-2030, se determina que entre los tres barrios que forman parte del área de desarrollo etnoturístico de la ciudad, el barrio Santa Inés cuenta con las mejores características para el desarrollo de un equipamiento dedicado a la difusión etnocultural. Con el objetivo de potenciar el desarrollo de una propuesta arquitectónica que implemente estrategias de diseño eco-positivo en el sitio, se fundamenta el estudio etnográfico de Santa Inés.

Al igual que otros barrios de la ciudad, Santa Inés se rige por una directiva que toma decisiones en base a reuniones con los residentes locales, quienes plantean sus necesidades. En este estudio, se busca demostrar cómo a través de visitas al barrio Santa Inés, entrevistas a líderes políticos y conversaciones sobre historias de vida con antiguos residentes, se puede fomentar la participación de la comunidad en el diseño de un proyecto arquitectónico.

Para recopilar información, se llevaron a cabo entrevistas e historias de vida con personajes reconocidos en la zona debido a su historia o cargo. Las entrevistas incluyeron a los presidentes de los barrios de San Jacinto y Santa Inés, el rector de la unidad educativa Félix Eloy Vaquero y la presidenta del comité de padres. Además, las historias de vida contaron con la participación de dos personas identificadas como los residentes más antiguos del barrio. Como resultado, queda claro la necesidad de contar con un espacio en el barrio que permita preservar y difundir los conocimientos transmitidos por los ancestros, al mismo tiempo que promueva la difusión cultural en los límites urbanos de la ciudad.

Los siguientes puntos son los ejes en los cuales se enfocaron las preguntas realizadas en las entrevistas e historias de vida:



### **2.3.1 Educación**

En los límites del barrio está la Unidad Educativa Félix Eloy Vaqueo Bravo, fundada antes de que Santa Inés fuera reconocido como barrio por el Gobierno Autónomo Descentralizado de Tena. Esta institución es responsable de brindar educación primaria y secundaria a los jóvenes del barrio y sus alrededores. Gracias a su trayectoria, ha educado a familias de varias generaciones, siendo valorada y reconocida en el barrio como una parte importante de la educación de sus habitantes.

Dado que la institución está ubicada en un contexto amazónico de gran riqueza natural y cultural, su plan de estudios promueve actividades que fomentan la preservación de los conocimientos heredados de los ancestros. Tanto la directiva de padres como los profesores realizan talleres de agricultura, manufactura, manualidades, textiles y danza para inculcar a jóvenes y niños la importancia de su cultura.

### **2.3.2 Comercio**

El comercio es una práctica arraigada en la historia, y en el barrio Santa Inés se puede observar que, desde tiempos antiguos, los primeros comerciantes fueron los productores agrícolas que cultivaban guayusa, yuca, maíz, canela y plantas medicinales. Estos agricultores daban gran importancia a su gastronomía y solían desplazarse al centro de la ciudad para vender sus productos.

Con la transformación de Tena en la capital de la provincia de Napo, la ciudad experimentó un crecimiento y se incrementó la creación de vías principales. Con el paso del tiempo, la población del barrio Santa Inés, situado en la avenida E45, ha adoptado el comercio como parte de su estilo de vida, aprovechando el alto flujo vehicular de la vía. Aunque ya no se comercializan los mismos productos que en tiempos pasados, los comerciantes son conscientes de que se ha perdido la tradición de sus ancestros. Por esta razón, los residentes del barrio promueven la construcción de un equipamiento que fomente los valores de sus productos agrícolas, medicinales y gastronómicos.

### **2.3.3 Difusión sociocultural**

Antes de que Santa Inés se consolidara como barrio, se llevaban a cabo actividades socioculturales por parte de los líderes políticos del sector y los abuelos, quienes fomentaban la participación de los habitantes de la comunidad. Con el tiempo, el barrio ha adquirido importancia a través de las actividades que promueven la transmisión de saberes sociales, artísticos y culturales. Tanto las autoridades gubernamentales, la directiva barrial y los adultos mayores enfatizan la importancia de que la población conozca el valor de la cultura como un elemento que integra la sociedad en un tejido de principios que complementa su identidad, a través de los conocimientos transmitidos por sus predecesores.

En la actualidad, Santa Inés, aunque ha reducido el número de actividades que promueven la difusión etnocultural, celebra fechas tradicionales en las que se manifiesta su historia, ritos, arte, botánica, manufactura y gastronomía. El Plan de Ordenamiento Urbanístico Integral y Sustentable de la ciudad propone que el barrio Santa Inés, como uno de los tres barrios destinados a fomentar el desarrollo de equipamientos que difundan los saberes sociales y culturales.

### **2.3.4 Educación y Difusión**

La educación es una herramienta invaluable para transmitir los conocimientos que las generaciones antiguas pueden ofrecer a las actuales. Gracias a ella, a lo largo del tiempo se ha logrado preservar el conocimiento como un elemento vivo que no solo se conserva, sino que también experimenta cambios constantes. La arquitectura desempeña un papel importante en la educación al proporcionar espacios que permiten realizar actividades y promover saberes en la población, ya sea de manera directa, indirecta o indiferente.

La directiva de padres de la Unidad Educativa Félix Eloy Vaquero Bravo y los líderes comunitarios proponen crear espacios flexibles donde los estudiantes puedan realizar talleres de arte, agricultura, manufactura, manualidades y textiles, mejorando así su motricidad. Al mismo tiempo, los adultos mayores de la comunidad podrían compartir anécdotas y conocimientos transmitidos de generación en generación.

Para los espacios internos o cerrados, se podrían priorizar zonas destinadas a eventos, exposiciones y rituales, mientras que los espacios externos o abiertos podrían enfocarse en huertos, áreas verdes y plazas.

### **2.3.5 Comercio y Difusión**

El comercio ha sido un instrumento de gran interés desde la creación de las primeras ciudades. El acto de intercambiar bienes y servicios ha sido crucial para el progreso de la civilización desde la antigüedad hasta la actualidad. En el siglo actual, el comercio se ha convertido en un estilo de vida para muchas personas. En el ámbito de la construcción, se ha promovido la creación de espacios personalizados para cada tipo de comercio, ya que cada lugar cumple una función diferente y se relaciona de manera única.

Los productores agrícolas y comerciantes en la avenida E45, en el sector de Santa Inés, generan economía para el barrio y difunden sus costumbres a los viajeros. Esto evidencia la necesidad de contar con un espacio que se adapte específicamente al comercio de los productos locales. Con el objetivo de preservar las enseñanzas de sus predecesores, la parte comercial del barrio y sus alrededores expresan la necesidad de fraccionar un área comercial dedicada a la difusión de sus saberes en categorías como gastronomía, medicina, artesanía y manufactura.

El área de comercio y difusión debe ser diseñada de acuerdo a las necesidades de los residentes, con espacios internos pero permeables al exterior, y zonas dedicadas a los productos medicinales, gastronómicos y artesanales.

### **2.3.6 Síntesis Etnografía del barrio**

Se logró identificar a tres tipos de usuarios para el centro dedicado a la difusión etnocultural, según las actividades que desarrollan en Santa Inés. La **figura 1** se refiere a cada beneficiario y está vinculada a las acciones de cada individuo en el barrio según su ocupación. Al mismo tiempo, se destaca cómo cada actor social contribuye a fomentar la preservación de los conocimientos heredados.

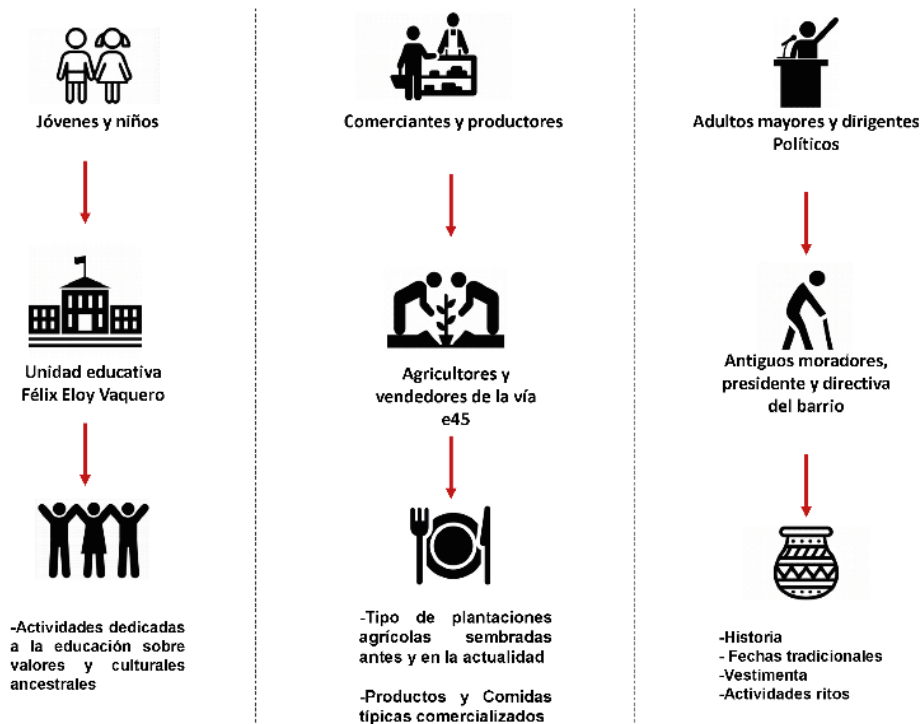

**Figura 1.** Usuarios, actividades y conocimientos barrio Santa Inés  
**Realizado por:** Erwin Cevallos, 2023.

Esta información se logró recolectar gracias al acercamiento mediante entrevistas a dirigentes políticos e historias de vida a antiguos moradores **imagen 38 Anexo 18**. En las entrevistas participaron presidentes de los barrios San Jacinto y Santa Inés, el rector de la unidad educativa Félix Eloy Vaquero y la presidenta del comité de padres, mientras que las historias de vida participaron dos individuos identificados como los moradores más antiguos del barrio. Se identifica como evidente la necesidad de un sitio en el barrio que permita al sector preservar y difundir los aprendizajes transmitidos por sus ancestros, y fomente en el límite urbano de la ciudad, donde promueva la difusión cultural.



**Imagen 38.** Entrevistas e Historias de vida  
**Realizado por:** Erwin Cevallos, 2023

Dando importancia a los usuarios identificados en las entrevistas realizadas e historias de vida, se obtuvo como resultado que un centro etnocultural debe integrar espacios de educación, comercio y difusión. Es importante tener en cuenta que la difusión es el eje central y que el comercio y la educación deben integrarse de manera flexible y complementaria. La **figura 2** propone la creación de dos áreas principales: una dedicada a la difusión y educación, y otra destinada a la difusión y comercio. Es importante considerar que la primera área debe tener una mayor ocupación para evitar que la economía se jerarquice en un espacio destinado únicamente a la transmisión de saberes ancestrales.

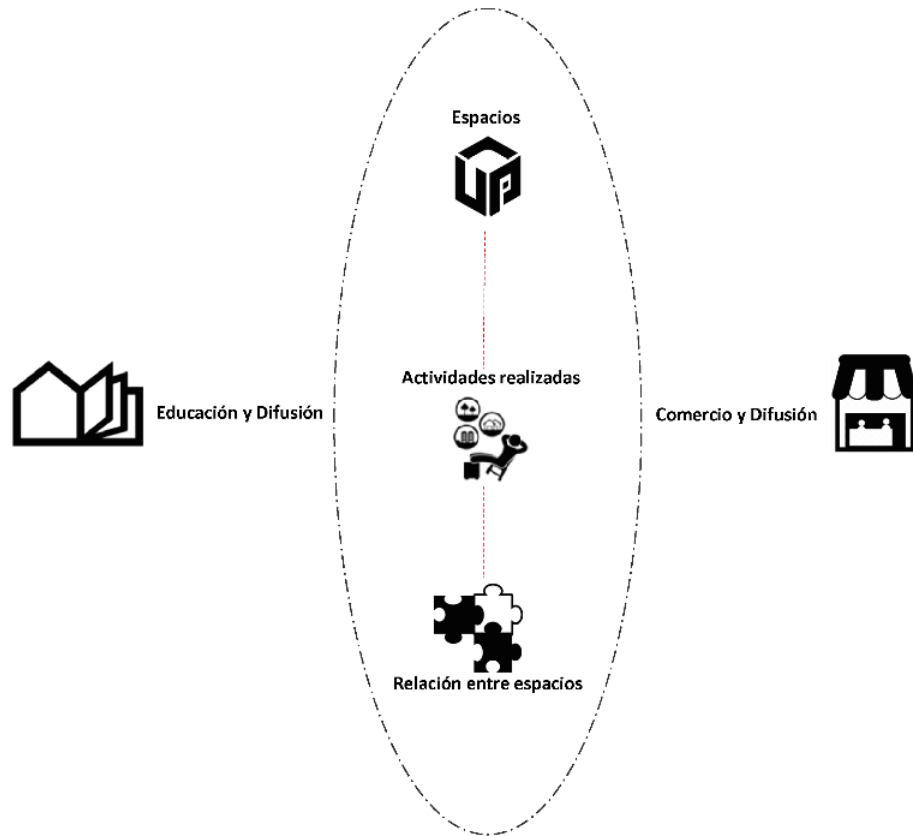

**Figura 2.** Relación espacial centro etnocultural Santa Inés  
**Realizado por:** Erwin Cevallos, 2023.

Visitar el barrio y socializar con la comunidad permite comprender la realidad que vive el sector y también promueve una visión más sensible del lugar en la propuesta arquitectónica. Los espacios de un centro etnocultural en Santa Inés, según la etnografía del barrio, sugieren que en el área de difusión-educación se deben incluir zonas para eventos comunitarios, exposiciones, ceremonias, talleres y áreas de cultivo. Mientras tanto, en el área de difusión-comercio, se deben integrar zonas gastronómicas, medicinales y artesanales.

### **3. CAPÍTULO: PROPUESTA**

#### **3.1 Delimitación del terreno**

Santa Inés, a diferencia de los otros barrios del casco urbano, tiene un número mínimo de lotes destinados a predios públicos. El amplio tamaño de cada terreno permite que en el futuro se realice una subdivisión para integrar propuestas de equipamientos públicos en un sitio y fortalecer el crecimiento de la población en el sector.

Cada barrio tiene una disposición diferente de equipamientos urbanos planificados para el futuro, según el uso de suelo designado. En el caso de Santa Inés, se entiende que las propuestas arquitectónicas de mayor importancia para la construcción se centran en aspectos culturales, dentro del plan urbanístico integral y sustentable de la ciudad de Tena 2017-2030. La delimitación del predio se realiza para ocupar el área deseada del lote, teniendo en cuenta la capacidad del equipamiento y permitiendo diseñar en una zona adecuada según el contexto del sitio. Para el emplazamiento, se llevó a cabo un estudio del terreno seleccionado que incluye: curvas de nivel, vegetación existente, accesos, ejes de trama urbana, mancha de ocupación y levantamiento fotográfico.

Para determinar la sección en la que se trabajará, se realizó una evaluación que consideró las variables mencionadas en el **Anexo 8**:

##### ***3.1.1 Terreno seleccionado para el estudio***

El diseño de un proyecto arquitectónico se basa en el área que ocupará la propuesta. El predio de dominio público seleccionado tiene un área de 8,994.37 m<sup>2</sup> y cuenta con cinco linderos y dos frentes que no superan los 100 metros. La ubicación del terreno a nivel del barrio influye en las variables a considerar para delimitar el terreno.

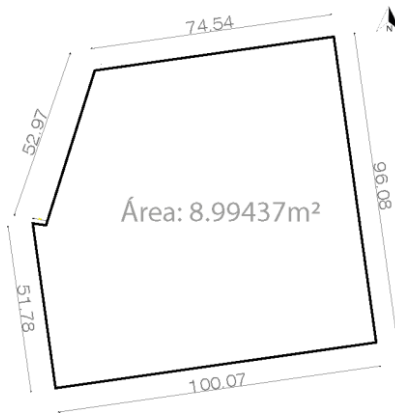

**Imagen 39.** Terreno  
seleccionado  
**Realizado por:** Erwin Cevallos, 2023

### **3.1.2 Curvas de nivel**

Es importante considerar las curvas de nivel antes de elegir la ubicación del proyecto, ya que estas indican las diferencias de altura en cada punto del terreno. En este caso de estudio, se seleccionó el área con la menor pendiente para evitar problemas en las decisiones de diseño y proyección.

El terreno tiene nueve curvas de nivel, cada una con una diferencia de un metro. Estas curvas van desde el nivel 524 hasta el 532. Las curvas que van desde 526msnm hasta 530msnm tienen una forma totalmente irregular y ocupan un área mínima del predio. Por otro lado, las curvas que van desde 530msnm hasta 532msnm ofrecen un área más adecuada. La sección más apropiada del terreno, seleccionada, está entre las curvas de nivel 524msnm y 526msnm. Esta sección ocupa un área mayor y solo presenta una diferencia de tres niveles, lo cual puede ser resuelto mediante dos plataformas.



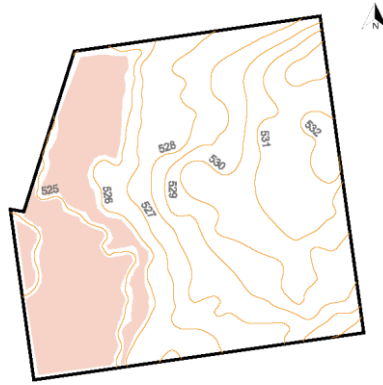

**Imagen 40.** Curvas de nivel  
Realizado por: Erwin Cevallos, 2023

### **3.1.3 Vegetación existente Terreno**

La vegetación es fundamental para proyectar un sitio, especialmente en el contexto amazónico, donde la riqueza natural, la flora y la fauna son parte de su identidad. El terreno seleccionado se encuentra en un lugar identificado como urbano y actualmente no cuenta con bosque primario. Existen áreas con vegetación más densa que incluyen árboles de 2 a 3 metros de altura, los cuales pueden integrarse a la propuesta arquitectónica.

El lote cuenta con tres áreas de vegetación ubicadas en tres de las cinco esquinas del terreno. Debido a la ubicación de cada una, se recomienda utilizar el área cercana a la mayor cantidad de puntos de vegetación para el seccionamiento del terreno. Esto permitirá generar un diseño que aproveche la vegetación existente como parte integral de la propuesta.

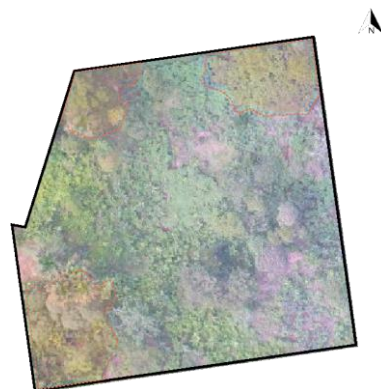

**Imagen 41.** Vegetación terreno  
Realizado por: Erwin Cevallos, 2023

### 3.1.4 Acceso terreno

Es esencial entender que los accesos son primordiales en un equipamiento público, por lo que hay que identificarlos en el terreno. De acuerdo al número de accesos se podrá generar una circulación más flexible. El terreno tiene cinco linderos; los linderos 1 y 3 tienen acceso directo a la vía, mientras que el 4 y 5 fomentan la conexión con la vegetación existente. El lindero 2, a pesar de no tener ocupación, no cuenta con acceso directo a la vía.

El terreno cuenta con dos linderos que tienen acceso libre y conexión a la vía. Dado que el estudio de los accesos del terreno tiene como objetivo fomentar el área adecuada para seleccionar, se recomienda utilizar una parte del terreno que ocupe o conecte directamente entre el lindero 1 y 3. Esto permitirá que la propuesta arquitectónica cuente con dos puntos de accesibilidad para los usuarios y que la circulación sea más flexible.

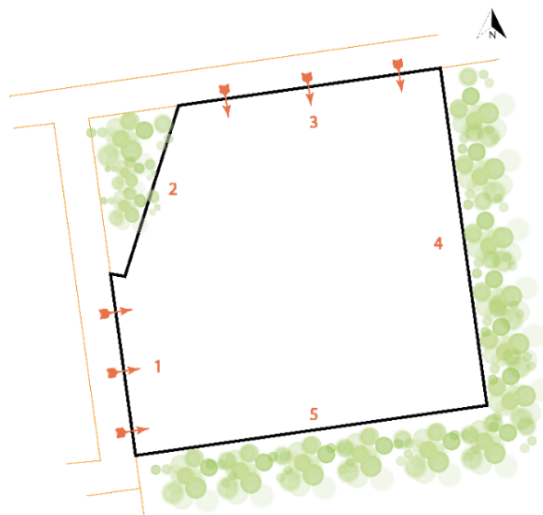

**Imagen 42.** Acceso terreno  
Realizado por: Erwin Cevallos, 2023

### 3.1.5 Eje de trama urbana

Para delimitar un terreno de gran extensión para reservar el resto del predio para futuras propuestas de uso similar, es importante analizar la trama urbana y sus ejes en el barrio. En el caso del barrio Santa Inés, su área se caracteriza por una morfología ortogonal, a diferencia de los barrios del centro urbano de la ciudad. Por lo tanto, se puede delimitar el predio siguiendo la misma trama urbana que se ha establecido en el barrio.

Aunque las autoridades gubernamentales recomiendan el uso de predios totalmente ortogonales para la creación de equipamientos públicos, en este caso, debido al contexto del lugar, es permisible utilizar tramos irregulares en la propuesta de las secciones para el diseño arquitectónico.

El seccionamiento propuesto supone dieciocho tramos a ocupar, quince de los cuales son simétricos y tienen la misma área, mientras que los tres restantes son asimétricos y con áreas diferentes. Los quince predios ortogonales tienen un área de  $500\text{m}^2$ , mientras que los restantes tienen un área inferior a esta. Según la relación entre la población y el territorio establecida en el Anexo 10, el proyecto debe ocupar un área aproximada de  $2100\text{m}^2$ . Por lo tanto, es factible ocupar solo cuatro tramos ortogonales o tres tramos irregulares y dos ortogonales.

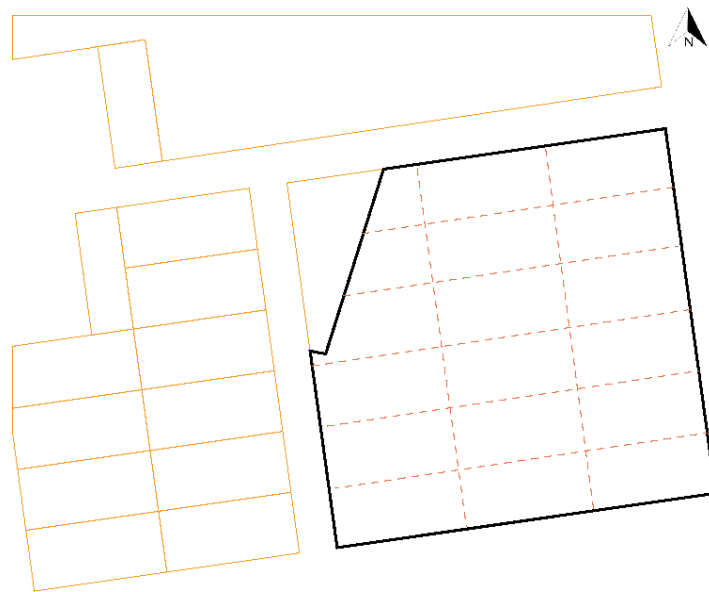

**Imagen 43.** Seccionamiento del terreno  
Realizado por: Erwin Cevallos, 2023

### **3.1.6 Mancha de Ocupación**

Es importante considerar la mancha de ocupación al seccionar el terreno, ya que el barrio Santa Inés es uno de los últimos en ser considerado, de una comunidad a ser un barrio en el límite urbano de la ciudad. De acuerdo a la morfología del barrio Santa Inés, la mancha poblacional se extiende de manera paralela a la calle Jumandy, también conocida actualmente como la AV. E45. Los habitantes se expanden desde la vía Inter

cantonal hacia las periferias, por lo que se puede dividir el terreno en dos tramos: el primero como área óptima para el desarrollo de equipamientos arquitectónicos que se adapten a la mancha de ocupación, y el segundo para espacios públicos donde prevalezca el área verde.

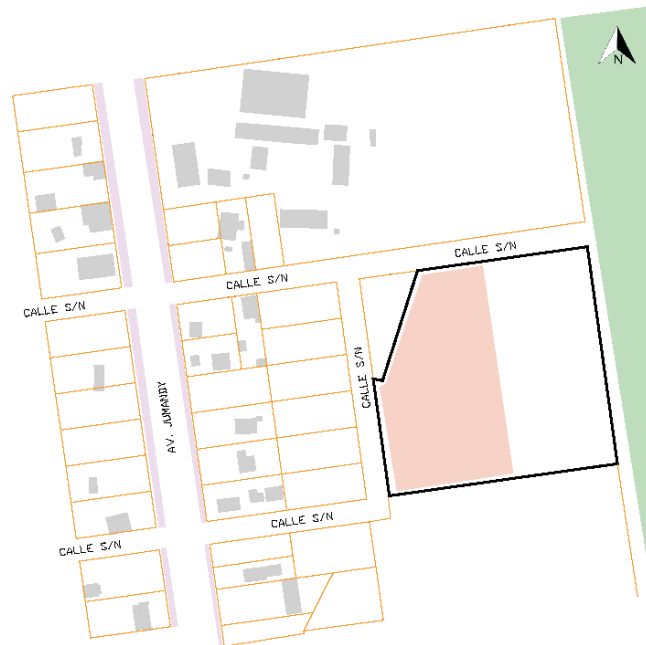

**Imagen 44.** Mancha de ocupación  
Realizado por: Erwin Cevallos, 2023

### **3.1.7 Levantamiento Fotográfico**

Se realizó un levantamiento fotográfico para conocer las condiciones actuales del predio de dominio público. Este levantamiento también ayudó a seleccionar los tramos a ocupar para el diseño y a resaltar las potencialidades del terreno en su delimitación. Se tomaron ocho fotografías en los cinco frentes del lote. Como resultado, se pudo evidenciar que el terreno ha sufrido un proceso de deforestación. También se identificaron áreas con una alta densidad de árboles de gran altura, útiles para zonificar la propuesta.

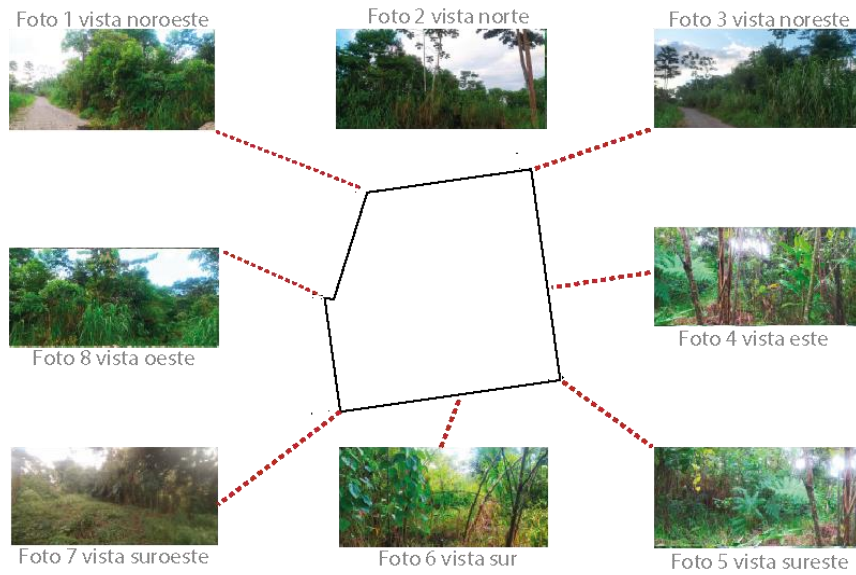

**Imagen 45.** Fotografías del terreno  
**Realizado por:** Erwin Cevallos, 2023

### **3.1.8 Propuesta delimitación de terreno**

El área delimitada propuesta ocupa 2.136.69m<sup>2</sup> con frentes menores a 79m, gracias al análisis realizado en el Anexo 8 sobre las condicionantes del terreno y el contexto. La propuesta de delimitar el terreno se realizó teniendo en cuenta: curvas de nivel, vegetación, accesos, ejes de trama urbana, mancha de ocupación y levantamiento fotográfico para seleccionar los tramos adecuados para iniciar la fase de proyección formal.

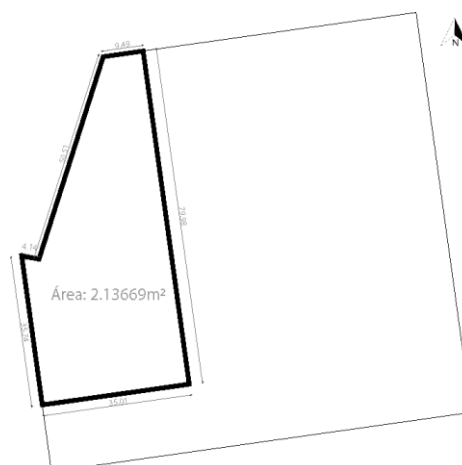

**Imagen 46.** Delimitación de propuesta  
**Realizado por:** Erwin Cevallos, 2023

### **3.2 Justificación de Forma**

El diseño de un equipamiento público destinado a la difusión etnocultural debe estar en consonancia con los diseños de referencia, el análisis del sitio y las estrategias de diseño eco-positivo. En este caso de estudio, se consideran los referentes de Kamak Maki y Amupakin, a pesar de que los bloques y actividades están dispersos, se enfatiza en la circulación como un elemento unificador.

La planificación de la forma inicial utilizando un módulo base que crezca de manera modular es una característica del diseño eco-positivo. Por lo tanto, para la propuesta se utiliza un bloque de 1.2m que permite tener luces de hasta 6m de distancia. Al considerar el análisis del sitio, se estudian las curvas de nivel, la vegetación existente, los accesos y el análisis somático, que son características físicas del sitio que se deben considerar de manera formal.

En cuanto a la propuesta formal en la que se trabajará, se ha llevado a cabo un estudio que tiene en cuenta las siguientes variables que se detallan a continuación (I **Anexo 9**):

#### ***3.2.1 Terreno delimitado para el estudio***

El área total del terreno delimitado es de 2.136,69 m<sup>2</sup>, gracias al estudio realizado tanto en el barrio como en el sitio, se ha propuesto la morfología del lote sobre la cual se proyectará. La forma del terreno se configura mediante un trazado mixto de planos ortogonales e irregulares, que darán forma a la propuesta.

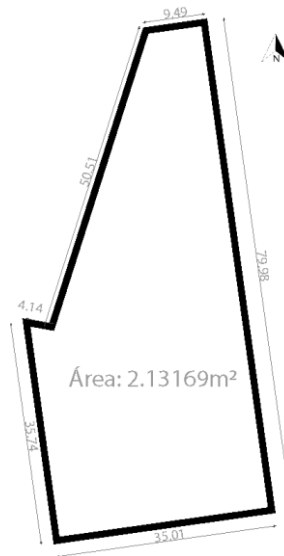

**Imagen 47.** Propuesta terreno  
Realizado por: Erwin Cevallos, 2023

### **3.2.2 Curvas de nivel**

Entender que el predio se encuentra en diferentes niveles facilita la visión del proyectista al tomar decisiones de diseño. Las curvas de nivel son importantes para definir el objeto final del equipamiento. En esta etapa del estudio es crucial comprender las diferencias de nivel en el terreno para determinar cómo se debe ubicar la volumetría en el contexto, con el objetivo de optimizar las condiciones del lote en el diseño arquitectónico.

La propuesta de delimitación del terreno abarca tres niveles distintos, enumerados del 524 al 526. Gracias a que la primera y última curva ocupan áreas similares, se puede minimizar el movimiento de tierras y reducir el nivel del terreno a dos niveles.

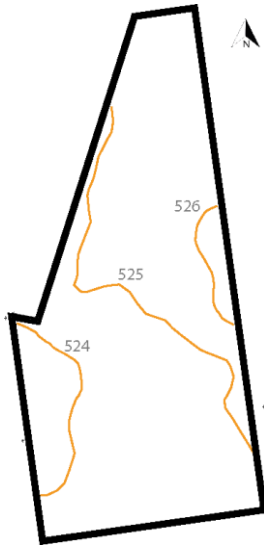

**Imagen 48.** Curvas de nivel  
Realizado por: Erwin Cevallos, 2023

### ***3.2.3 Vegetación existente forma***

La propuesta se basa en el respeto a los procesos ecológicos del lugar donde se llevará a cabo la intervención, ya que el sitio se encuentra en una zona intermedia entre lo construido y lo que se construirá. El terreno ha sido deforestado y no cuenta con fauna local, pero sí presenta una alta densidad de flora, incluyendo árboles de morete, marcas, matalí, lorito, rosa de monte y plátano rosa, que alcanzan alturas de 2 a 3 metros.

El terreno cuenta con tres áreas de vegetación de alta densidad que servirán para delimitar la forma de la propuesta. Al incluir estas áreas verdes en la propuesta, se busca generar confort a los usuarios en el espacio que habitan. Dos de los tres tramos de vegetación existentes en el terreno cubren una gran extensión, y los módulos iniciales se originan desde estos tramos hacia el tramo de vegetación de menor extensión, estableciendo una conexión entre los bloques y la vegetación.



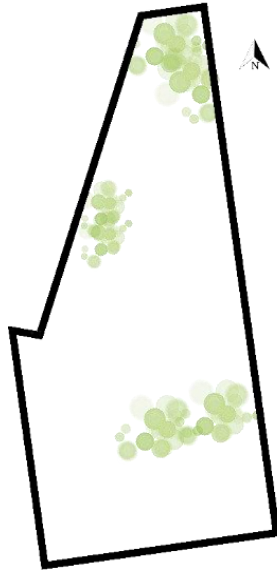

**Imagen 49.** Vegetación en el terreno  
**Realizado por:** Erwin Cevallos, 2023

### **3.2.4 Acceso**

En la fase de delimitación del tramo más adecuado del predio de dominio público, se especificó que la propuesta debe aprovechar los dos accesos directos a la vía, ya que los frentes restantes del predio no son accesibles debido a que el barrio está en crecimiento y aún no cuenta con áreas construidas.

El terreno cuenta con dos accesos para la propuesta. El primer acceso está ubicado en la calle que conecta el lote con la av. E45. Este acceso es estrecho y se recomienda priorizar su uso para peatones. El segundo acceso es más amplio y conecta con una vía secundaria, lo cual favorece la circulación tanto peatonal como vehicular.

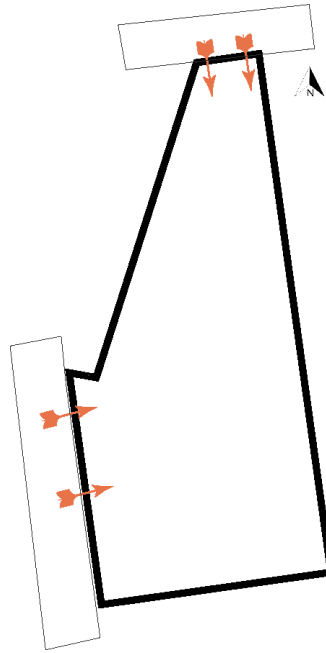

**Imagen 50.** Acceso del terreno  
Realizado por: Erwin Cevallos, 2023

### **3.2.5 Análisis somático-Soleamiento, lluvia y vientos**

Las condiciones climáticas de un sitio son determinantes para definir la orientación y la forma. El diseño complementa estas condiciones como parte de una estrategia eco-positiva. Se utilizan sistemas pasivos que aprovechan los recursos naturales, como la luz solar incorporando luz natural, la recolección de agua de lluvia para el sistema sanitario y la ventilación cruzada en los espacios interiores mediante celosías y lamas que permiten el paso de los vientos.

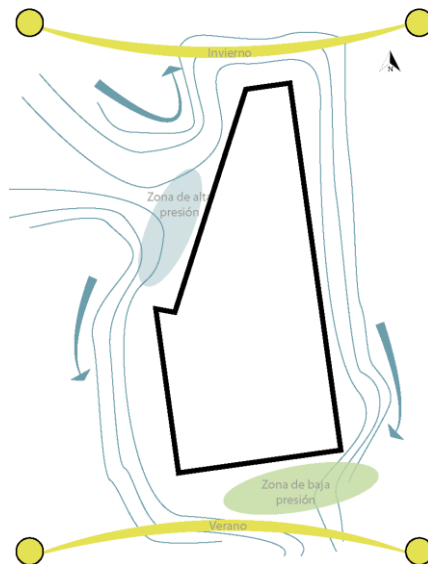

**Imagen 51.** Análisis somático  
Realizado por: Erwin Cevallos, 2023

### **3.2.6 Explicación forma**

Para conceptualizar la forma, basada en el análisis previo realizado, se propone crear un elemento formal que surge de una modulación y se moldea según decisiones formales, generando un bloque general con subdivisiones que permiten flexibilizar la relación de espacios.

La propuesta formal inicial se plantea desde una perspectiva estructural y conceptual. Se propone un módulo inicial de 1.2x1.2 metros, que permite el manejo de una estructura con luces de 6x6 metros. Se proponen dos módulos iniciales centrados en los dos accesos existentes, a la vez que limitan con dos de las tres zonas de vegetación de alta densidad.

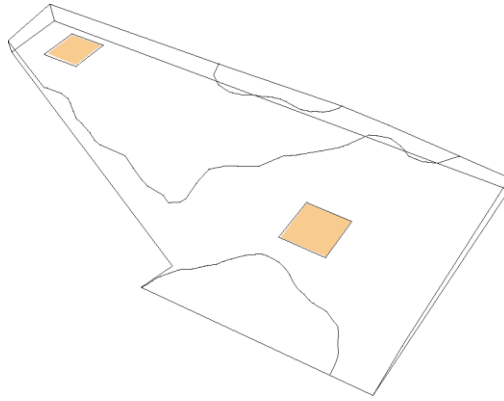

**Imagen 52. Módulo base**  
**Realizado por:** Erwin Cevallos, 2023

Después se duplican y seccionan los dos módulos iniciales de acuerdo a los planos ortogonales presentes en el terreno. Se establece un recorrido de una sucesión de módulos que ayudan a determinar un eje sobre el cual se fomentarán las decisiones de diseño y desarrollo de la forma.

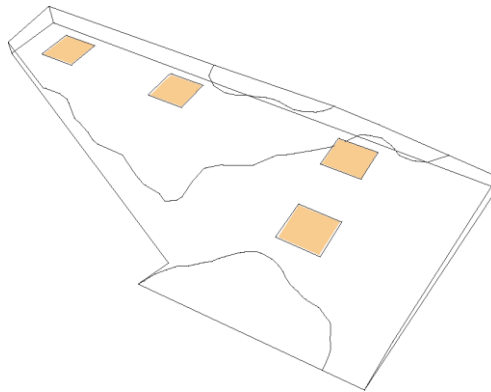

**Imagen 53. Duplicar**  
**Realizado por:** Erwin Cevallos, 2023

Una vez establecido un eje de diseño y un plano que permita formar la estructura, se propone el crecimiento y distribución de los módulos iniciales con el objetivo de establecer un área de ocupación que aproveche y se gestione según las condiciones del sitio.

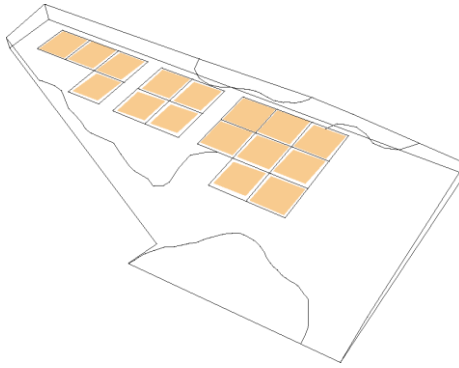

**Imagen 54. Distribuir**  
**Realizado por:** Erwin Cevallos, 2023

Con la elevación del plano a volumen, se realiza una sección en el módulo de menor área de los tres, orientada hacia el retiro más cercano del terreno. Esto pretende centralizar el bloque según la forma del terreno y promover construcciones adaptadas a los linderos.

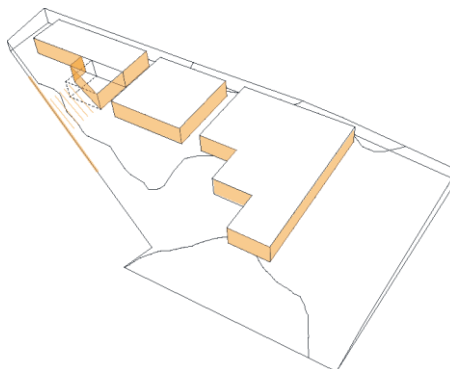

**Imagen 55. Seccionar**  
**Realizado por:** Erwin Cevallos, 2023

Como resultado, se logra la división de tres módulos principales ubicados centralizados según el terreno, y existe una conexión directa entre ellos gracias a la modulación definida. La forma final adopta el concepto de diferentes módulos como referentes etnoculturales y como una decisión de diseño eco-positivo, se entiende como un bloque general.

Todos los bloques se centralizan de acuerdo a la modulación con el objetivo de acercar los espacios entre sí y, siguiendo las estrategias de diseño eco-positivo, se implementan procesos ecológicos como la creación de espacios flexibles entre el exterior e interior mediante el uso de materiales, cubiertas con sistemas de recolección de aguas lluvias y sistemas de cubiertas o muros cortinas que permitan el ingreso de luz natural.

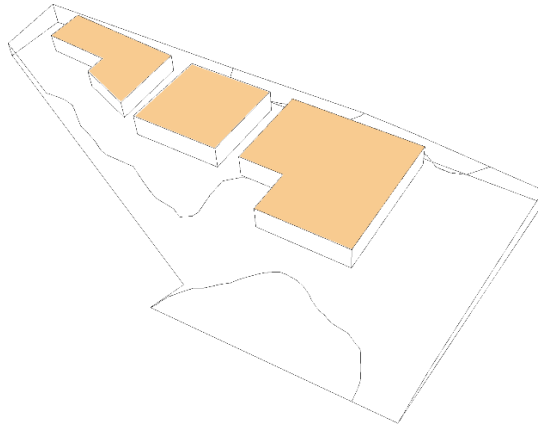

**Imagen 56.** Propuesta final  
Realizado por: Erwin Cevallos, 2023

### **3.3 Programación Arquitectónica y su relación entre espacios**

La programación arquitectónica adquiere importancia en el cumplimiento de las normativas establecidas en el Plan de Desarrollo y Ordenamiento Territorial (PDOT) por parte del Gobierno Autónomo Descentralizado de Tena. En la **Tabla 3** se presenta una comparación detallada entre las normativas y el proyecto, lo cual permite evaluar cómo se ajusta el proyecto a dichas regulaciones.

**Tabla 3.** Tabla comparativa entre las normativas de construcción y la propuesta

Normativa		Propuesta	
Forma de Ocupación		Aislada	
Area de lote mínimo m(2)	400	Total m(2)	2.137
Construido m(2)		577	
Abierto m(2)		1.560	
Número maximo de pisos	2	1	
COS	80%	m(2)	1.709
CUS	160%		3.419
Retiros m	Frontal	3	13.50
	Posterior	3	3.60
	Lat Izquierdo	3	20
	Lat Derecho	2	10.60

**Realizado por:** Erwin Cevallos, 2023.

En base a todo el análisis de referentes, etnografía del barrio, características edificatorias y el estudio del sitio, se realiza la programación arquitectónica para el diseño de un centro etnocultural en el barrio Santa Inés. El programa arquitectónico se delimita según la relación entre la población y el área del límite barrial, mientras que los espacios se relacionan de manera general y específica por cada zona.

Para determinar la programación arquitectónica y la relación entre los espacios en los que se trabajará, se partió del estudio de los puntos mencionados en los **Anexos 10 y 11**:

### **3.3.1 Relación entre población y territorio**

Para determinar el aforo que ocupará el equipamiento, se consideró la población del barrio, la cual se distribuye en el área urbana (280 habitantes) y en el área rural (700 habitantes), sumando un total de 980 habitantes en el barrio. Dado que el equipamiento es público y tomando en cuenta la población barrial, se destina un aforo aproximado que cubra alrededor de una cuarta parte del total de habitantes en el barrio, lo que equivale a un rango de 200 a 250 usuarios.

Una vez establecido el aforo aproximado, se procede a determinar el área construible en relación al área libre. Según las normativas, se estima que, por cada habitante, el equipamiento debe contar con 1m<sup>2</sup> de área construida, y solo se puede construir en un 80% (COS-PB) del predio en planta baja. En el caso de estudio, el predio tiene un área total de 2.137m<sup>2</sup>. Considerando los espacios propuestos en el programa arquitectónico, las normativas, el aforo y el área total del predio, se destina un área de 2.31m<sup>2</sup> por cada habitante del aforo, lo que da un área construida de 577m<sup>2</sup> y un área libre de 1.560m<sup>2</sup>.

### 3.3.2 Diagrama de relaciones general

El diagrama de relación general es útil para determinar las zonas con mayor jerarquía en el diseño y cómo se relacionan entre sí, ya sea de manera directa, indirecta o indiferente. En la propuesta, se da prioridad a las zonas dedicadas a la difusión, como la educación y el comercio. Por otro lado, los espacios destinados a servicios, junto con los complementarios, comparten una misma jerarquía, a diferencia de la zona administrativa, que, aunque tiene una jerarquía menor que las demás, es donde se toman las decisiones burocráticas.

**Tabla 4.** Diagrama de relación general

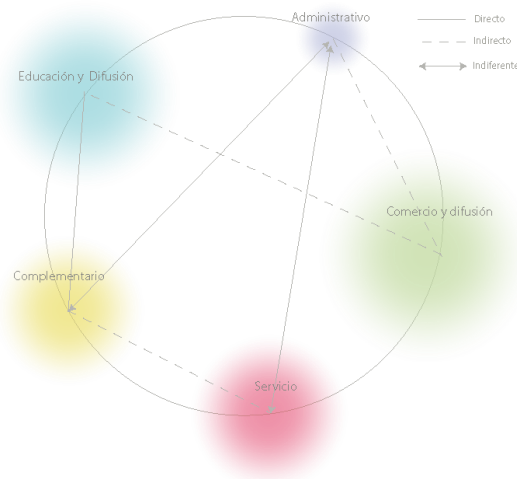

**Realizado por:** Erwin Cevallos, 2023.



### 3.3.3 Relación entre zonas y áreas

Cada zona tiene una relación compartida con las demás y también se relaciona en función del área destinada para el diseño arquitectónico. Es importante tener en cuenta las áreas designadas para el uso público, privado y semipúblico. La propuesta establece que las zonas dedicadas a la difusión a través del comercio y la educación se consideran áreas públicas, mientras que las zonas destinadas a servicios y áreas complementarias se clasificarán como semipúblicas. Por último, debido a su función, la zona administrativa se considera de uso privado.

**Tabla 5.** Relación entre zonas y áreas

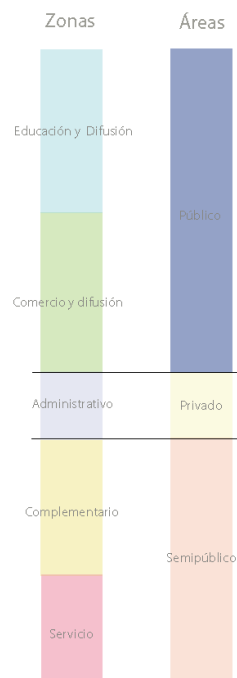

**Realizado por:** Erwin Cevallos, 2023.

### **3.3.4 Programa arquitectónico**

Para describir los espacios que formarán parte de cada zona y asignar el metraje correspondiente, es importante comprender cómo se relacionan entre sí y cómo complementarán el programa. En la zona administrativa, se designan un total de cuatro espacios: una recepción de 42m<sup>2</sup> dedicada a recibir a los visitantes, un área de administración de 16m<sup>2</sup> enfocada en la documentación histórica, una sección de contabilidad de 16m<sup>2</sup> encargada de las finanzas y un archivo utilizado para guardar documentación, con un metraje menor a 18m<sup>2</sup>.

La zona de servicio cuenta con cuatro espacios: dos puntos de acceso de usuarios con un área de 12m<sup>2</sup>, baños que cumplen con los requisitos de uso mixto y accesibilidad para personas con discapacidad, con un metraje de 60m<sup>2</sup>, una bodega de 12m<sup>2</sup> y un área de estacionamiento de 170m<sup>2</sup>.

Los espacios que integran la zona complementaria se caracterizan por apoyar a las zonas de difusión y se diferencian de los servicios por su mayor relación con los puntos de mayor jerarquía. La zona complementaria cuenta con un total de seis espacios que se dividen en dos grupos: el primer grupo comprende el cuarto eléctrico de 6m<sup>2</sup>, las bombas de 9m<sup>2</sup>, el área de limpieza de 12m<sup>2</sup> y los vestidores de 15m<sup>2</sup>; el segundo grupo incluye los espacios de áreas verdes de 525m<sup>2</sup> y una sala de reciclaje de 50m<sup>2</sup>, que se integran al programa como estrategias de diseño eco-positivo.

La zona dedicada a la difusión y el comercio, al igual que la zona complementaria, se divide en dos grupos: el primero complementa el área culinaria y está compuesto por una cocina de 16m<sup>2</sup> y un comedor de 42m<sup>2</sup>; mientras que el segundo grupo se destina al área comercial y se divide en áreas de productos medicinales, productos agrícolas y artesanía, todas con un área total de 18m<sup>2</sup>.

Por último, la zona de difusión y educación ocupa una mayor área en el programa arquitectónico, esto se debe a que el centro etnocultural tiene como objetivo principal difundir la importancia de la cultura a las futuras generaciones a través de la educación y mostrar cómo esta se ha transformado con el tiempo.

Los espacios dedicados a la difusión y educación, al igual que las dos zonas anteriores, se dividen en dos grupos: el primero incluye espacios cerrados, como un salón de eventos comunitarios de 72m<sup>2</sup>, una zona de exposición de 148m<sup>2</sup> y un área para rituales y ceremonias de 20m<sup>2</sup>; el segundo grupo se diferencia por tener espacios abiertos, como plazas con un total de 36m<sup>2</sup> y áreas de cultivo con un área total de 786m<sup>2</sup>, siendo los huertos el espacio con mayor ocupación en el proyecto, ya que la agricultura es de gran importancia.

### **3.3.5 Diagramas de relaciones zonas específicas**

En el **Anexo 11** se presenta un diagrama de relaciones para cada zona, lo cual contribuye a establecer una jerarquía para cada espacio en función de las relaciones que comparten entre sí. Es importante tener en cuenta si cada zona pertenece al área pública, privada o semipública, así como comprender las relaciones que tiene con otros espacios dentro de la misma zona.

### **3.3.6 Diseño eco-positivo desde la programación**

Con el fin de implementar las estrategias de diseño eco-positivo seleccionadas de los referentes del estudio de caso, se ha desarrollado una tabla en el **Anexo 11** que describe cómo se potenciarán los elementos en el proceso de diseño y gestión del proyecto. En este proyecto, se han identificado ocho estrategias, cuatro para la gestión social y cuatro para los procesos ecológicos.

Para la gestión social, se especifica el contenido que se educará en los talleres dirigidos a niños y adultos, que se realizarán en el salón de eventos comunitarios. Los eventos de participación comunitaria se realizarán en las plazoletas y huertos. Además, se define cómo la localidad aportará al diseño en términos de participación del sector, y se mencionan las actividades recreativas que se integrarán a los visitantes en el salón de exposición y difusión.

En cuanto a los procesos ecológicos en el diseño arquitectónico, se ha decidido qué especies de flora local se plantarán en el área verde, qué plantas medicinales se sembrarán en el huerto comunitario de la chacra, qué materiales locales se utilizarán y qué sistemas pasivos serán óptimos de acuerdo al sitio.

### **3.4 Zonificación y decisiones proyectuales**

En base a la programación arquitectónica y la propuesta formal, se procede a realizar la zonificación del proyecto arquitectónico. En este caso de estudio, se divide en dos partes: una que se centra en el interior del equipamiento y otra que se enfoca en el área exterior.

Las decisiones proyectuales son fundamentales para configurar la distribución de los espacios y el diseño, lo que permite que el proyecto tenga una visión integral de las pautas establecidas en la fase de delineación proyectual.

#### ***3.4.1 Zonificación interior***

El entendimiento del área y la forma facilita al diseñador distribuir los espacios de acuerdo a las pautas propuestas en la etapa de prediseño. Para la zonificación interior, se establece dos puntos fijos que integren los espacios destinados a uso complementario y servicio, y se agrupan las zonas dedicadas a la difusión en un solo punto, permitiendo una conexión directa entre el comercio y la educación.

Cada punto fijo se ubica estratégicamente en relación a los accesos principales del proyecto, mientras que las áreas dedicadas a la difusión se centralizan en función de los retiros y las áreas verdes existentes en el terreno.

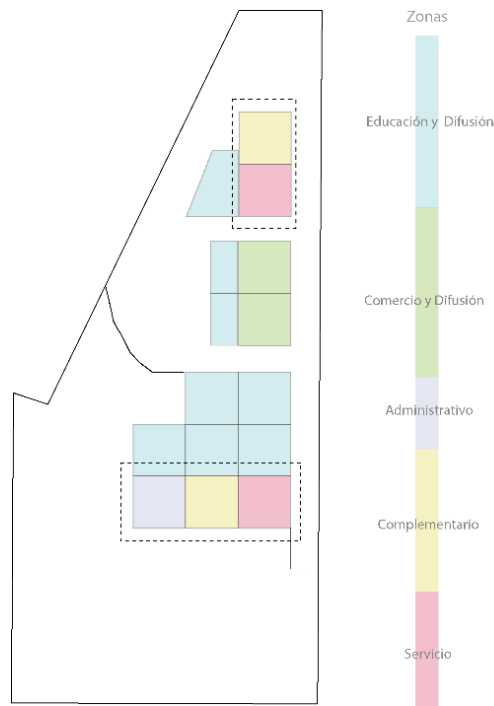

**Imagen 57. Zonificación interior**  
**Realizado por:** Erwin Cevallos, 2023

### **3.4.2 Zonificación exterior**

La zonificación exterior se divide en base a los lineamientos propuestos para la distribución de la zonificación interior. Es importante tener en cuenta las relaciones entre los espacios exteriores e interiores con el fin de fomentar una circulación fluida entre ellos. La zonificación exterior se divide en dos puntos. El primero se caracteriza por ser impermeable e incluye el parqueadero y las áreas de circulación peatonal. Por otro lado, el segundo punto es permeable, ya que integra las áreas destinadas a la plantación, como los espacios verdes y los huertos.

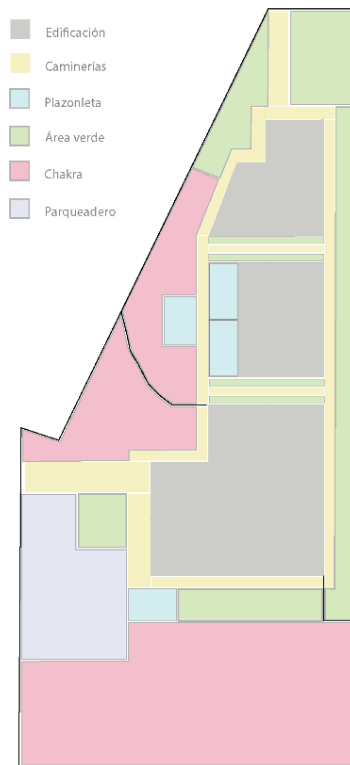

**Imagen 58.** Zonificación exterior  
 Realizado por: Erwin Cevallos, 2023

### 3.4.3 Puntos de concentración

Los puntos de concentración permiten al equipamiento determinar qué áreas construidas van a ser destinadas a servicios, complementarios y administración. Se establecen varios puntos con diferentes jerarquías, indicando en qué sectores se van a centralizar las principales áreas de concentración para los usuarios. Es importante tener en cuenta que estos puntos de concentración deben tener una mayor capacidad de circulación, ya que pueden agrupar a un mayor número de usuarios.

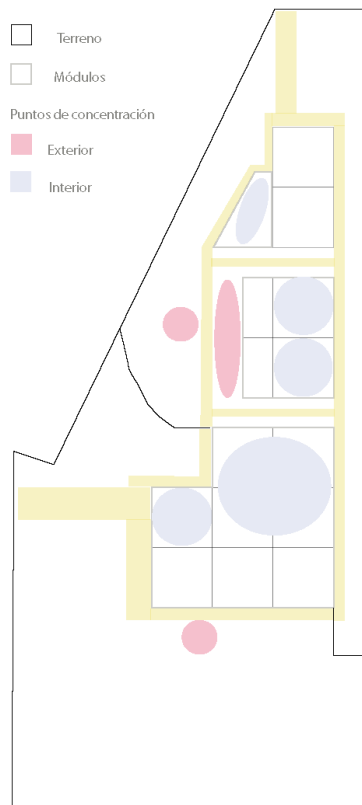

**Imagen 59.** Puntos de concentración  
 Realizado por: Erwin Cevallos, 2023

#### **3.4.4 Zonas de gestión social**

Teniendo en cuenta el análisis de los referentes relacionados con el diseño eco-positivo, se considera a nivel espacial qué áreas de la propuesta serán utilizadas para el desarrollo de actividades que promuevan la gestión social como estrategia de diseño. Los espacios dedicados a fomentar la gestión social en el equipamiento se dividen en actividades comunitarias, recreación para visitantes, talleres para adultos mayores y talleres para niños.

Las actividades comunitarias se llevarán a cabo en las chacras, ya que es el espacio que requiere una mayor gestión y proporciona enseñanzas sobre la agricultura tradicional. Para recrear a los visitantes, se utilizarán las plazoletas junto con parte del área verde, donde se realizarán actividades que involucren a la comunidad y a los turistas. Por último, los talleres mayores y niños se harán en una plazoleta más amplia en conjunto con el salón de eventos comunitarios, ya que las actividades requerirán espacio interior y exterior.

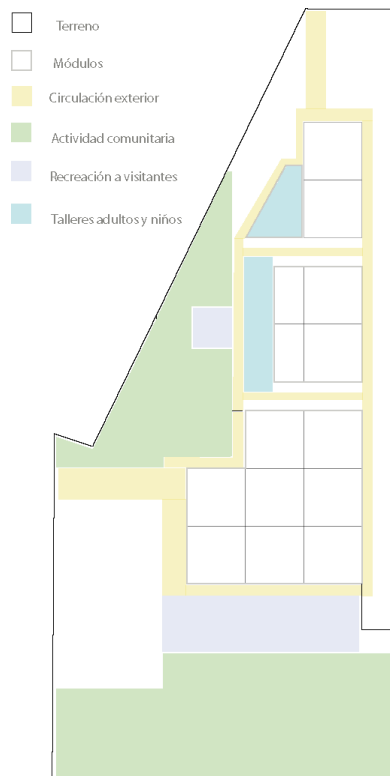

**Imagen 60.** Zonas de gestión social  
**Realizado por:** Erwin Cevallos, 2023

### 3.4.5 Accesos y circulación

Es importante tener en claro que el equipamiento se compone de espacios interconectados entre sí. Por lo tanto, es fundamental contar con un gran número de accesos que faciliten la circulación entre los tres bloques que conforman la propuesta. La circulación se divide en dos tipos: la primera se concentra en cómo el usuario recorre el exterior del centro, mientras que la segunda se encarga de distribuir la circulación dentro del equipamiento.

La propuesta considera la circulación exterior como un elemento que rodea las tres subdivisiones del bloque y se conecta con los dos accesos a la vía. Por otro lado, la circulación interior se compone de un recorrido en forma de cruz ortogonal que conecta con múltiples accesos para cada espacio dentro de la propuesta.



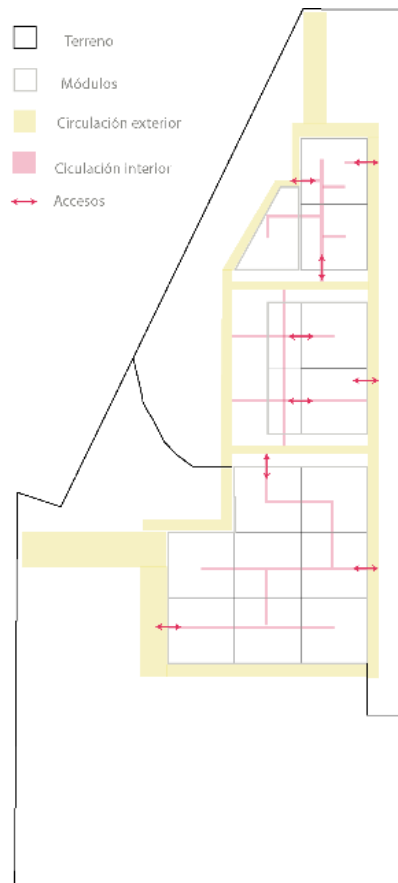

**Imagen 61.** Acceso y circulación  
 Realizado por: Erwin Cevallos, 2023

### 3.4.6 Vegetación y cubierta

Para garantizar que en el futuro la cubierta encargada de proteger la subdivisión del bloque y complementar la propuesta arquitectónica, diseñada para recolectar agua de lluvia, no se vea afectada por la vegetación de altura, se destaca que los árboles propuestos y existentes en el terreno están separados adecuadamente para evitar inconvenientes.

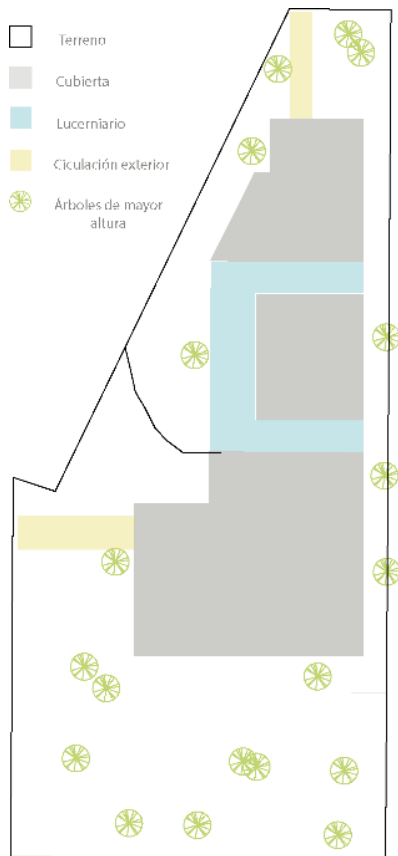

**Imagen 62.** Vegetación y cubierta  
**Realizado por:** Erwin Cevallos, 2023

### 3.5 Propuesta funcional diseño arquitectónico

Para iniciar la fase de diseño, es necesario justificarlo en base al estudio previamente realizado. Es importante tener en cuenta que el trabajo de campo y las decisiones proyectuales tomadas en la proyección formal son fundamentales para respaldar la representación arquitectónica del equipamiento etnocultural.

En la representación del diseño arquitectónico se incluyen la planta cubierta, la planta general, las plantas individuales, las fachadas, los cortes, los renders y la isometría general, que promueven los procesos ecológicos aplicados en la propuesta. Para la propuesta funcional, se ha utilizado la representación gráfica de los siguientes puntos: **Anexo 13, 14, 15, 16, 17, 18, 19, 20 y 21.**

### 3.5.1 Plano de entorno

El plano de entorno del **Anexo 13** muestra cómo se plantea el proyecto según el tejido inmediato, además de identificar los accesos a la construcción. La propuesta del centro etnocultural se implanta en el límite de lo construido frente a la vegetación, permitiendo la conexión entre ambos contextos.



**Imagen 63.** Plano de entorno  
**Realizado por:** Erwin Cevallos, 2023

### 3.5.2 Planta Cubierta

La planta de cubierta del **Anexo 14** representa cómo se ubicará el techo según la zonificación interior. La propuesta de la cubierta se divide en dos partes: la primera cubre la parte del primer bloque y se extiende desde la recepción, mientras que la segunda parte de la cubierta protege el resto del equipamiento. Esta sección se diferencia por utilizar vidrieras para permitir el paso de luz natural en las áreas de circulación que forman parte de los espacios exteriores.

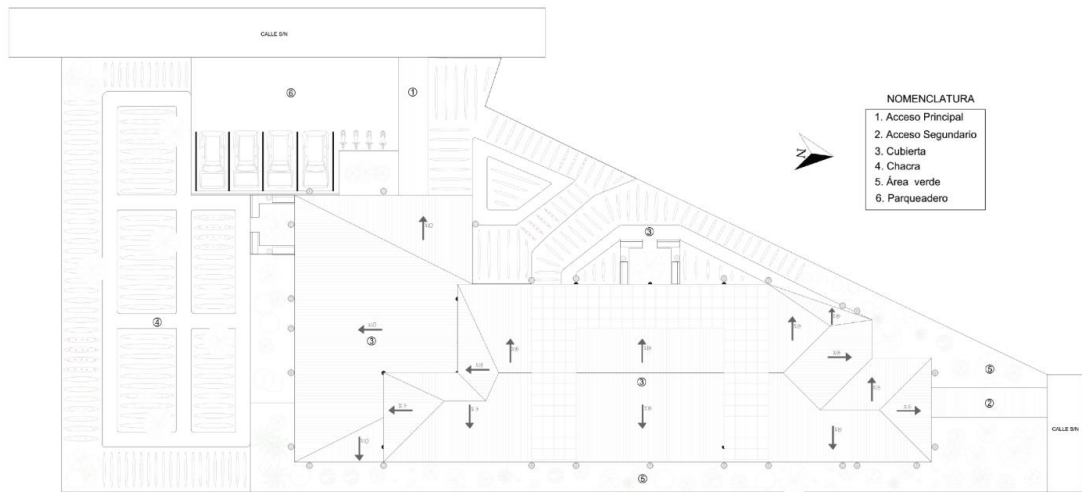

**Imagen 64.** Planta cubierta  
**Realizado por:** Erwin Cevallos, 2023

### 3.5.3 *Planta General*

La planta general, en el **Anexo 15**, permite visualizar cómo se relacionan cada bloque arquitectónico, a la vez que se aprecia la conexión de los bloques con el entorno. Esta lámina describe la relación a nivel de propuesta, es decir, permite percibir cómo la zonificación exterior e interior se expresan en una planta general.

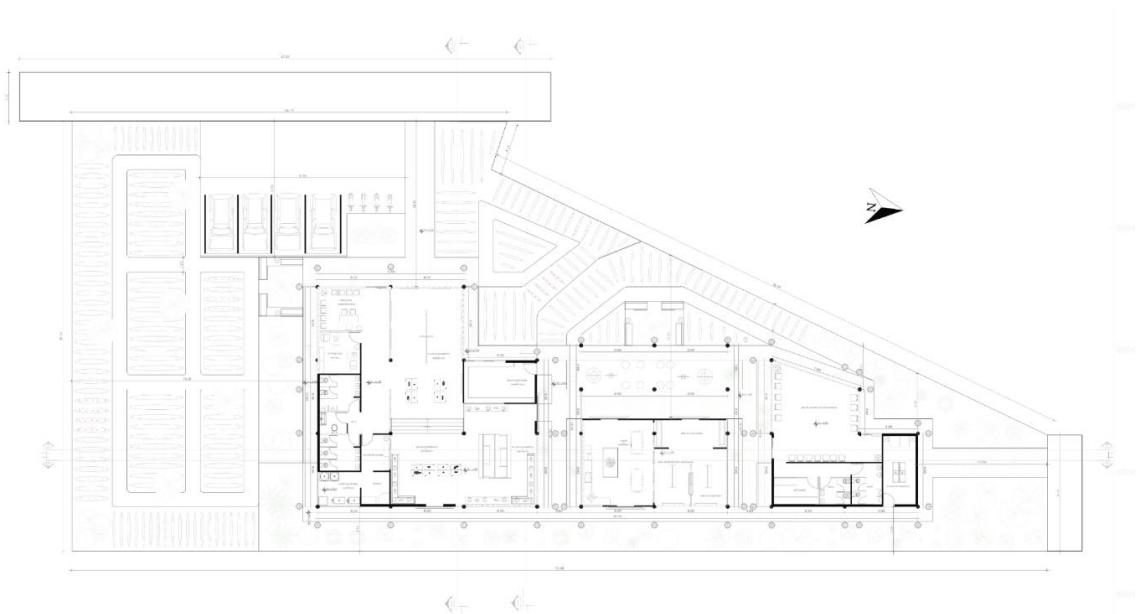

**Imagen 65.** Planta general  
**Realizado por:** Erwin Cevallos, 2023

### 3.5.4 Plantas Individuales

Las plantas individuales ubicadas en el **Anexo 16** contribuyen a diferenciar cómo cada bloque, de acuerdo a las distintas actividades planeadas, presenta una distribución espacial única. Esto se debe a que cada área cumple una función específica, lo que implica que tanto el mobiliario como la circulación adopten dimensiones diferentes para adaptarse a las necesidades de cada espacio propuesto.

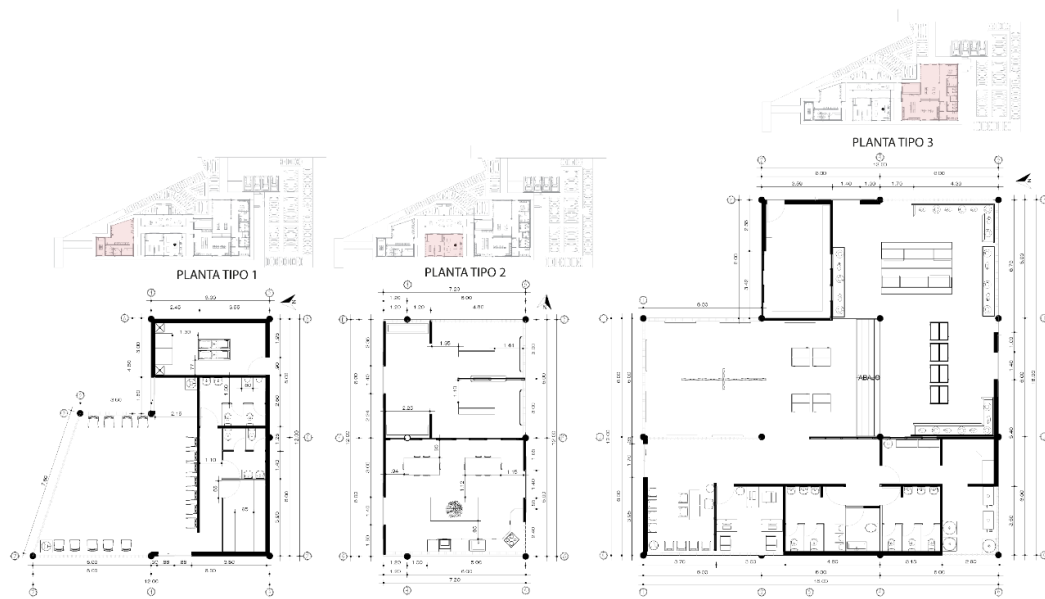

**Imagen 66.** Plantas individuales  
Realizado por: Erwin Cevallos, 2023

### 3.5.5 Fachadas

Las fachadas, al igual que las plantas individuales, se encuentran en el **Anexo 17**, ya que en cada propuesta arquitectónica es importante considerar la visualización del proyecto desde cada punto cardinal, lo que nos permite comprender una proyección general del mismo. En este caso de estudio, se muestran las fachadas norte, sur, oeste y este.

Las fachadas se caracterizan por usar muros permeables que permiten el ingreso de luz y ventilación natural, y protegen el interior de la lluvia. Esto se logra gracias a las lamas y celosías propuestas en el diseño, que usan materiales como ladrillo, madera y bambú, considerados amigables con el contexto amazónico.

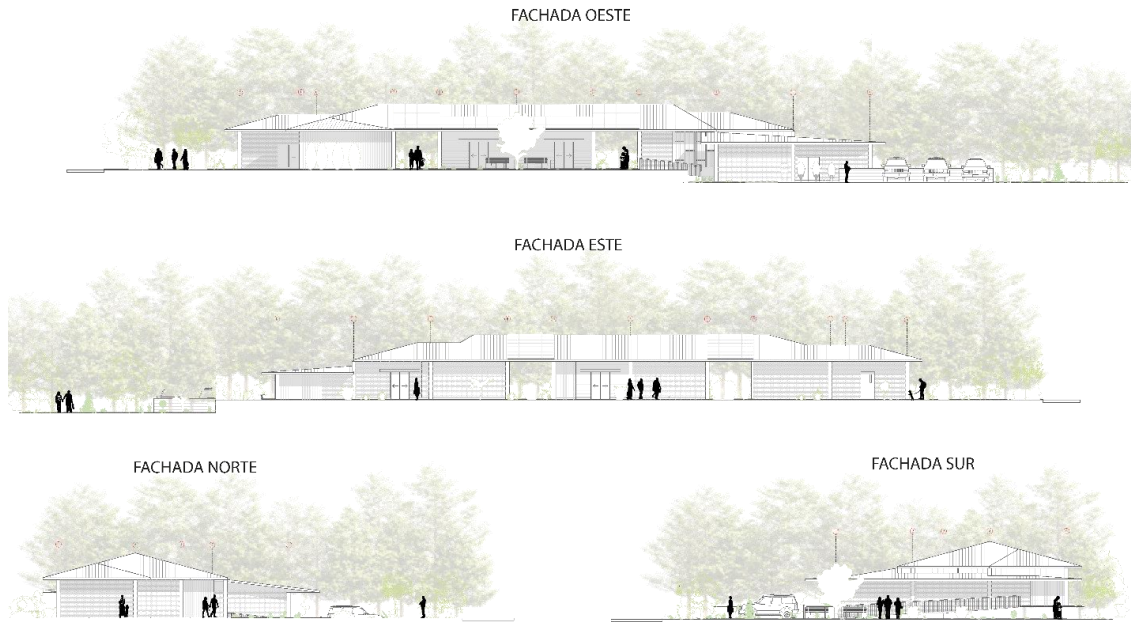

**Imagen 67. Fachadas**  
**Realizado por:** Erwin Cevallos, 2023

### 3.5.6 Cortes

Representar los cortes arquitectónicos es importante, ya que brindan la capacidad de comprender y explicar visualmente el proyecto desde el punto de vista espacial. Además, se muestra la distribución del centro anticultural. Para entender cómo funciona la propuesta interiormente en función de sus alturas, se representan un total de cuatro secciones arquitectónicas: dos longitudinales y dos transversales, ubicadas en el **Anexo 18**.

Los cortes permiten visualizar cómo los diferentes espacios interiores manejan una apertura con altura adecuada para la libre circulación. También permiten apreciar cómo en las secciones longitudinales se muestra la zonificación de un comercio y educación centralizado, junto con el manejo de zonas complementarias y de servicio en los tramos esquineros del proyecto.

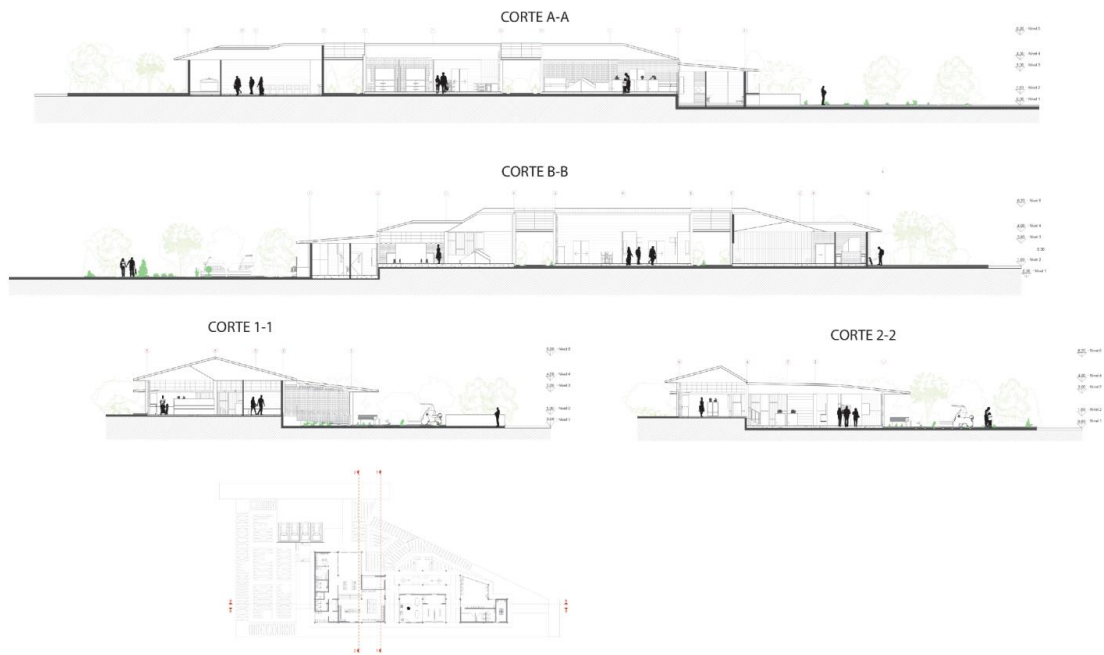

**Imagen 68.** Cortes  
**Realizado por:** Erwin Cevallos, 2023

### 3.5.7 Renders

Los renders en la arquitectura son una herramienta crucial para mostrar el imaginario proyectual, ya que permiten comprender, comunicar y visualizar de forma realista el centro etnocultural, mostrando tanto la disposición espacial como la vivencia del usuario en el espacio. Para este caso de estudio, se manejan cinco renders, distribuidos en nueve exteriores y seis interiores del **Anexo 19**.

En los renders exteriores del siete al catorce, se ve cómo la zonificación exterior de la chacra, área verde y plazuelas propuestas se acoplan a lo construido, y comparten una relación entre espacios abiertos y cerrados gracias a la materialidad que define puntos permeables e impermeables según la privacidad que requiere. Los renders interiores del uno al seis permiten visualizar la interacción del usuario con lo construido, así como la gestión social que permite que cada espacio del equipamiento reciba actividad constante y no existan espacios sin aprovechar su uso.



**Imagen 69.** Renders  
**Realizado por:** Erwin Cevallos, 2023

### **3.5.8 Isometría general**

La isometría explotada general es una representación visual que desglosa y separa las diferentes partes y componentes de los diferentes espacios. Esta representación permite una mejor comprensión de la estructura, organización y relación entre las distintas partes del proyecto. La isometría explotada general resulta útil para comunicar de manera efectiva el diseño, ya que muestra de manera clara cómo se ensamblan y conectan las diferentes partes, facilitando así la comprensión del proyecto. La isometría general representada en el **Anexo 20** muestra cómo las estrategias de diseño eco-positivo se acoplan desde la cubierta hasta la cimentación, generando beneficios tanto en el interior como en el exterior del centro etnocultural.



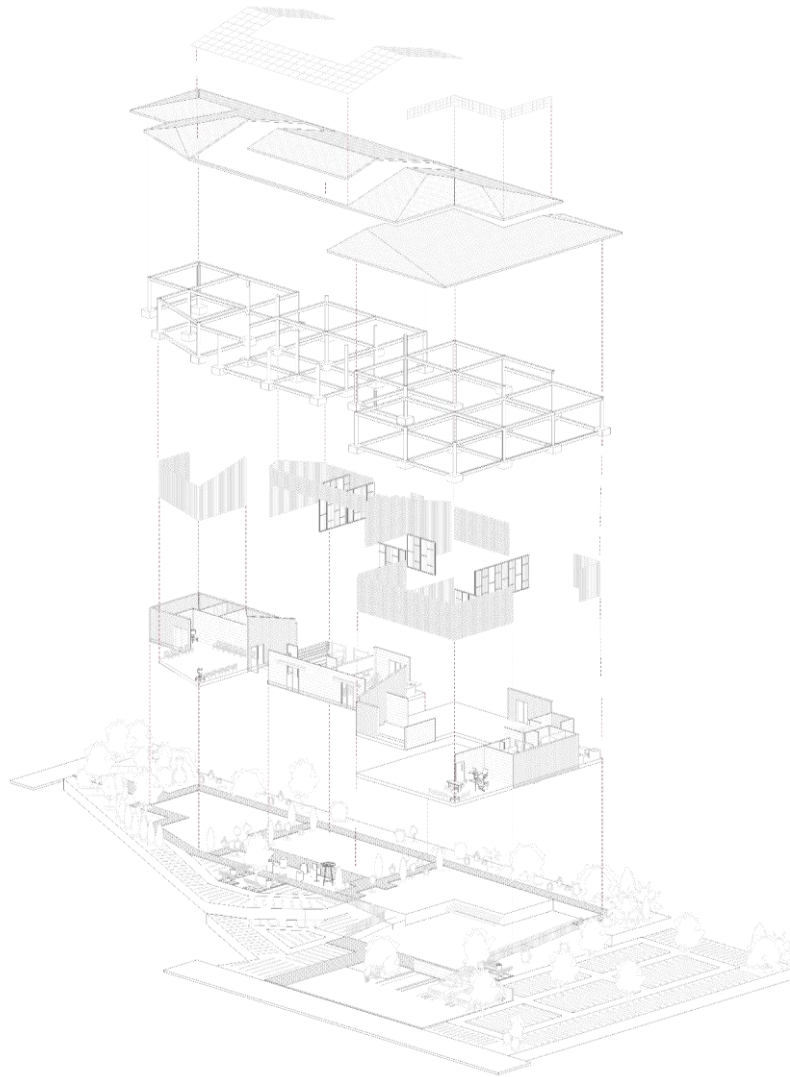

**Imagen 70.** Isometría general  
Realizado por: Erwin Cevallos, 2023

### 3.6 Propuesta constructiva

En la representación del sistema constructivo para el diseño arquitectónico, hay una sección constructiva y siete detalles constructivos. Estos detalles tienen el objetivo de brindar claridad y explicación a áreas particulares que requieren mayor enfoque y comprensión durante el proceso constructivo de la propuesta. Para la propuesta constructiva, se utilizó como base la representación gráfica del punto **Anexo 20** y **21**:

### 3.6.1 Sección constructiva

Las secciones constructivas proporcionan un nivel de detalle integral sobre la forma en que los diferentes componentes del centro etnocultural, como paredes, losas, vigas y columnas, deben interconectarse. Además, la sección constructiva ubicada en el **Anexos 20** brinda indicaciones precisas sobre los materiales y las técnicas de construcción que deben emplearse en cada caso particular. Esta información resulta especialmente crucial para prevenir problemas como filtraciones de agua, grietas o deficiencias estructurales que pueden generar dificultades en el proceso de construcción en el futuro.

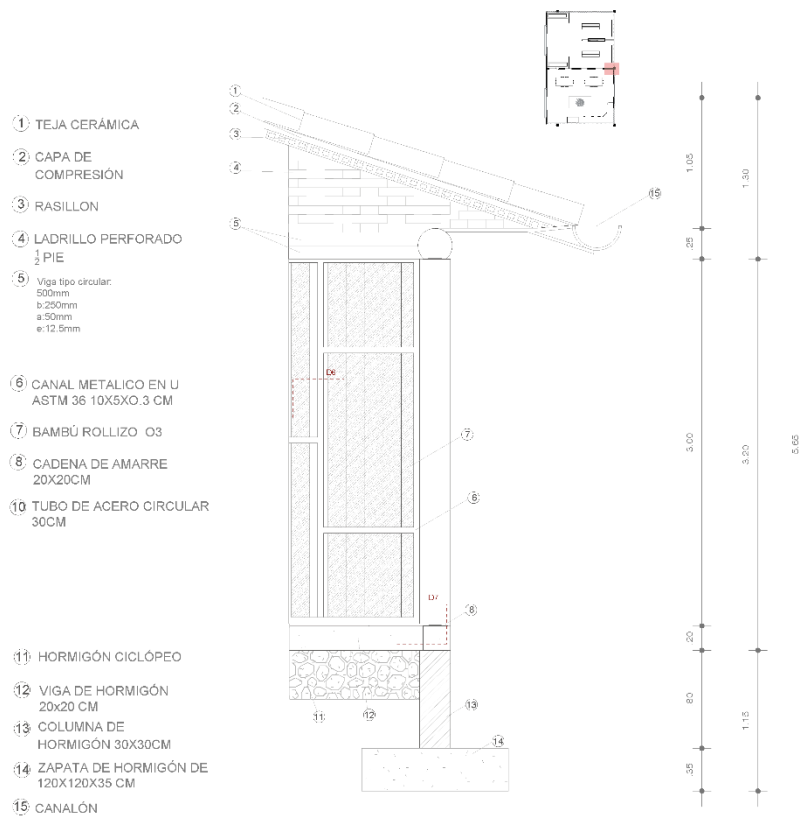

**Imagen 71. Sección Constructiva**  
Realizado por: Erwin Cevallos, 2023

### 3.6.2 Detalles constructivos

Los detalles constructivos desempeñan un papel crucial al proporcionar una explicación más detallada y precisa de áreas específicas que requieren una atención especial. Además, contribuyen a garantizar la precisión y seguridad durante la ejecución del proyecto. Estas representaciones visuales permiten una mejor comprensión de la estructura, organización y relación entre las diferentes partes del diseño arquitectónico. En el **Anexo 21** se representan un total de 7 detalles constructivos que permiten entender el desarrollo de puntos específicos del centro etnocultural, teniendo en cuenta el piso, las paredes y la cubierta.

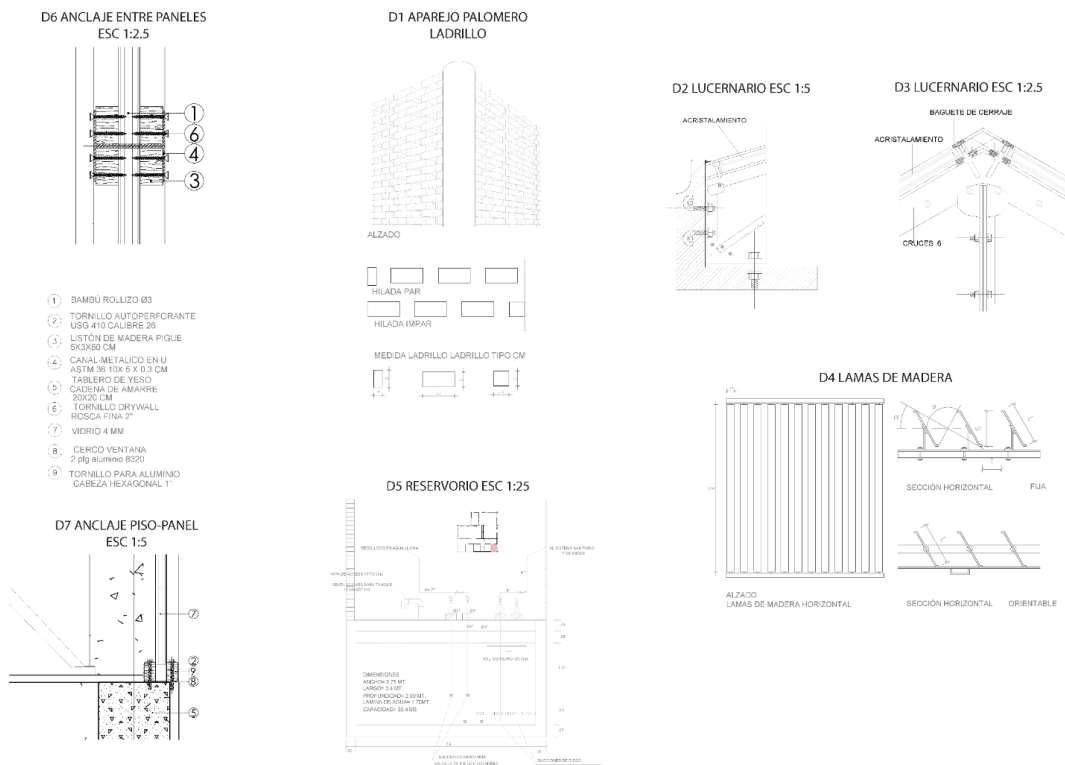

**Imagen 72. Detalles Constructivos**  
Realizado por: Erwin Cevallos, 2023

#### **4. CAPÍTULO: CONCLUSIONES**

Realizar visitas técnicas a los centros etnoculturales Kamak Maki y Amupakin ha permitido sensibilizar mi visión como arquitecto sostenible sobre la importancia de los equipamientos de índole etnocultural en la región amazónica, así como comprender sus características funcionales y distintivos espaciales que los diferencian de otros centros dedicados a la difusión de los conocimientos ancestrales.

Tener un acercamiento a las direcciones del GAD de Tena ha permitido desarrollar la propuesta de un centro etnocultural en la ciudad, basándonos en el estudio realizado y compartido por el departamento de ordenamiento territorial dedicado al desarrollo urbano e integral de la ciudad. Este estudio reconoce la importancia de contar con un sitio para preservar y difundir los conocimientos culturales.

La investigación realizada nos ha permitido entender la importancia de reconocer el sitio antes de proponer. Realizar un acercamiento en el barrio Santa Inés, conocer sus vivencias mediante visitas, entrevistas e historias de vida realizadas a antiguos moradores, nos ha permitido comprender las dinámicas y gestión social existente en el sector, para poder plasmarlas en un espacio arquitectónico amigable con la comunidad y los visitantes.

La creación de este centro etnocultural en el barrio Santa Inés, dedicado a la difusión de los conocimientos de la cultura Kiwcha originaria del Napo-Tena, de acuerdo al plan de ordenamiento territorial, se vincula a las proyecciones del futuro crecimiento poblacional del sector y se considera que puede fomentar en las futuras generaciones la importancia de la preservación de los saberes ancestrales en el territorio amazónico.

Establecer un centro etnocultural en el límite urbano de Tena permite que en la ciudad se localice un sitio que, a diferencia de otros centros que en la actualidad se encargan de difundir los conocimientos heredados por los antepasados como un elemento inerte o vestigio, busca impartir los saberes ancestrales a través de actividades y presentaciones que permitan a los visitantes interactuar y comprender cómo ha ido evolucionando la cultura Kiwcha en la ciudad con el paso del tiempo.

Realizar una investigación bibliográfica del centro comunitario The Venny y el hospital Khoo Teck Puat, como referentes del diseño eco-positivo, nos ha permitido implementar estrategias de gestión social y procesos ecológicos aplicados en el diseño arquitectónico más adecuados para el entorno local.

Implementar estrategias de diseño eco-positivo en un centro dedicado a la difusión etnocultural, de acuerdo a las necesidades socioespaciales existentes en el barrio Santa Inés, fomenta en la propuesta arquitectónica un proceso de diseño adaptado a las condiciones físicas y climáticas del sitio, al mismo tiempo que impulsa a los usuarios a participar en las decisiones proyectuales y actividades desarrolladas en el equipamiento.

A partir de la importancia de incentivar futuros proyectos de titulación en la creación de equipamientos dedicados a la difusión cultural, que implementen conceptos sostenibles adecuados para el contexto amazónico, se plantea el programa arquitectónico para el diseño de un centro etnocultural en el límite urbano de la ciudad de Tena, con enfoque en el diseño eco-positivo para el barrio Santa Inés.

A partir de todo lo mencionado anteriormente, se concluye que el centro etnocultural se integra como un sitio en el límite urbano de la ciudad que fomenta la educación en jóvenes y adultos sobre la importancia de los conocimientos heredados por la cultura local. Además, se busca integrar principios de diseño eco-positivo para desarrollar un proyecto amigable con la sociedad y el entorno amazónico.

## REFERENCIAS

- Ballén Ariza, S. (2018). Contexto y objeto: conceptualizar el contexto una forma de relacionar el objeto arquitectónico.
- Barreiro Baños, S. E. (2019). Elaboración de un documental sobre la etnocultura de la ciudad del Coca (Bachelor's thesis, Quito: Universidad de las Américas, 2019).
- Birkeland, J. (2007). Positive development: Designing for net positive impacts. *Environment Design Guide*, 1–8. <https://www.jstor.org/stable/26148727>
- Clase de Producción Editorial. Profesores: Iván B, Eric S. Textos: Gabriela J. Fotos: Gabriela J. Edición de Contenidos: Eric S, Carolina V. Comité Editorial: Hugo Bs, Ph. D., Eric S, M.A., Santiago Castellanos, Ph.D., Lic. Alejandro Q, Iván B, M.A. Dirección Creativa: Iván B.. (Abril, 2016). INTERCULTURALIDAD De dicho al hecho, del reglamento al impreso. ENFOQUE, 30, pp. 2-4
- Crocker-Sagástume, R., Vázquez-Castellanos, J. L., & García-Serrano, V. G. (2010). La identidad etnocultural en la formación de multiplicadores en salud y nutrición materno-infantil con el pueblo wixárika. *Revista Española de Nutrición Comunitaria*, 16(2), 105-110.
- Feria Toribio, J. M. (2016). Patrimonio territorial y desarrollo sostenible. *Patrimonio Cultural y Desarrollo Territorial-Cultural Heritage & Territorial Development*, 25-50.
- Fichamba Lema, C. G. (2010). Estudio del valor cultural del pueblo kchwa Otavalo perteneciente a la comunidad La Compañía parroquia El Jordán del cantón Otavalo provincia de Imbabura (Bachelor's thesis).
- GADM Tena (2021). Normativa Plan de Uso y Gestión del Suelo y Plan de Ordenamiento Integral Sustentable de la ciudad de Tena - POUIS 2021-2023. Tena. Ecuador.
- Grefa Cerda, J. L., & Terán Herrera, M. J. (2013). Propuesta de un plan de revitalización cultural para mantener las costumbres y tradiciones de la comunidad kichwa en el sector Waysa Yaku de Alukus parroquia Talag en el cantón Tena provincia del Napo.
- Haboud, M. (2010). Pueblos y lenguas indígenas de la Amazonía Ecuatoriana. *Atlas Sociolingüístico De Pueblos Y Lenguas Indígenas De América Latina*, 1-27.
- Hernández-Moreno, S., & Delgado-Hernández, D. (2018). Manejo sustentable del sitio en proyectos de arquitectura; criterios y estrategias de diseño. *Quivera Revista de Estudios Territoriales*, 12(1), 38-51.
- Hes, D., & Du Plessis, C. (2014). *Designing for hope: Pathways to regenerative sustainability*. Routledge. Hospital, Singapore. Degree of Masters of Science in Sustainable Building Design in BCA Academy, University of Nottingham.
- J Rodríguez San José, E. (2019). *Hacia un desarrollo sostenible*. Francis Kéré.
- Lara Catagña, H. S. (2021). Los relatos iconográficos en la revitalización de la lengua kichwa (Master's thesis, Quito: Universidad Tecnológica Indoamérica).
- Legislativo, D. (2008). CONSTITUCION DE LA REPUBLICA DEL ECUADOR. *Registro Oficial*, 449(20). [www.lexis.com.ec](http://www.lexis.com.ec)
- López Medina, J. (2010). Metodologías participativas para la gestión social del hábitat. *Habitat y sociedad*, 1, 83-103.
- Madre SUD en el extranjero. (2013). Obtenido de Madre SUD en el extranjero:

[https://mamasudvarguilla.blogspot.com/2015\\_04\\_01\\_archive.htm](https://mamasudvarguilla.blogspot.com/2015_04_01_archive.htm)

- Manuel Jerez, E. D. (2010). Construyendo triángulos para la gestión social del hábitat. *Habitat y sociedad*, 1, 13-37.
- Matteucci, S. D. (2006). *Ecología de Paisajes: ¿ Qué es hoy en día?*.
- Medina, D. I. A., Rojo, P. F. G., & Alzate, S. B. A. (2019). Etnoturismo: una aproximación a las oportunidades y amenazas que implica para las culturas indígenas. *Cuadernos de turismo*, (43), 17-38.
- Mejeant, L. (2001). Culturas y lenguas indígenas del Ecuador. *Revista Yachaikuna*, 1(1).
- Olegovna Sarvut, T., & Nikitovich Tkachev, V. (2022). Design of outdoor recreational hospital spaces: creating architectural objects in the natural environment. *Módulo Arquitectura CUC*, 29, 91-112.
- Palma Lozano, M. (2012). *Arquitectura a medida*.
- Quinteros, E. M. DIRECTOR GENERAL DEL INEC.
- Raj, A., Hes, D., Padovani, R., & Jensen, C. (2011). Building satisfaction-using thermal modelling to identify areas of building use focus for post occupancy evaluation.
- Rivas Erazo, J. S. (2018). Reconceptualización del parto a través de la arquitectura-maternidad de parto humanizado (Bachelor's thesis, Quito).
- Rogers, J. (2013). Green, brown or grey: green roofs as 'sustainable' infrastructure. *WIT Transactions on Ecology and the Environment*, 173, 323-333.
- Salas, P. A. H. CHAMANISMO Y ETNOTURISMO. Director General Académico Ing. Galo Cevallos Ricaurte, 49.
- Salazar, A. (2006). Diagnóstico para la Formulación del Programa Regional de Biocomercio en la Amazonía. Ecuador, Junio, 2(006).
- Salgado Mendoza, D. Manual de revisión interinstitucional de Proyectos ejecutivos arquitectónicos para la construcción de Corredores viales del transporte público Metrobús.
- Sanchez Diaz, I. T., & Torre Chavez, C. K. (2022). Diseño arquitectónico con criterios paisajísticos del Centro de Salud I-3, del Centro Poblado de Huaripampa-San Marcos-Huari-Ancash-2022.
- Saprykina, N. A., & Saprykin, I. A. (2021, March). «Roadmap» for the Development of Eco-sustainable Habitat in Architecture: Innovative Approaches. In *IOP Conference Series: Materials Science and Engineering* (Vol. 1079, No. 3, p. 032060). IOP Publishing.
- Solís, S., & Chaves, A. R. (2011). Ruta del 48: proyecto turístico etnocultural en la Cuenca alta del Río Candelaria-Costa Rica. *PASOS Revista de Turismo y Patrimonio Cultural*, 9(04), 671-679.
- Tanguila Tapuy, E. E. (2012). Fundamentación filosófica para la valoración de la identidad cultural Kichwa, en la comunidad " El Calvario" cantón Tena, provincia de Napo, durante el periodo 2010-2011 (Bachelor's thesis).
- Tierra Tierra, V. C. (2014). Difusión de la cultura culinaria de la ciudad de tena a través de un sitio web turístico gastronómico, 2013 (Bachelor's thesis, Escuela Superior Politécnica de Chimborazo).
- Torres, V. A. (2001). comunidad y etno-cultura. *Nodos y Nudos*, 2(11).  
<https://doi.org/10.17227/01224328.1174>
- Veintimilla Mariño, C. E. (2019). El turismo como herramienta para el desarrollo sostenible de las comunidades, caso Centro Kamak Maki, comunidad Chichico Rumi, cantón Tena (Master's thesis, Facultad Latinoamericana de Ciencias Sociales Sede Ecuador-FLACSO).
- Vollmer, M., Harter, H., Theilig, K., Kierdorf, D., & Lang, W. (2021). Development of Life-Cycle Based Strategies Towards Buildings With a Positive Ecological Footprint Using Thermal Building Simulations. In *Building Simulation 2021*.

Yen, T. S. (2012). The practice of integrated design: The case study of Khoo Teck Puat.



## ANEXOS

Nombre del proyecto:	KAMAK MAKI	Tipo de uso:	-Turismo -Comercio	-Difusión -Educación	-Salud -Agricultura	-Hospedaje -Zoológico	
Fecha de Construcción	1982	Tipo de bienes:	-Servicios de alojamiento y posada -Comercio productos medicinales, consumo y artesanías -Zona para eventos de participación comunitaria -zona para ceremonias				-Área de protección y rescate de animales silvestres -Área de alimentos preparación de platillos locales -Área de cultivos plantas medicinales y alimentos
Propietario:	Comunidad Chichicorumi	Tipos de mobiliario:	El equipamieto se caracteriza por un mobiliario característico de la arquitectura vernácula al mismo tiempo utiliza mobiliario moderno				
Ubicación:	Se encuentra a 21 kilómetros de la ciudad de Tena, a cinco horas en auto al sureste de la capital Quito en la provincia de Napo.	Actividades Realizadas:	-Comercialización y ventas -Plantación de vegetación autóctona -Enseñanza y divulgación de saberes ancestrales		-Atención y exposición de la fauna local -Cuidado y estancia de turistas		
Comunidad o grupo a la que sirve	Población indígena Kichwa de Alto Napo	Materiales Utilizado	-Hormigon -Madera	-Acero -Guadua	-Vidrio -Paja		
Entidades participantes	FENAKIN GAD Tena Maquita Cushunchic MIESS	Estructura	-Hormigon armado		-Entramado de madera		
Descripción historica		Descripción social					
	<p>KAMAK MAKI inició sus operaciones el 20 de agosto de 1982. Es una organización sin fines de lucro que opera legalmente con la personería jurídica y el código Nr.394 desde el 7 de mayo de 2008. En 2010 se inició el fortalecimiento de la cadena turística local con el proyecto FECOSIN (Federación Nacional de Organizaciones Campesinas, Indígenas y Negras del Ecuador) para el desarrollo sostenible. Kamak Maki es un proyecto familiar y comunitario concebido como un centro para el desarrollo, explica la historia, mitos, creencias y saberes de la cultura Kichwa, los ancestros y su relación con el medio ambiente. Demostrando que la conservación del patrimonio cultural no es algo estático y que, con planificación y control adecuados, los conocimientos ancestrales se pueden recordar a largo plazo.</p>		<p>Esta edificación es parte de un proyecto comunitario para preservar los saberes ancestrales de la región y educar a la gente sobre los Kichwa y otras culturas de la Amazonía ecuatoriana. La palabra Kamak Maki en el idioma local Kichwa significa fuerza de manos en el trabajo conjunto. Kamak Maki ofrece tours de 1 a 4 días para aquellos que quieran visitar la comunidad. En este lugar existe cabañas con una capacidad total de 15 personas, equipadas con habitaciones individuales o compartidas con baños compartidos. todas las comidas son preparadas por chefs capacitados con frutas y verduras locales y agua hirviendo es cocinado y bueno para los turistas. Cada recorrido incluye un guía capacitado y lo que garantiza seguridad y diversión. Los recorridos ofrecidos son flexibles y dependen de las necesidades e intereses individuales del visitante.</p>				
Conclusión	<p>El centro etnocultural Kama Maki es uno de los primeros centros dedicados a la difusión cultural de la provincia del Napo, con reconocimiento por parte de entidades públicas que apoyan el crecimiento de equipamientos dedicados a la preservación de las enseñanzas heredadas por sus antepasados. Gracias a la gran riqueza natural y cultural de la amazonia se promueve el crecimiento de asociaciones a nivel regional, por lo cual los gobiernos municipales promueven la creación de centros etnoculturales.</p>				<p>UNIVERSIDAD REGIONAL AMAZÓNICA IKIAM CARRERA DE ARQUITECTURA SOSTENIBLE</p> <p>Ficha Etnocultura 1</p> <p>CONTENIDO: REFERENTE KAMAK MAKI DESCRIPCIÓN SOCIAL</p> <p>ESTUDIANTE: ERWIN STEEVEN CEVALLOS GARCÍA</p> <p>ANEXO: #1</p>		

Descripción grafica espacial

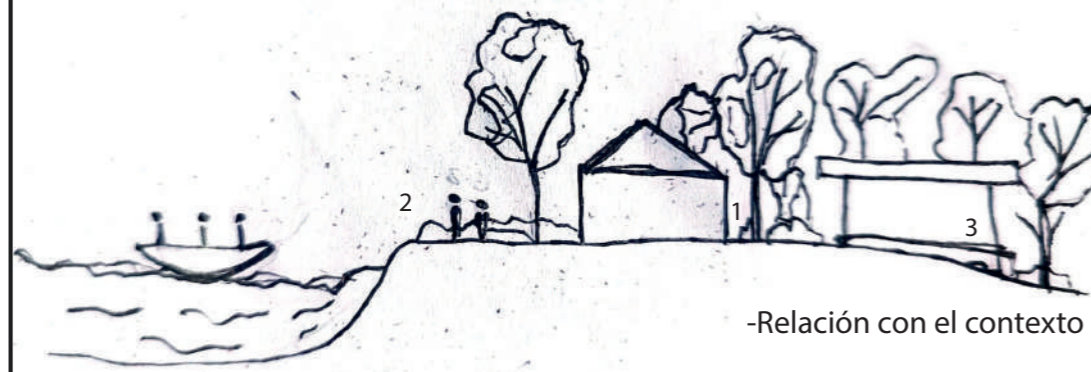

-Relación con el contexto



-Manejo de espacios interiores

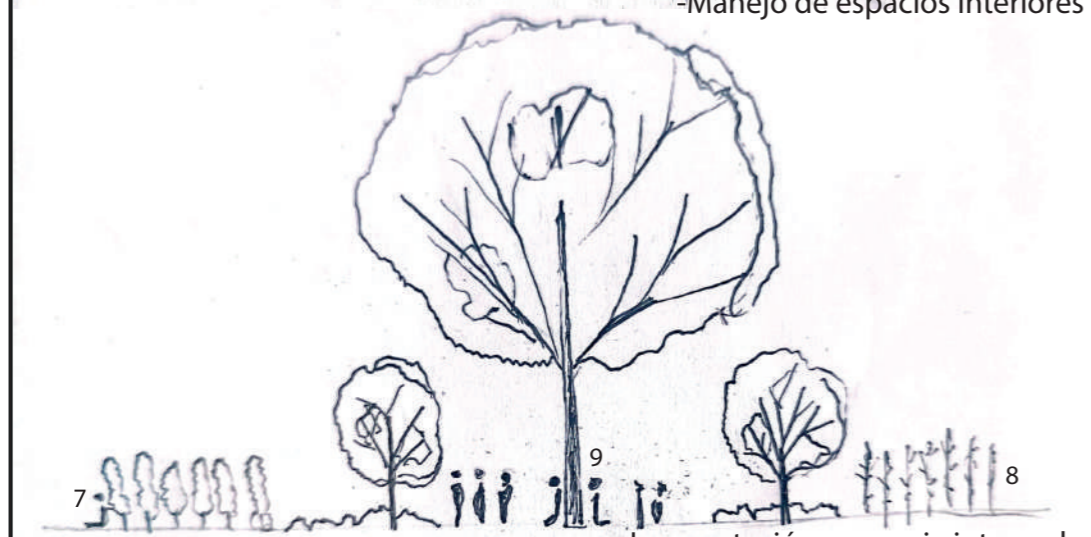

-La veaetación como eie inteardador

Tipos de espacios



1 El equipamineto tiene gran extensión geográfica opta por el diseño de infraestructura con un diseño que permita relacionar como un solo espacio lo construido del contexto en general, por ende, permite una relación activa entre cada espacio sin intervenir directamente en la naturaleza o afectar a los recursos naturales como el río Misahuallí.



4 El proyecto cuenta con varias áreas construidas que por su diseño permeable conectan y permiten realizar actividades en espacios con una sensación de placer entre lo construido junto a la naturaleza. Los dirigentes manifiestan la importancia de los sitios que a pesar de ser considerados interiores también comparten la necesidad de presentar un lugar cuya actividad realizada genere placer y confort térmico.

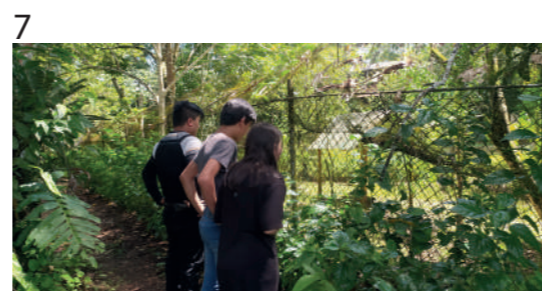

7 El centro etnocultural al tener áreas dedicada a la crianza de especies salvajes junto al manejo de chacras para la siembra de plantas medicinales utiliza la vegetación del lugar para integrar cada espacio de acuerdo a su función y las áreas verdes. Kamak Maki al tener arboles de gran antigüedad y altura aprovecha su localización para generar un emplazamiento funcional de acuerdo a su conocimientos ancestrales de la fauna y flora.

Conclusión

Visitar Kamak Maki permite al usuario percibir la importancia que tiene el proyecto en relación a la distribución espacial. Esto se debe a la sensación que generan los diferentes espacios propuestos, los cuales se caracterizan por el manejo de espacios interiores con conexión directa al exterior, el uso de la vegetación como elemento integrador, la relación entre lo construido y el contexto.

UNIVERSIDAD REGIONAL AMAZÓNICA IKIAM  
CARRERA DE ARQUITECTURA SOSTENIBLE



Ficha Etnocultura 2

CONTENIDO:

REFERENTE KAMAK MAKI  
DESCRIPCIÓN ESPACIAL

ESTUDIANTE:

ERWIN STEEVEN CEVALLOS GARCÍA

ANEXO:

#2

Nombre del proyecto:	AMUPAKIN	Tipo de uso:	-Turismo -Comercio	-Difusión -Educación	-Salud -Agricultura
Fecha de Construcción	1998	Tipo de bienes:	-Comercio productos medicinales, consumo y artesanías -Zona para eventos de participación comunitaria -Zona para ceremonias		
Propietario:	Asociación de Mujeres Parteras Kichwas de Alto Napo	Tipos de mobiliario:	Se manejan dos tipos de mobiliarios el primero destaca por el uso de materiales vernáculos de índole histórico y cultural el segundo tipo de mobiliario es moderno.		
Ubicación:	Se sitúa en Archidona Avenida Napo, Sector Sabata de Archidona a la distancia de 19 minutos del centro	Actividades Realizadas:	-Comercialización y ventas -Plantación de vegetación autóctona		
Comunidad o grupo a la que sirve	Población indígena Kichwa de Alto Napo	Materiales Utilizado	-Hormigon -Madera	-Acero -Guadua	-Vidrio -Paja
Entidades participantes	Cruz Roja Cooperación Española Área de servicios sociales	Estructura	-Hormigón armado -Entramado de madera		
Descripción histórica		Descripción social			

En 1998 se creó la Asociación de Parteras Kichwa de Alto Napo (Amupakin) para asegurar el futuro de la medicina. En particular, a través de la práctica, el estudio y la investigación de la cultura viva de Napo Runa. Sus comadronas. En 2003 adquieren un espacio para desarrollar su práctica, distribución y consolidar la cultura ancestral del pueblo Napoquichua, conocida como Casa para la vida. La compra del espacio y su regulación con varios edificios y el jardín médico son gestionados por Amupakin, Esto se logró gracias a la colaboración y apoyo de agrupaciones como son la: Cruz Roja Ecuatoriana, el Ministerio de Salud de la Nación, Funcionarios de salud de la provincia de Napo, la Agencia Española de Cooperación Internacional (AECI) y el Ayuntamiento de San Martín de Valdelegias (Madrid) han cooperado con la preservación y crecimiento de Amupakin .

Casa para la vida Amupakin es un espacio fundado por los sueños e impulsos de María Antonia Siguango. Guiada por las enseñanzas de sus padres, tuvo la visión de preservar el conocimiento ancestral y crear un espacio donde las parteras Kichwa pudieran aplicar ese conocimiento. Adquirir conocimientos y recibir a cambio un salario acorde. Su lucha comenzó hace más de 30 años. Durante este tiempo, se dedicó a reclutar y capacitar a parteras y curanderos, solicitar fondos de manera conjunta y construir el hospital ancestral.

## Conclusión

Amupakin a diferencia de Kamak Maki en sus inicios de fundación como centro etnocultural paso por un proceso más riguroso, ya que las fundadoras del proyecto era un pequeño grupo de madres parteras Kichwa de la provincia del Napo que observaron como sus hijos y nietos se van olvidando de sus saberes ancestrales, por lo cual vieron la importancia de crear un sitio dedicado a la preservación de sus conocimientos. En la actualidad el equipamiento ha recibido renacimientos a nivel nacional e internacional por su labor como centro de difusión etnocultural.

UNIVERSIDAD REGIONAL AMAZÓNICA IKIAM  
CARRERA DE ARQUITECTURA SOSTENIBLE



Referente Etnocultura 3

CONTENIDO:

AMUPAKIN  
DESCRIPCIÓN SOCIAL

ESTUDIANTE:

ERWIN STEEVEN CEVALLOS GARCÍA

ANEXO:

#3

Descripción grafica espacial

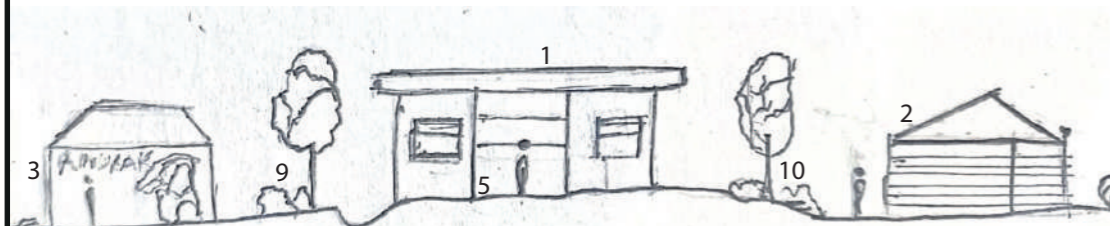

-Relación con el contexto

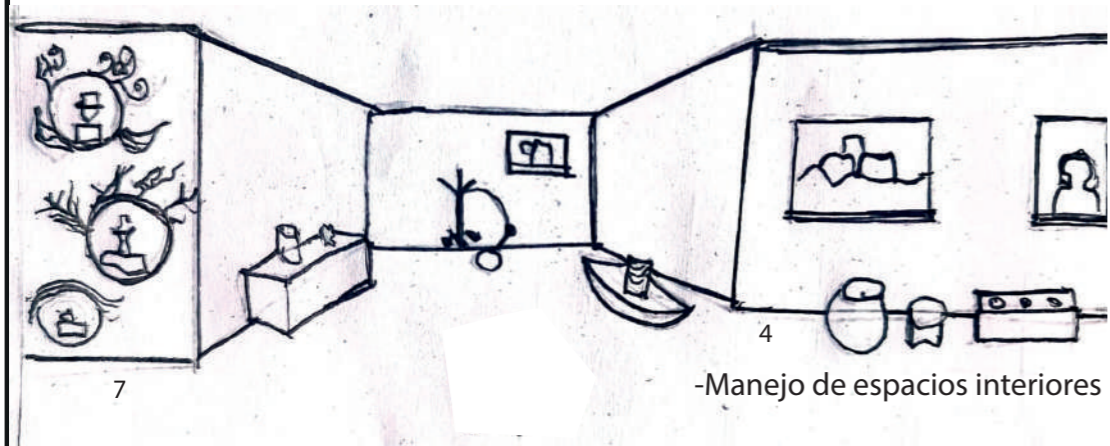

-Manejo de espacios interiores

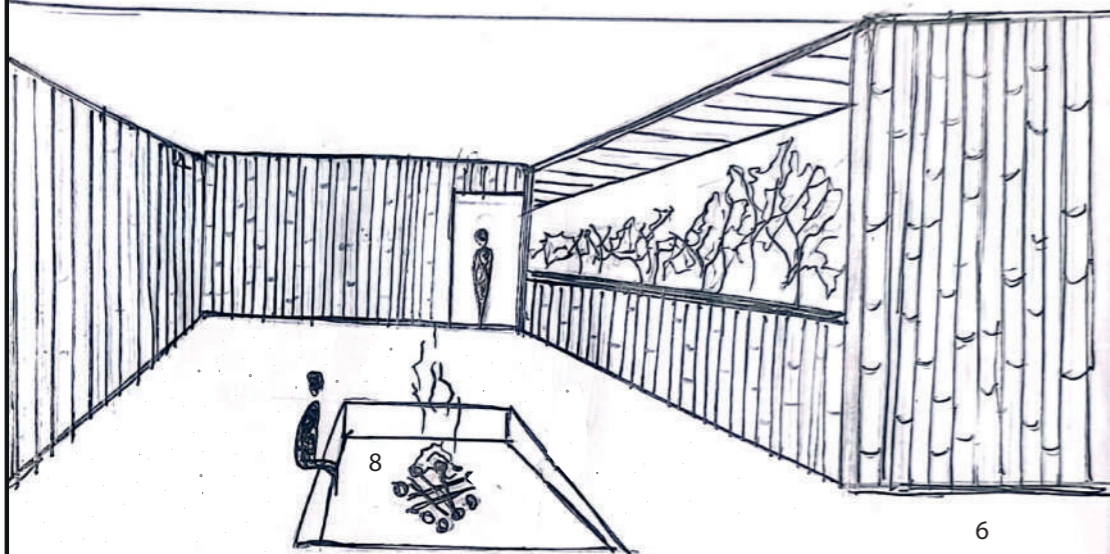

-Relación espacios exteriores e interiores

Tipos de espacios



Las dirigentes del centro etnocultural argumentaran que al inicio se manejaron solo con un estilo vernáculo, sin embargo, que por presentar un servicio para partos y gracias al apoyo de entidades gubernamentales integraron el uso de tecnologías actuales. A pesar que Amupakin presenta la combinación del uso de estrategias vernáculas de construcción junto al manejo del hormigón, acero y vidrio toma en cuenta la importancia del contexto.

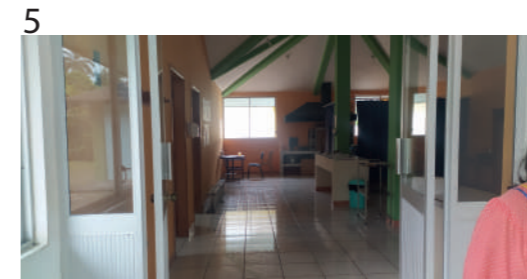
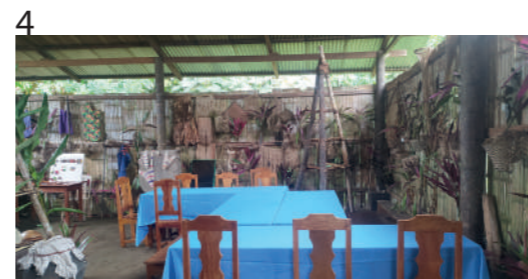

Desde el punto de vista constructivo Amupakin integra el conocimiento de técnicas tradicionales en conjunto de nuevas tecnologías y gracias a su diseño a pesar de no compartir una relación directa con los espacios abiertos fundamenta como un espacio interior puede presentar actividades de índole cultural que se va transformando con el paso del tiempo.



Lo interesante del centro etnocultural es que, aunque tenga espacios que no cuentan con una relación directa con la naturaleza cuenta con lugares que a simple percepción no comparte relación, sin embargo, al estudiar en función a sus actividades se comprende una relación funcional, la cocina y el salón de rituales en Amupakin se integran a la chacra gracias a la circulación que comparten.

Conclusión

Amupakin similar a Kamak Maki permite a los visitantes comprender la relevancia del proyecto en términos de cómo los espacios están distribuidos. Esto se debe a la experiencia que generan las distintas áreas propuestas, las cuales se distinguen por la forma en que se manejan los espacios interiores al conectarlos directamente con el exterior, el uso de la vegetación como un elemento integrador y la relación entre la arquitectura construida y el entorno circundante.

UNIVERSIDAD REGIONAL AMAZÓNICA IKIAM  
CARRERA DE ARQUITECTURA SOSTENIBLE



Referente Etnocultura 4

CONTENIDO:

AMUPAKIN  
DESCRIPCIÓN ESPACIAL

ESTUDIANTE:

ERWIN STEEVEN CEVALLOS GARCÍA

ANEXO:

#4

## The Venny

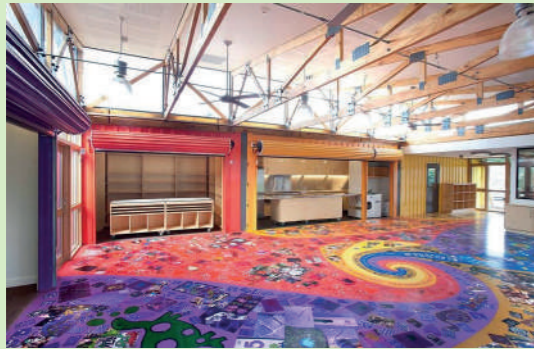

## Procesos Ecológicos

### Huertos comunitarios

Gracias a la gran estación de terreno que brinda el patio trasero del equipamiento el directivos barriales y dirigentes de The Venny tienen la facilidad de implementar el uso de una notable parte de la extensión para huertos agrícolas utilizados por la comunidad aledaña de la zona.



### Materiales locales y reutilizables

El proyecto ya pasó por un proceso de rehabilitación en el cual se aprovechó la estructura rescatable y se realizó la implementación de materiales locales junto donativos como cajas container que gracias al clima de la localidad permiten confort térmico en el interior.



## Gestión Social

### Talleres dirigidos a niños y adultos mayores

Con el objetivo de fomentar a lo largo de la vida del equipamiento la participación de niños y adultos mayores, se fomenta en el salón de eventos comunitarios talleres dedicados a rutinas que motive su aprendizaje en el desarrollo de destrezas lingüísticas, lecto-escritoras y artísticas.



### Participación del sector en el diseño

En el proceso de rediseño del centro comunitario The Venny se promulgo la participación de la comunidad local en las ideas proyectuales, junto el impulso de acciones colaborativas con dirigentes tanto a nivel barrial como municipal. Esto permitió que el diseño actual se identifique como un espacio propuesto y ocupado por la comunidad.

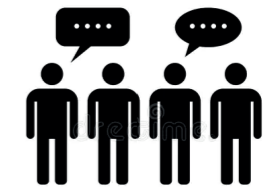

## Hospital Khoo Teck Puat



### Utilización de sistemas pasivos

Para la optimización energética del hospital en el diseño se generó estrategias bioclimáticas pasivas destinadas a la captación de agua, ventilación cruzada e iluminación natural. El equipamiento khoot thock puat dio primordial importancia a la utilización de la vegetación ya que el equipamiento adopta principios de arborización



### Producción de flora local

El hospital integra una enorme extensión vegetativa en el exterior e interior de la construcción misma que es flora característica de la localidad, la vegetación de Koop thock Puat permite a la comunidad aledaña, visitantes y pacientes la educación sobre la flora de su región.



### Actividades recreativa a visitantes

A pesar de ser considerado solo un hospital el equipamiento cuenta con zonas múltiples que se dedican a la realización de actividades recreativas permisible a visitantes que dependan de un tiempo de espera para visitar a un familiar o amigo.

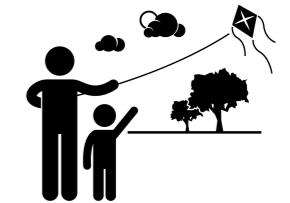

### Eventos de participación comunitaria

Debido a la fama del equipamiento a nivel nacional este recibe múltiples usuarios tanto de la localidad como exteriores por temas de investigación, educación, atención y entre otros. Por lo cual con la intención de fomentar la inclusión comunitaria se fomenta la realización de eventos de inclusión.



## Conclusión

De acuerdo a los dos casos de estudio que se fomenta para la aplicación del diseño eco-positivo como concepto base en la propuesta, se selecciona un total de ocho estrategias divididas entre procesos ecológicos y gestión social dirigidas al diseño arquitectónico.

UNIVERSIDAD REGIONAL AMAZÓNICA IKIAM  
CARRERA DE ARQUITECTURA SOSTENIBLE



## Referentes diseño Eco-positivo













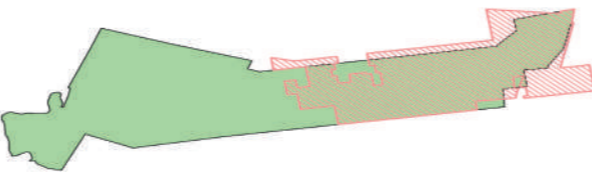

CONTENIDO:

ESTRATEGIAS  
PROCESOS ECOLÓGICOS  
GESTIÓN SOCIAL  
ESTUDIANTE:

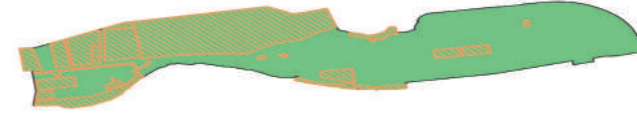
ERWIN STEEVEN CEVALLOS GARCÍA

ANEXO:

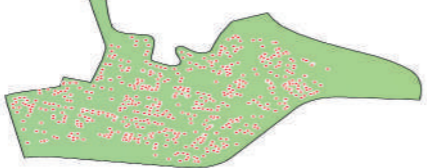
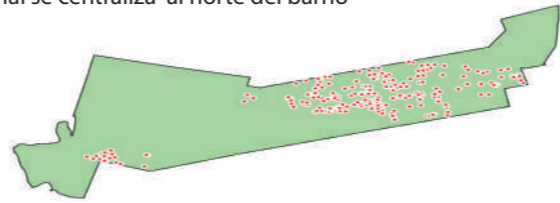
#5

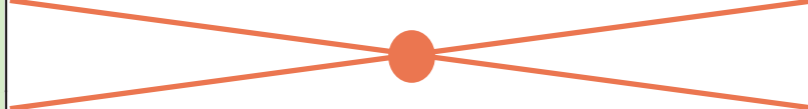
BARRIO	PAUSHIYACU	SANTA INÉS	SAN JACINTO
Área	<p>El barrio cuenta con un área de 21.170 Ha total, por su posición geográfica en el límite urbano cuenta con un alto índice de equipamientos urbanos ya que forma parte del centro urbano de la ciudad</p> 	<p>El barrio cuenta con un área de 86.222 Ha, entre los tres barrios Santa Inés tiene la mayor extensión y se caracteriza por tener zonas de protección natural.</p> 	<p>El barrio cuenta con un área de 85.109 Ha, se encuentra geográficamente ubicado al norte de la ciudad, San Jacinto es el barrio límite entre la ciudad de Archidona y Tena</p> 
Área Etnoturística	<p>Entre los tres barrios Paushiyacu cuenta con la mayor área de desarrollo etnoturística con respecto a su extensión.</p> 	<p>El barrio Santa Inés de acuerdo al PDOT el área de desarrollo etnoturístico se planea de acuerdo al crecimiento de los asentamientos</p> 	<p>Debido a que el barrio San Jacinto se encuentra alejada del centro urbano cuenta con una área mínima de desarrollo etnoturístico</p> 
Predios dominio público	<p>El barrio Paushiyacu apesar de tener el mayor número de espacios públicos, en su mayoría ya cuenta con una función o forman parte del área verde de la ciudad</p> 	<p>Santa Inés a diferencia de los otros barrios de estudio tiene el menor número de predios públicos, sin embargo el 80% no cuentan con la ocupación de ningún equipamiento</p> 	<p>Apesar que el barrio San Jacinto tiene gran número de espacios públicos en el sector de desarrollo etnoturístico determinado por GAD municipal solo se determina un espacio o predio público</p> 
Morfología	<p>El barrio se caracteriza con un manejo de planos irregulares debido a que este forma parte del centro urbano y no tuvo una planificación anticipada</p> 	<p>Santa Inés se caracteriza por ser un barrio con morfología lineal esto se debe que apesar de ser uno de los primeros asentamientos de Tena su crecimiento poblacional es menor a diferencia de otros barrios</p> 	<p>La morfología del barrio se identifica como en la mayoría de barrios de la ciudad por el uso de planos ortogonales y lineales</p> 
Población	<p>La población del barrio Paushiyacu gracias a que se posiciona cerca del centro de la ciudad se encuentra asentada de manera dispersa y proporcional al área del barrio</p> 	<p>Pese a que Santa Inés cuente con una gran extensión territorial el crecimiento poblacional se centraliza al norte del barrio</p> 	<p>San Jacinto debido a que es un barrio límite de la ciudad cuenta con una bajo índice de población y su crecimiento actual de asentamientos es totalmente disperso</p> 
Barrio Seleccionado			

**Conclusión**

Entre los tres sitios de estudio el barrio Santa Inés a diferencia de Paushiyacu y San Jacinto cumple con el mayor número de características y cualidades a nivel barrial que permitan facilitar el desarrollo de un nuevo equipamiento dedicado al desarrollo etnocultural

UNIVERSIDAD REGIONAL AMAZÓNICA IKIAM  
CARRERA DE ARQUITECTURA SOSTENIBLE











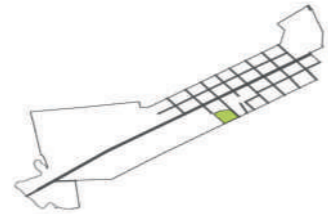
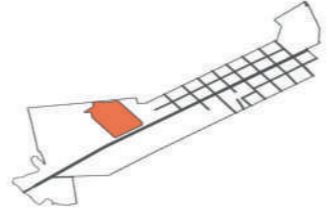
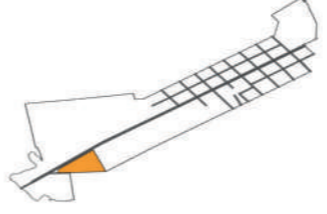
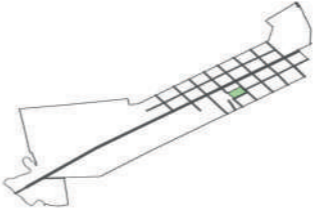
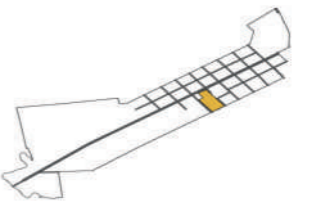

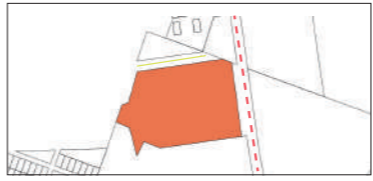
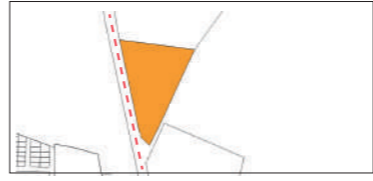
Universidad Regional Amazónica

**Barrios área de desarrollo etnocultural**

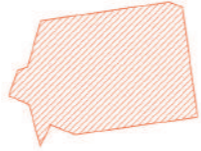
CONTENIDO:  
PAUSHIYACU  
SANTA INÉS  
SAN JACINTO  
ESTUDIANTE:  
ERWIN STEEVEN CEVALLOS GARCÍA

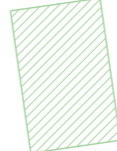
ANEXO:  
**#6**

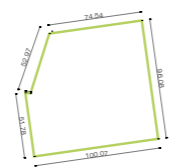
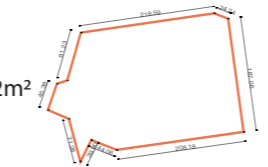
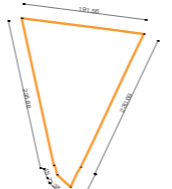
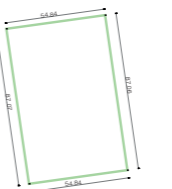
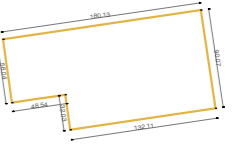
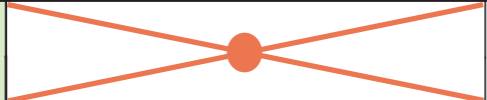
PREDIOS	A	B	C	D	E
Ubicación	<p>El terreno se ubica en un punto intermedio del barrio, sin embargo, este marca el límite entre la mayor área construida de la no construida del barrio</p> 	<p>Para el plan de equipamientos urbanos desarrollado por el GAD municipal destina este predio para la construcción del Terminal de Tránsito Interprovincial de la ciudad.</p> 	<p>El terreno se ubica cerca del límite barrial entre Santa Inés y los pinos por lo cual debido a su cercanía con el barrio colindante a futuro este predio fomentara la consolidación entre ambos barrios.</p> 	<p>El terreno se ubica en un punto intermedio del barrio, es el único predio de dominio público destinado para área verde en todo el barrio</p> 	<p>El terreno se ubica en un punto intermedio del barrio, sin embargo, en la actualidad apesar de ser un predio de dominio público ya es ocupado por la Unidad educativa Félix Eloy Baquero Lugo</p> 
Vialidades Accesibilidad	<p>El lote cuenta con una accesibilidad de cuatro frentes gracias a que ocupa una cuadra completa, cuenta con un libre acceso desde la vía principal E45</p> 	<p>Cuenta con un acceso libre a la vía, sin embargo, a pesar de contar la extensión de una cuadra cuenta con el acceso en dos frentes</p> 	<p>El lote cuenta con acceso directo a la vía E45, apesar de tener ingreso directo solo uno de los tres frentes tiene libre accesibilidad</p> 	<p>Gracias a que el predio cubre una cuadra completa tiene una libre accesibilidad por los cuatro frentes que componen el polígono</p> 	<p>El predio cuenta con acceso directo a la vía E45, debido a que ya se encuentra una unidad educativa y el equipamiento cuenta con un acceso frontal y posterior.</p> 
Morfología	<p>El predio cuenta con una morfología ortogonal adaptada a la trama urbana, sin embargo, en una sección de la geometría se denota un eje irregular con respecto al resto de los lados del terreno.</p> 	<p>Debido a que el terreno se encuentra ubicado en una área alejada de los asentamientos existentes con respecto al barrio se caracteriza por una morfología de sección regular y otra irregular</p> 	<p>Gracias a su gran área de extensión y un solo eje de accesibilidad el terreno tiene una morfología que a pesar de no acoplarse a la trama urbana es regular con respecto a su forma.</p> 	<p>El terreno cuenta con una morfología totalmente ortogonal esto se debe a que se ubica en una área de alto índice de asentamientos y el entrando urbano se encuentra consolidado.</p> 	<p>Similar al terreno este al estar ubicado en una zona ya consolidada por la población tiene una morfología ortogonal adaptada a la trama urbana del barrio.</p> 
Área/medida	<p>El lote cuenta con una extensión media a diferencia de los otros casos de estudio y la forma del polígono es óptima para el desarrollo de un equipamiento a futuro.</p> <p>Área: 8.99437m<sup>2</sup></p> 	<p>Debido a su gran extensión el lote ya cuenta con el desarrollo de un proyecto urbano a futuro, sin embargo, la forma del lote se caracteriza por ser irregular.</p> <p>Área: 53.85942m<sup>2</sup></p> 	<p>Es el segundo predio con mayor extensión geográfica en el barrio, a pesar de ello el terreno no forma como parte del plan de desarrollo urbano de la ciudad.</p> <p>Área: 26.55802m<sup>2</sup></p> 	<p>Es el terreno con la menor área de los cinco casos de estudio, debido a su área y forma del polígono es destinado como área verde.</p> <p>Área: 4.77417m<sup>2</sup></p> 	<p>El lote tiene una extensión media a diferencia de los otros casos de estudio gracias a que la forma del polígono es óptima para la construcción por cual ya cuenta con un equipamiento en uso.</p> <p>Área: 14.69165m<sup>2</sup></p> 
Características de contexto	<ul style="list-style-type: none"> <li>-Cuenta con vegetación existente en el predio</li> <li>-Topografía con poca pendiente</li> <li>-Cumple con servicios de alcantarillado, agua, electricidad y alumbrado público</li> <li>- Cercano a vegetación de alta densidad</li> </ul>	<ul style="list-style-type: none"> <li>-Cuenta con vegetación existente en el predio</li> <li>-Topografía con alta pendiente</li> <li>-No cuenta con servicios de alcantarillado, agua, electricidad y alumbrado público</li> <li>-Sin construcción alrededor</li> </ul>	<ul style="list-style-type: none"> <li>-Terreno sin uso</li> <li>-Lejos de los equipamiento de uso público</li> <li>-Sin construcción alrededor</li> <li>-Alejado de la vegetación</li> <li>-Terreno con poca pendiente</li> </ul>	<ul style="list-style-type: none"> <li>-Cuenta con vegetación existente en el predio</li> <li>-Topografía con poca pendiente</li> <li>-Cumple con servicios de alcantarillado, agua, electricidad y alumbrado público</li> <li>- Cercano a vegetación de alta densidad</li> </ul>	<ul style="list-style-type: none"> <li>-Terreno con uso de suelo</li> <li>-Cercano equipamientos de uso público</li> <li>-Mal estado de la viviendas contigua</li> <li>-Sin vegetación existente</li> <li>-Cercano a vegetación de alta densidad</li> </ul>
Terreno seleccionado					

### Conclusión

Entre los cinco casos de estudio el predio A cumple con el mayor número de características y cualidades a nivel de terreno que permitan facilitar el desarrollo de un nuevo equipamiento dedicado al desarrollo etnocultural

UNIVERSIDAD REGIONAL AMAZÓNICA IKIAM  
CARRERA DE ARQUITECTURA SOSTENIBLE



Predios dominios público

CONTENIDO:  
COMPARACIÓN ENTRE PREDIOS

ESTUDIANTE:  
ERWIN STEEVEN CEVALLOS GARCÍA

ANEXO:  
#7



### TERRENO SELECCIONADO PARA EL ESTUDIO

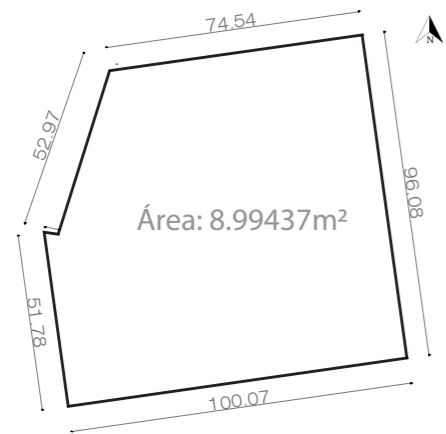

El terreno seleccionado para el desarrollo de un centro de enfoque etnocultural cuenta con una gran área extensa con la finalidad de aprovechar de manera adecuada se plantea seleccionar una parte del terreno que aproveche de forma óptima

### CURVAS DE NIVEL

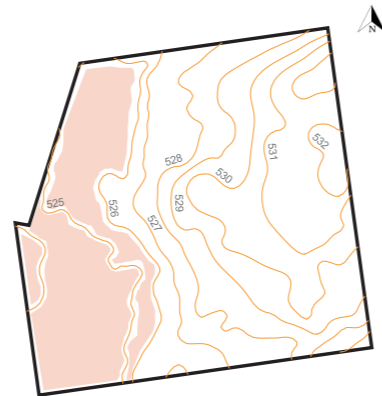

El terreno cuenta con ochos niveles de diferencia por lo cual con el objetivo de aprovechar de manera eficiente el predio, se propone la mejor área de ocupación por manejar una menor pendiente. La zona que cumple con las mejores condiciones para para implantar la propuesta

### VEGETACIÓN EXISTENTE

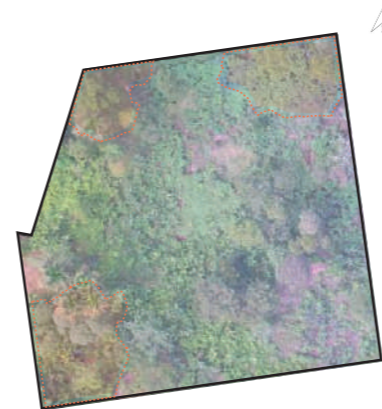

A pesar que el terreno no cuenta con vegetación primaria como tal por encontrarse cerca de la vía principal, el lote cuenta con áreas verde de alta densidad que pueden fomentar el aprovechamiento y conservación de las áreas verdes en el barrio y permitan definir una propuesta formal para el centro etnocultural

### ACCESOS

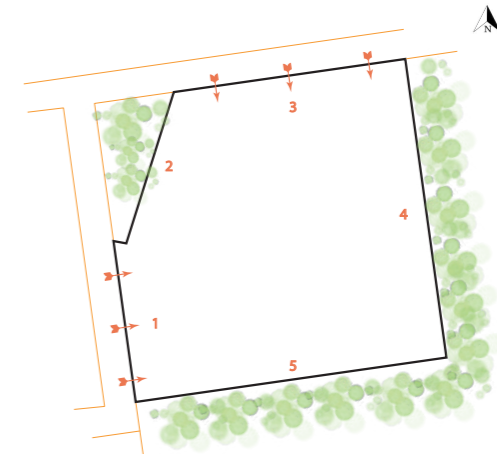

El terreno cuenta con un total de cinco frentes de los cuales el frente 1 y 3 cuenta con acceso directo a la vía mientras que 4 y 5 tiene conexión con vegetación existente. El número 2 a pesar de ser un frente sin ocupación no cuenta con acceso directo a la vía

### EJES DE TRAMA URBANA

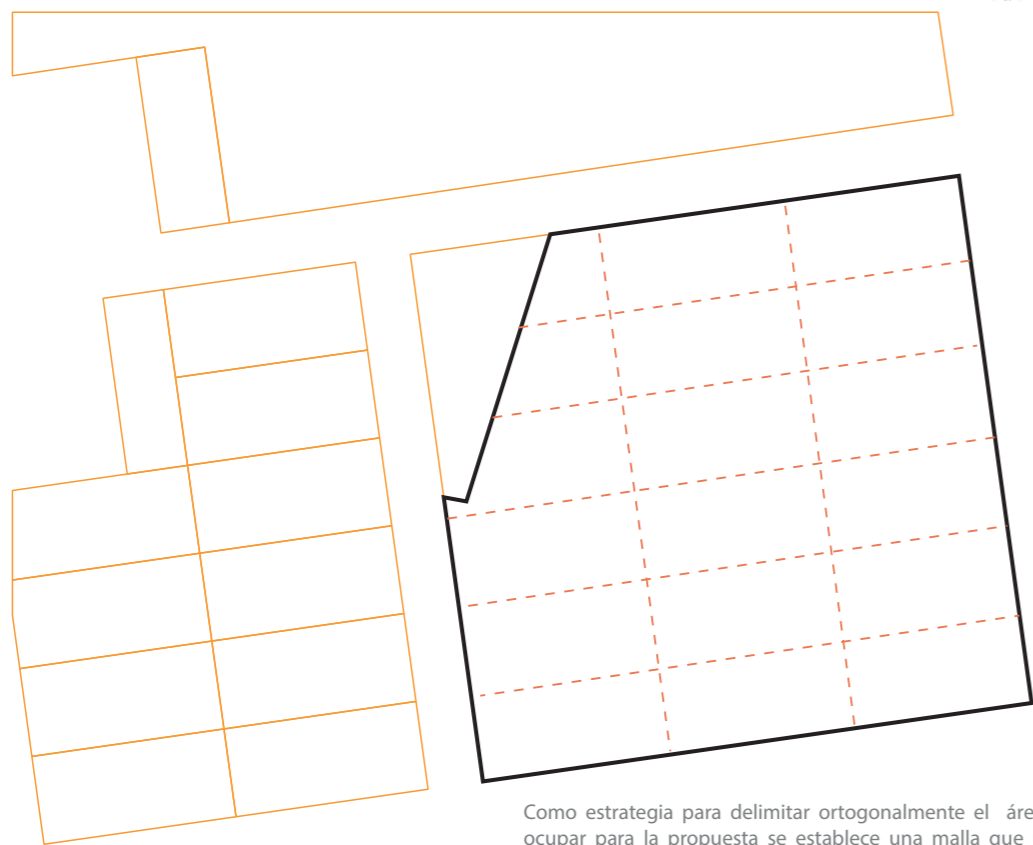

Como estrategia para delimitar ortogonalmente el área a ocupar para la propuesta se establece una malla que use como eje base la trama urbana del barrio al mismo tiempo que permita seleccionar zonas de mayor interés en la proyección

### MANCHA DE OCUPACIÓN

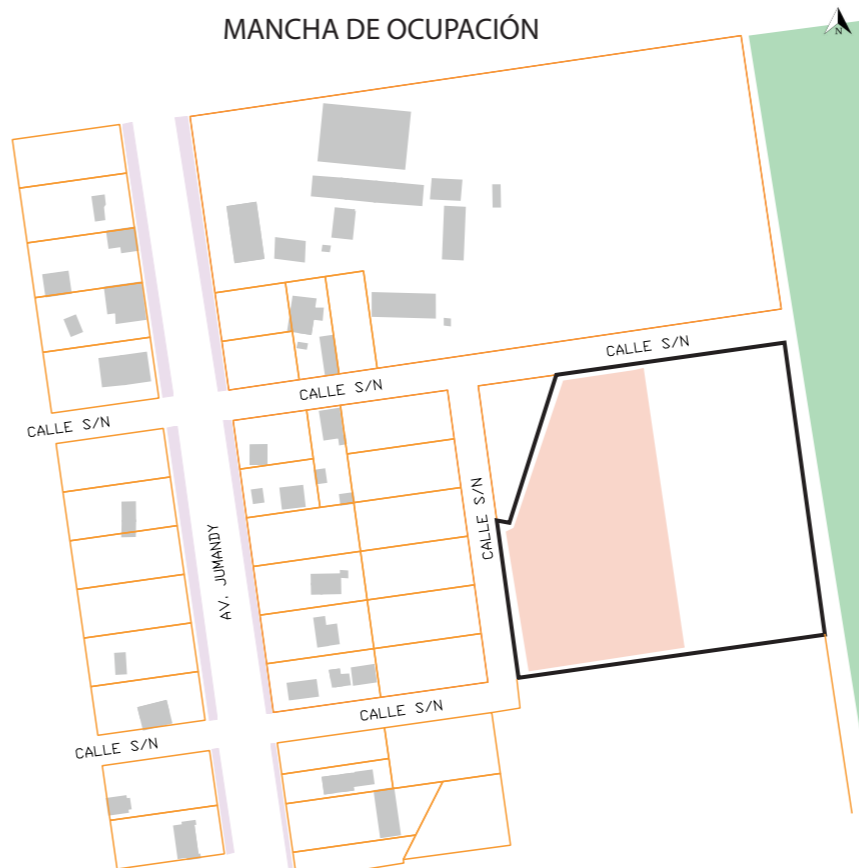

Debido a que el barrio es uno de los más nuevos de la ciudad está pasando por un proceso de consolidación, por lo cual de acuerdo a la mancha de ocupación se propone cual zona del terreno es más adecuada

### LEVANTAMIENTO FOTOGRAFICO

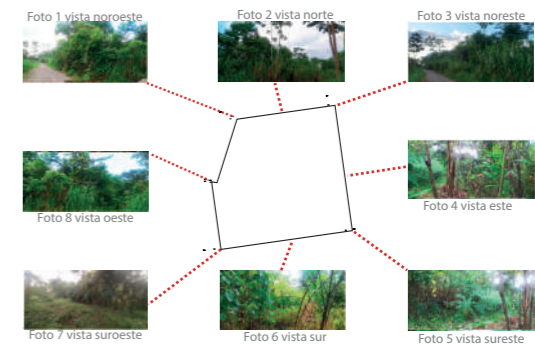

El terreno junto al barrio cuenta con un proceso de deforestación, sin embargo, el sitio alberga zonas con alta densidad que agrupa arboles de gran altura utiles para la zonificación de la propuesta.

### PROPUESTA

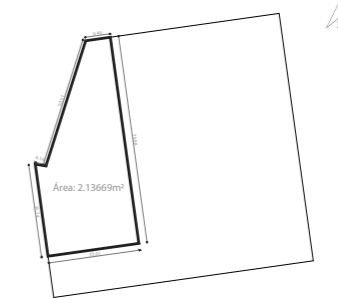

Se selecciona la ocupación del centro de enfoque etnocultural de acuerdo a la condicionantes tanto del terreno como el contexto en donde se plantea el desarrollo de la propuesta arquitectónica.

### Conclusión

Debido a que el barrio como tal cuenta con un pequeño número de predios destinados al dominio público estos tienen una gran extensión, porque de acuerdo a los dirigentes barriales vigentes cuando Santa Inés se convirtió de comunidad a barrio se pensó en las escrituras globales que las construcciones de indoles público se aglomeren en puntos decisivos y no se diversifiquen.



### Justificación del Terreno

## TERRENO DELIMITADO PARA EL ESTUDIO

Se maneja un área total de 1587 m<sup>2</sup> para el planteamiento de la propuesta arquitectónica, el terreno maneja una morfología irregular y cuenta con un total de seis frentes de ocupación.

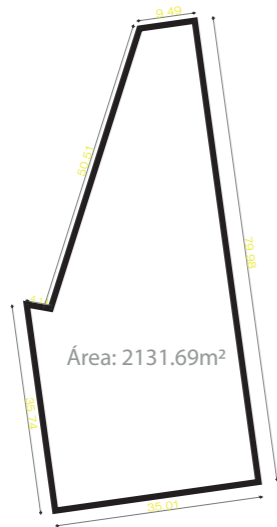

## CURVAS DE NIVEL

La zona de estudio presenta una diferencia de altura de tres niveles que cuenta desde la curva 524 a 526, sin embargo, gran parte de la área del terreno es plana por que la diferencias de nivel se localizan a orillas del lote.

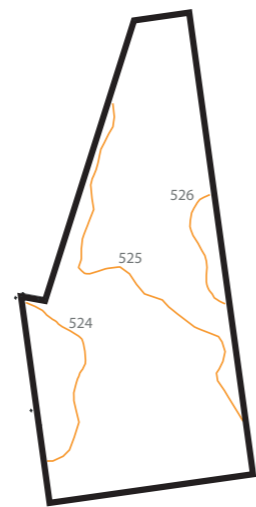

## VEGETACIÓN EXISTENTE

Existen tres áreas con alta densidad de vegetación por sus árboles la otra parte del terreno ya no cuenta con vegetación debido a la intervención por parte del hombre en el territorio

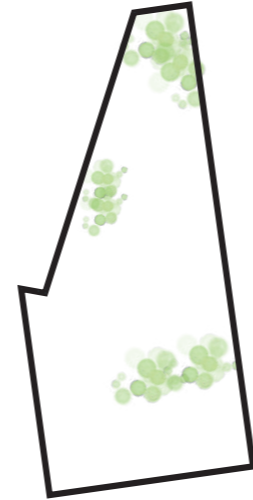

## ACCESOS

El terreno cuenta con dos accesos a la vía que delimitan el área de ingreso del proyecto como dos puntos directos que pueden ayudar a definir decisiones que ayuden en la definición de la forma y circulaciones

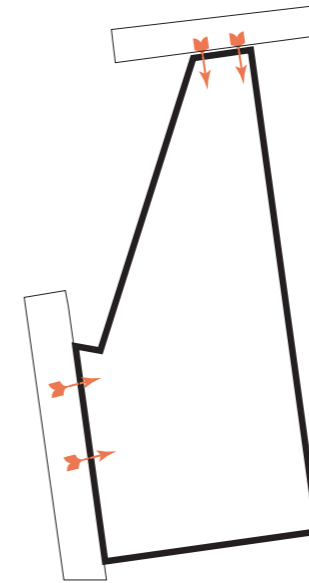

## ANÁLISIS SOMÁTICO

Los vientos predominantes se dirigen hacia el sureste. Gracias al estar ubicados en la línea equinoccial los predios en su totalidad reciben una libre iluminación durante todo el

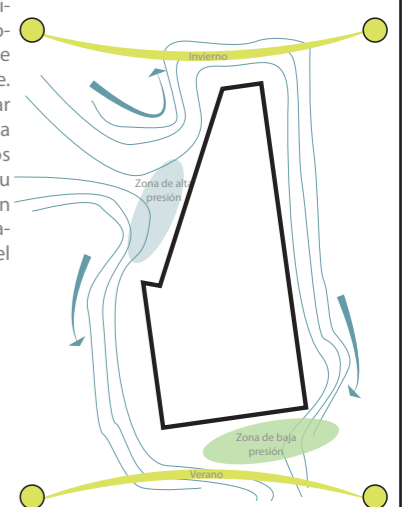

## EXPLICACIÓN FORMA

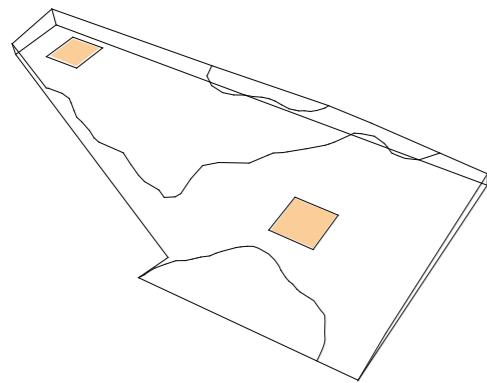

### 1. MODULO BASE

La forma inicial considera la ubicación por lo cual parte de la expansión de dos bloques iniciales que se enfocan en los dos accesos existentes al mismo tiempo que limita con dos de las tres zonas con vegetación de alta densidad

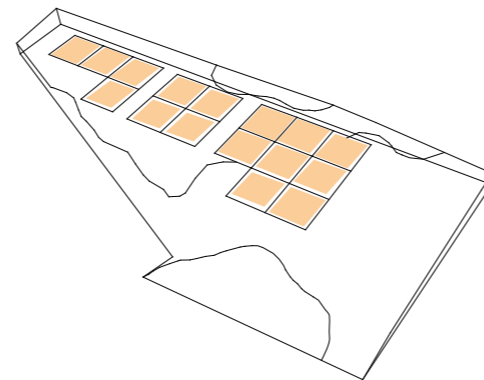

### 2. DUPLICAR

Pensado desde el punto estructural al conceptual, se plantea un módulo inicial de 1.2x1.2m<sup>2</sup> que permite el manejo de una estructura con luces de 6x6m<sup>2</sup> se duplica y seccionan los dos bloques iniciales acordes a los planos ortogonales que presenta el terreno, se ostenta el recorrido de una sucesión de bloques que ayudan a determinar un eje sobre el cual se fomentaran el diseño y desarrollo de la forma

### 3. DISTRIBUIR

Ya establecido un eje de diseño y un plano que permita formar la estructura se propone el crecimiento y distribución de los bloques iniciales con la finalidad de establecer una área de ocupación que aproveche y se gestione de acuerdo a la condiciones del sitio

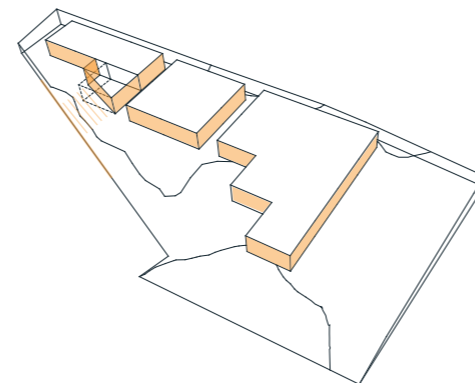

### 4. SECCIONAR

Con la elevación de plano a volumen, en el bloque con menor área de los tres se secciona en relación al lindero más cercano del terreno con el objetivo de centrar el bloque de acuerdo a la forma del terreno y fomentar un construcción que se adapten a los linderos

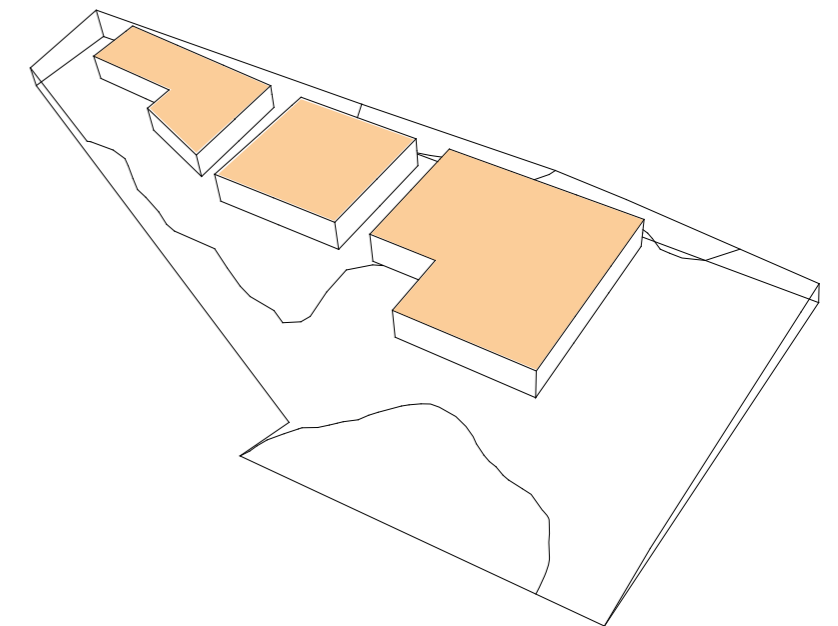

### 5. PROPUESTA FINAL

Como resultado final se obtiene la división de tres módulos principales que presentan una ubicación centralizada de acuerdo con el terreno al mismo tiempo que existe una conexión directa entre ellos gracias a la modulación definida.

## Conclusión

Para la delimitación de la forma e implantación se toma en cuenta las características físicas del contexto al mismo tiempo que el uso de una distribución espacial enfocada de manera reticular, por lo cual se atribuye que el diseño al igual que entiende la importancia de las condiciones del lugar fomenta una construcción también pensada desde el punto estructural.

UNIVERSIDAD REGIONAL AMAZÓNICA IKIAM  
CARRERA DE ARQUITECTURA SOSTENIBLE

**Ikiam**  
Universidad Regional Amazónica

## Justificación de la forma

CONTENIDO:

PROPUESTA FORMA

ESTUDIANTE:

ERWIN STEEVEN CEVALLOS GARCÍA

ANEXO:

#9

## RELACIÓN ENTRE POBLACIÓN Y TERRITORIO

Habitantes del Barrio
280 Área Urbana
700 Área rural
980 Total

COS	CUS
80%	160%

Área construible
577

Area libre
1560

Aforo del Equipamineto
200 a 250 personas

Area Total
2.137

## DIAGRAMA DE RELACIONES GENERAL

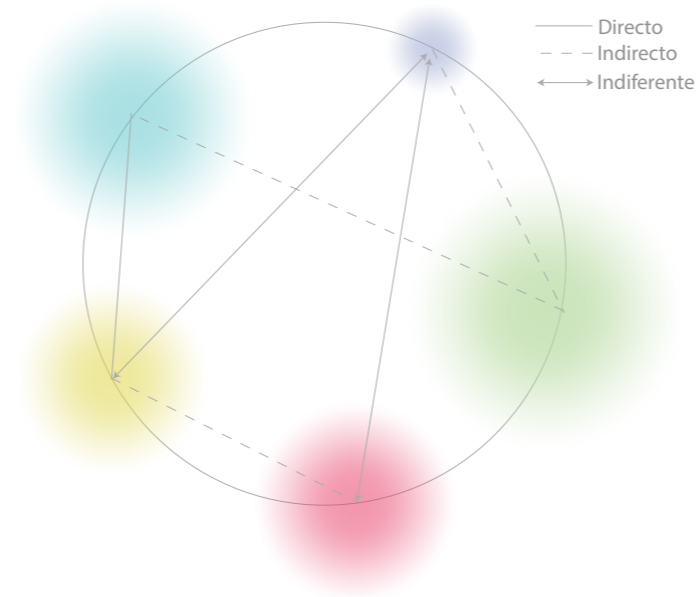

## RELACIÓN ENTRE ZONAS Y ÁREAS

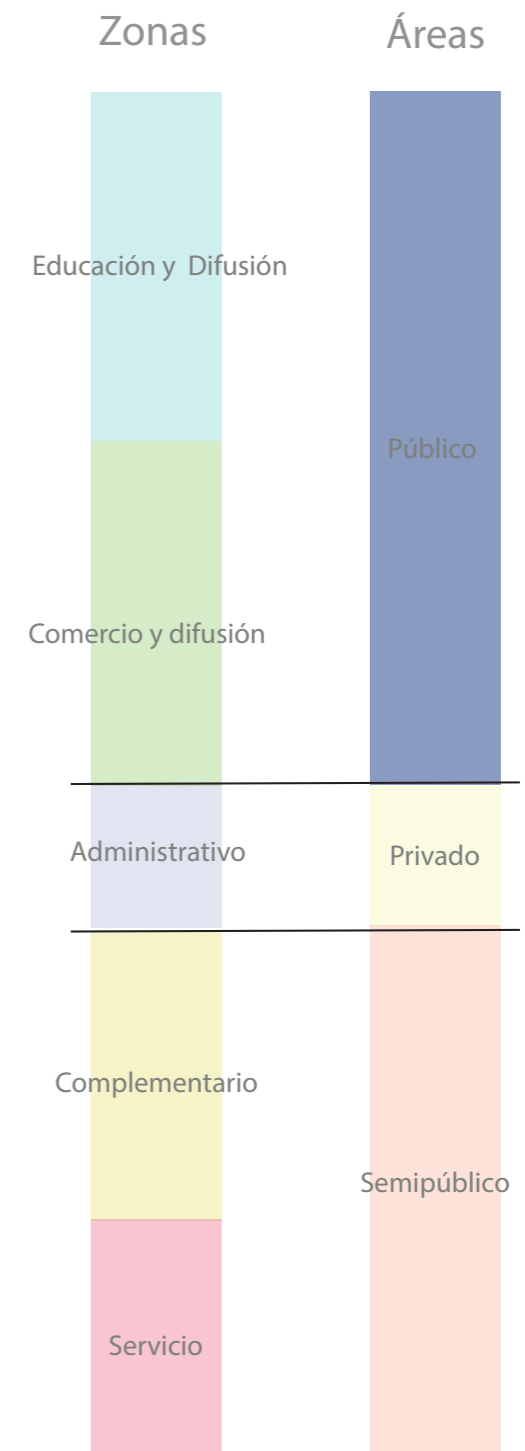

## PROGRAMA ARQUITECTÓNICO

ZONA	ESPACIO	CANTIDAD	LARGO	ANCHO	SUB ÁREA M2
ADMINISTRATIVO	Recepción	1	7	6	42
	Administración	1	4	4	16
	Contabilidad	1	4	4	16
	Archivo	1	6	3	18
TOTAL					92

ZONA	ESPACIO	CANTIDAD	LARGO	ANCHO	SUB ÁREA M2
EDUCACIÓN Y DIFUSIÓN	Salón de eventos comunitario	1	12	6	72
	Salon de exhibición y exposición	1	10	8	148
	Sala de rituales y cremonias	1	5	4	20
	Plazoleta	2	3	6	36
	Chacra				786
TOTAL					1.062

ZONA	ESPACIO	CANTIDAD	LARGO	ANCHO	SUB ÁREA M2
SERVICIO	Área de ingreso	2	3	2	12
	SS:HH	8	2	3	60
	Bodega	1	4	3	12
	Parqueadero	1	10	6	170
TOTAL					254

ZONA	ESPACIO	CANTIDAD	LARGO	ANCHO	SUB ÁREA M2
COMERCIO Y DIFUSIÓN	Cocina	1	4	4	16
	Comedor	1	7	6	42
	Área de productos medicinales	1	6	3	18
	Área de alimentos	1	6	3	18
	Área de artesanías	1	6	3	18
TOTAL					112

ZONA	ESPACIO	CANTIDAD	LARGO	ANCHO	SUB ÁREA M2
COMPLEMENTARIA	Área verde				525
	Cuarto de bombas	1	3	3	9
	Cuarto Electrico	1	3	2	6
	Cuarto de Limpieza	1	4	3	12
	Vertidores	1	5	3	15
	Cuarto de reciclaje	1	10	5	50
	TOTAL				

UNIVERSIDAD REGIONAL AMAZÓNICA IKIAM CARRERA DE ARQUITECTURA SOSTENIBLE		<b>Programa arquitectónico</b>	
		CONTENIDO: POBLACIÓN Y TERRITORIO RELACIÓN ENTRE ÁREAS	ANEXO:  <b>#10</b>
		ESTUDIANTE: ERWIN STEEVEN CEVALLOS GARCÍA	

# DIAGRAMA DE RELACIONES ZONAS ESPECÍFICAS

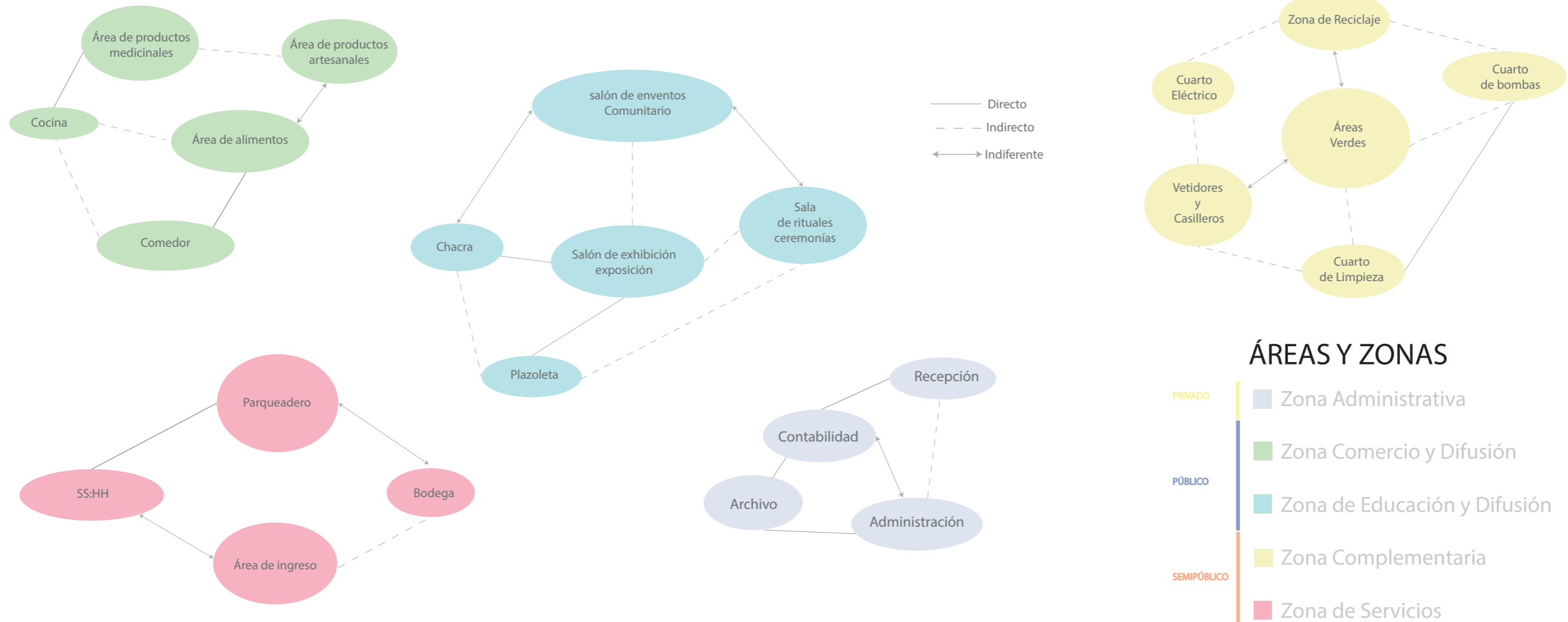

# DISEÑO ECO-POSITIVO DESDE LA PROGRAMACIÓN

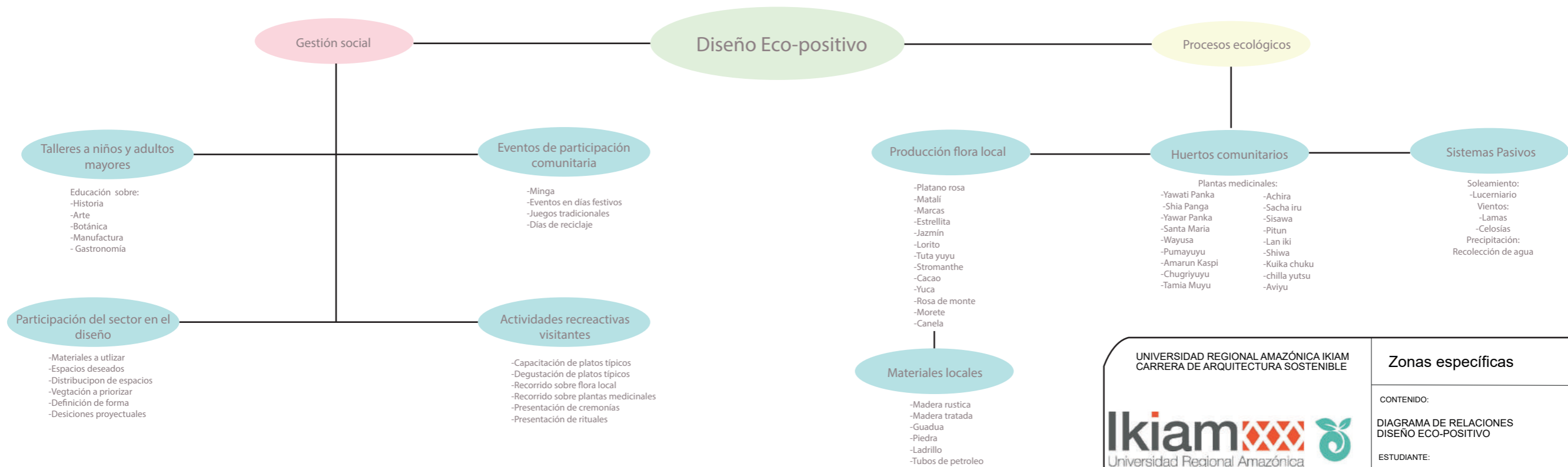

UNIVERSIDAD REGIONAL AMAZÓNICA IKIAM  
 CARRERA DE ARQUITECTURA SOSTENIBLE

**Ikiam**

**Zonas específicas**

CONTENIDO:  
 DIAGRAMA DE RELACIONES  
 DISEÑO ECO-POSITIVO

ESTUDIANTE:  
 ERWIN STEEVEN CEVALLOS GARCÍA

ANEXO:  
**#11**

## ZONIFICACIÓN INTERIOR

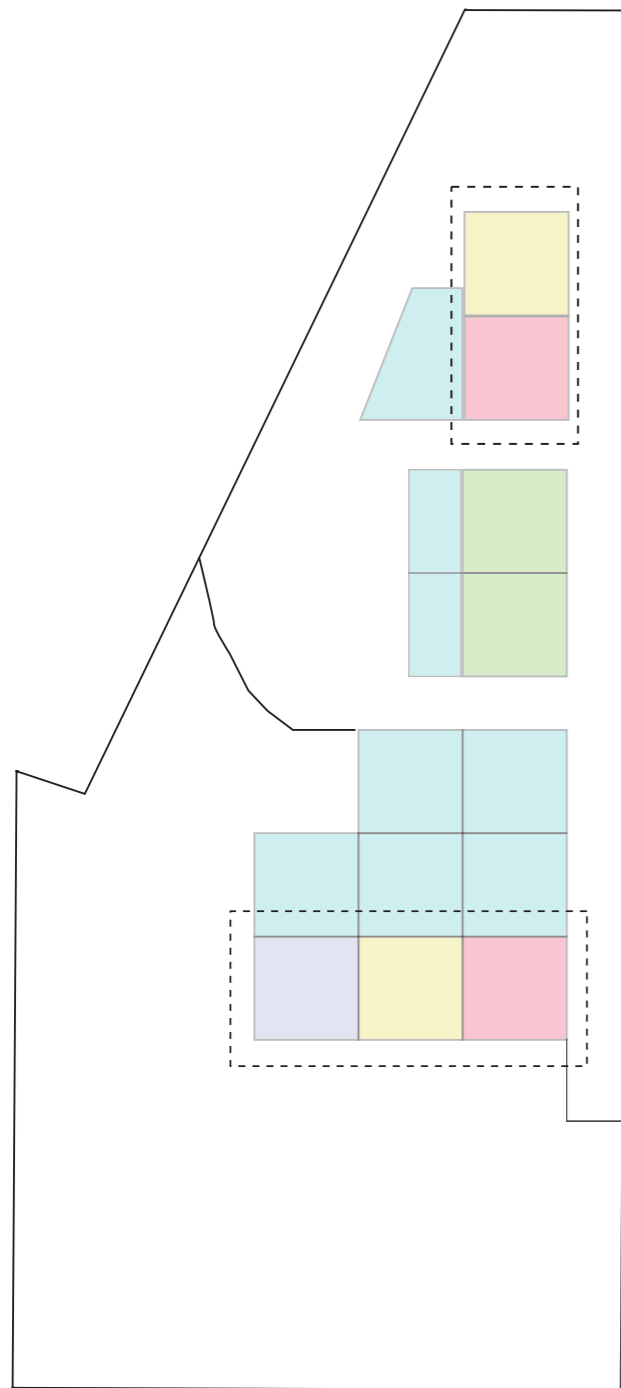

## ZONIFICACIÓN EXTERIOR

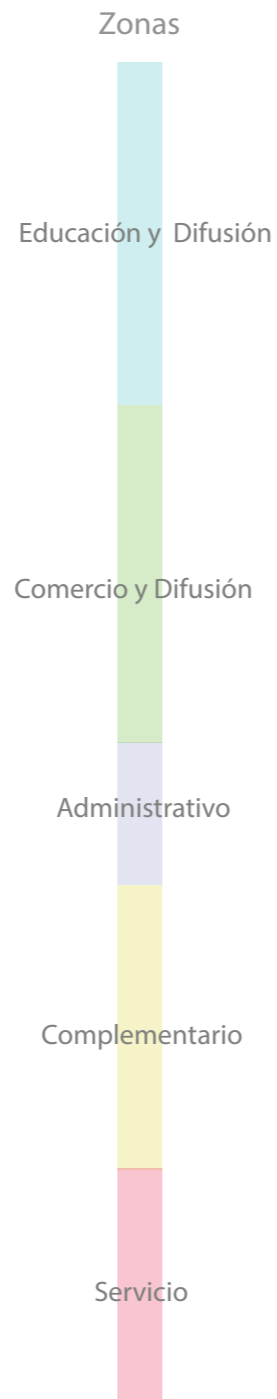
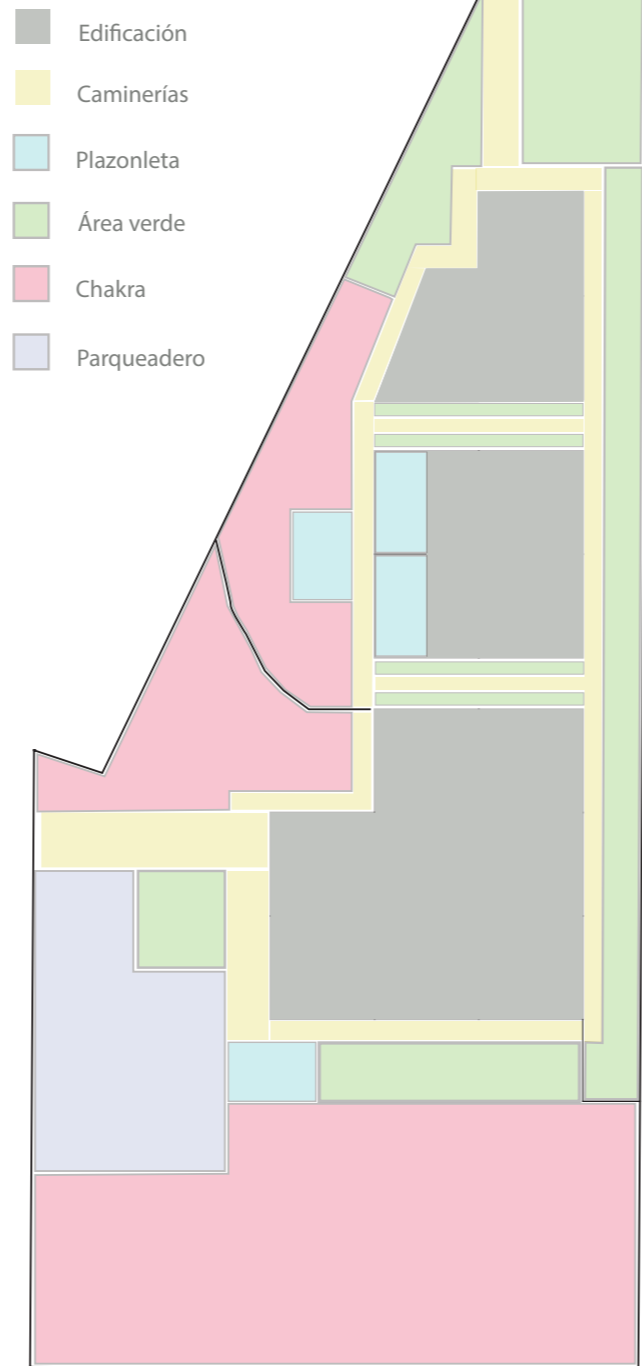

## PUNTOS DE CONCENTRACIÓN

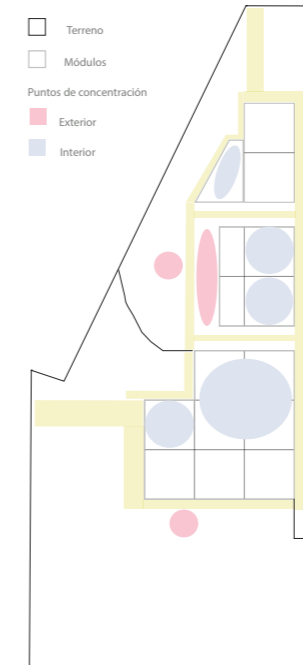

## ZONAS DE GESTIÓN SOCIAL

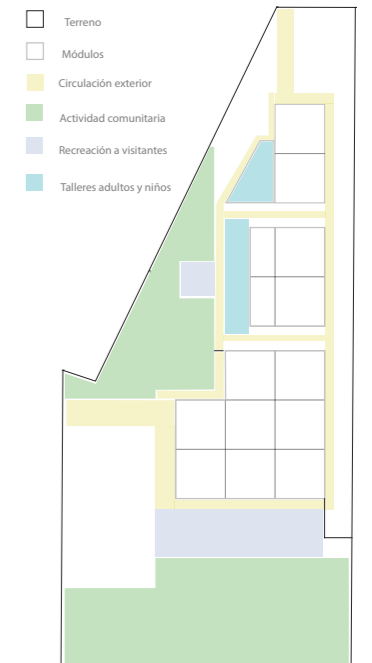

## ACCESOS Y CIRCULACIÓN

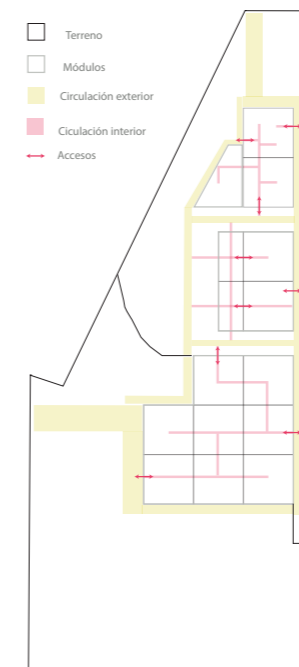

## VEGETACIÓN Y CUBIERTA

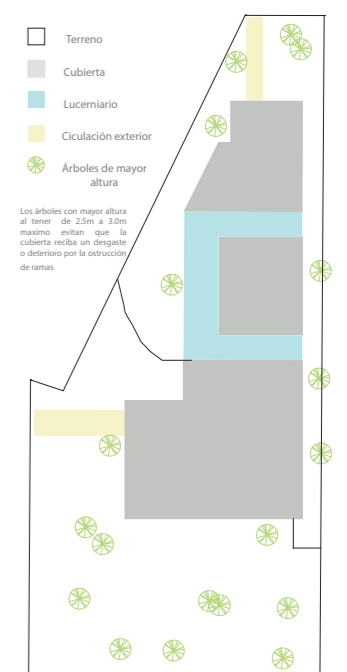

## Conclusión

Teniendo clara la forma y la programación se parte por el desarrollo de la zonificación teniendo en cuenta que esta debe ser tanto interior como exterior ya que un equipamiento destinado a la difusión etnocultural toma igual importancia a sus espacios abiertos, cerrados y mixtos. Para la zonificación se tomó importancia cuatro aspectos: los puntos de concentración, zonas de gestión social, los accesos junto la circulación y por ultimo que la vegetación de mayor altura no afecte en un futuro a la cubierta.



UNIVERSIDAD REGIONAL AMAZÓNICA IKIAM  
CARRERA DE ARQUITECTURA SOSTENIBLE



### Zonificación

CONTENIDO:  
Zonificaciones  
Directrices del proyecto

ESTUDIANTE:  
ERWIN STEEVEN CEVALLOS GARCÍA

ANEXO:

#12

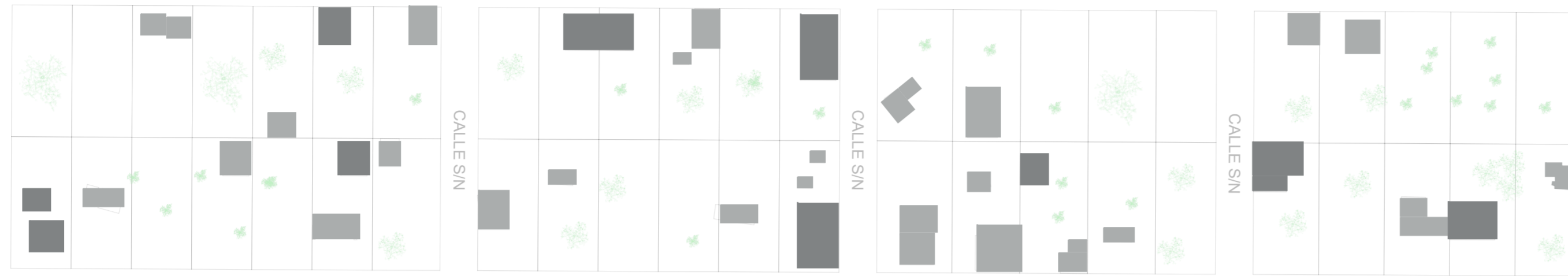

AV. E45

AV. E45

AV. E45

AV. E45

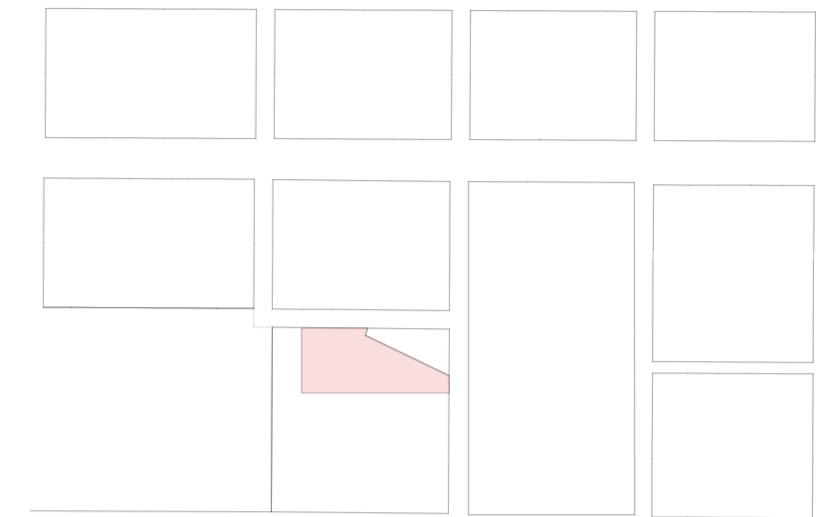

UBICACIÓN



UNIDAD EDUCATIVA

CALLE S/N

CALLE S/N

CALLE S/N

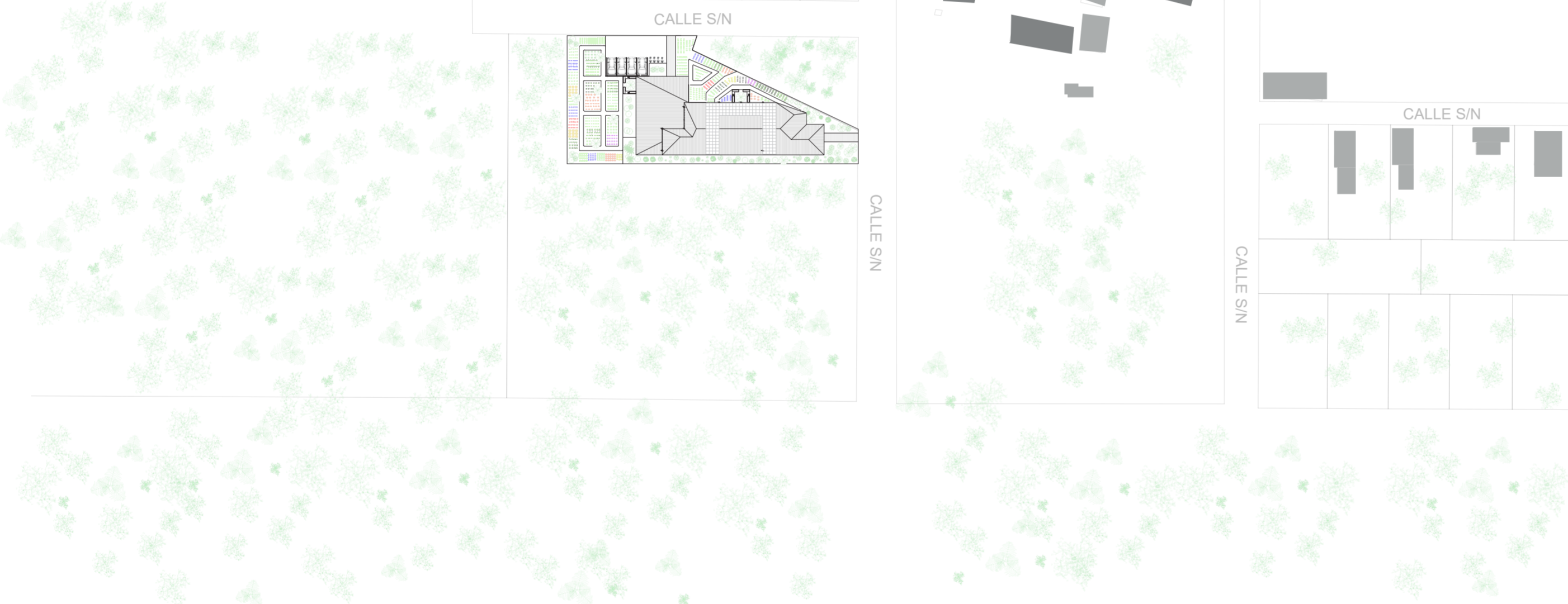

CALLE S/N

CALLE S/N

CALLE S/N

CALLE S/N

CALLE S/N

CALLE S/N

CALLE S/N

CALLE S/N

CALLE S/N

CALLE S/N

CALLE S/N

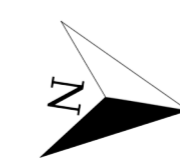

UNIVERSIDAD REGIONAL AMAZÓNICA IKIAM  
CARRERA DE ARQUITECTURA SOSTENIBLE



Plano de Entorno

CONTENIDO:  
CONTEXTO GENERAL  
ESCALA-1:1200  
ESTUDIANTE:  
ERWIN STEEVEN CEVALLOS GARCÍA

ANEXO:  
**#13**

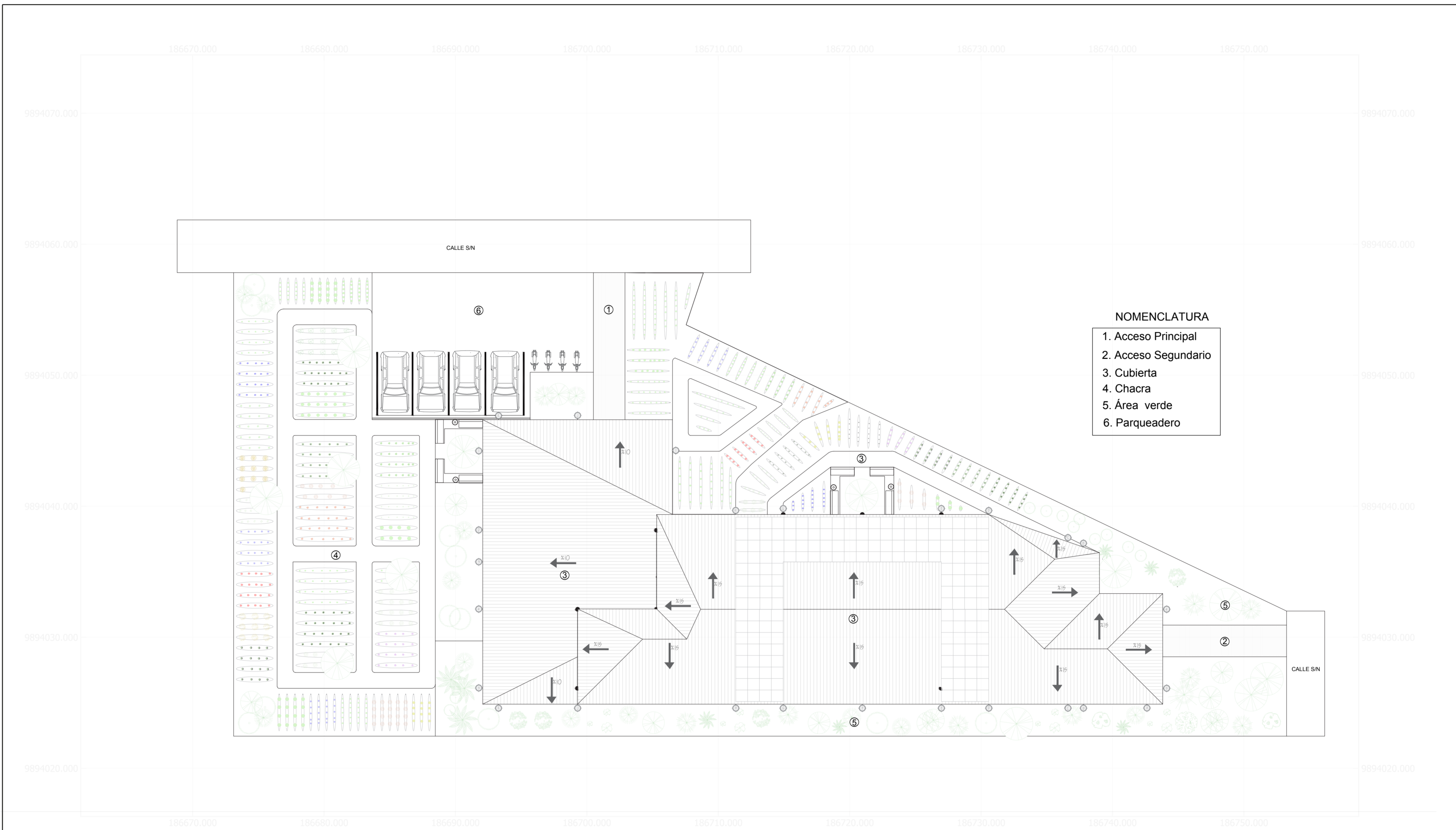

- NOMENCLATURA**
- 1. Acceso Principal
  - 2. Acceso Secundario
  - 3. Cubierta
  - 4. Chacra
  - 5. Área verde
  - 6. Parqueadero

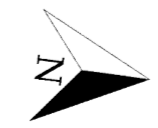

UNIVERSIDAD REGIONAL AMAZÓNICA IKIAM CARRERA DE ARQUITECTURA SOSTENIBLE		<b>Planta cubierta</b>	
		CONTENIDO: PLANO DE CUBIERTA MÁS ICONTEXTO ESCALA-1:200	ANEXO: <b>#14</b>
		ESTUDIANTE: ERWIN STEEVEN CEVALLOS GARCÍA	

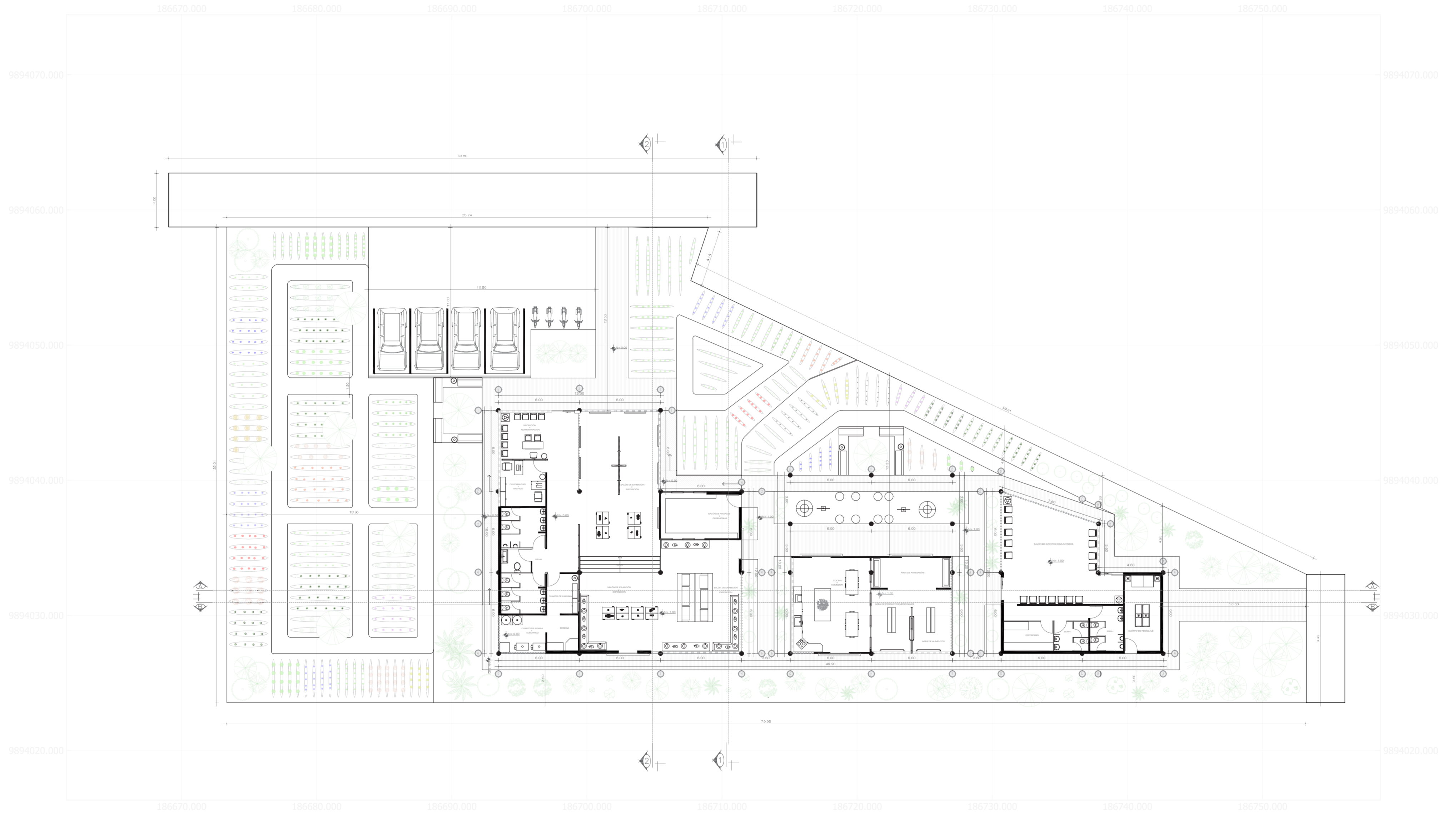

UNIVERSIDAD REGIONAL AMAZÓNICA IKIAM  
CARRERA DE ARQUITECTURA SOSTENIBLE

**Ikiam**  
Universidad Regional Amazónica



<b>Planta general</b>	
CONTENIDO:	ANEXO:
PLANTA GENERAL MÁS CONTEXTO ESCALA-1:200	<b>#15</b>
ESTUDIANTE:	
ERWIN STEEVEN CEVALLOS GARCÍA	



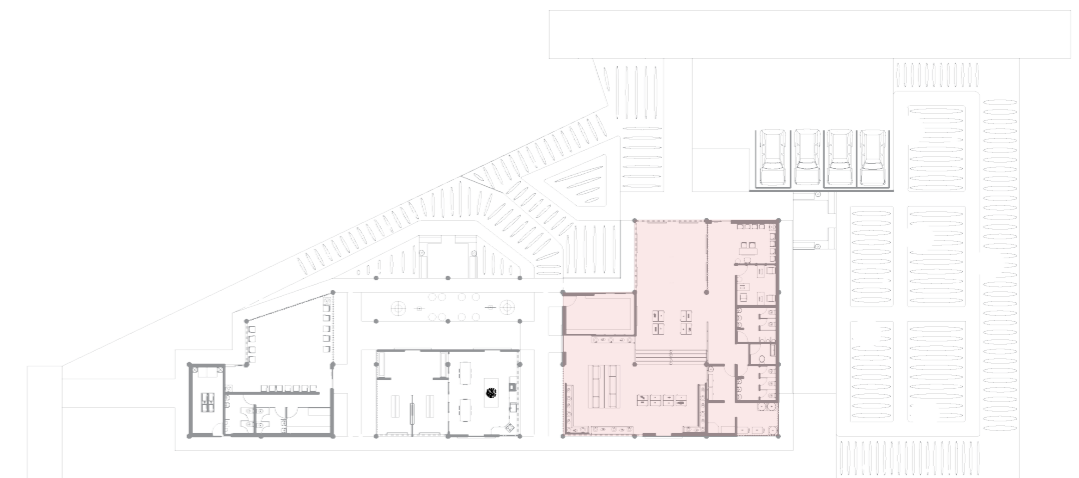

PLANTA TIPO 3

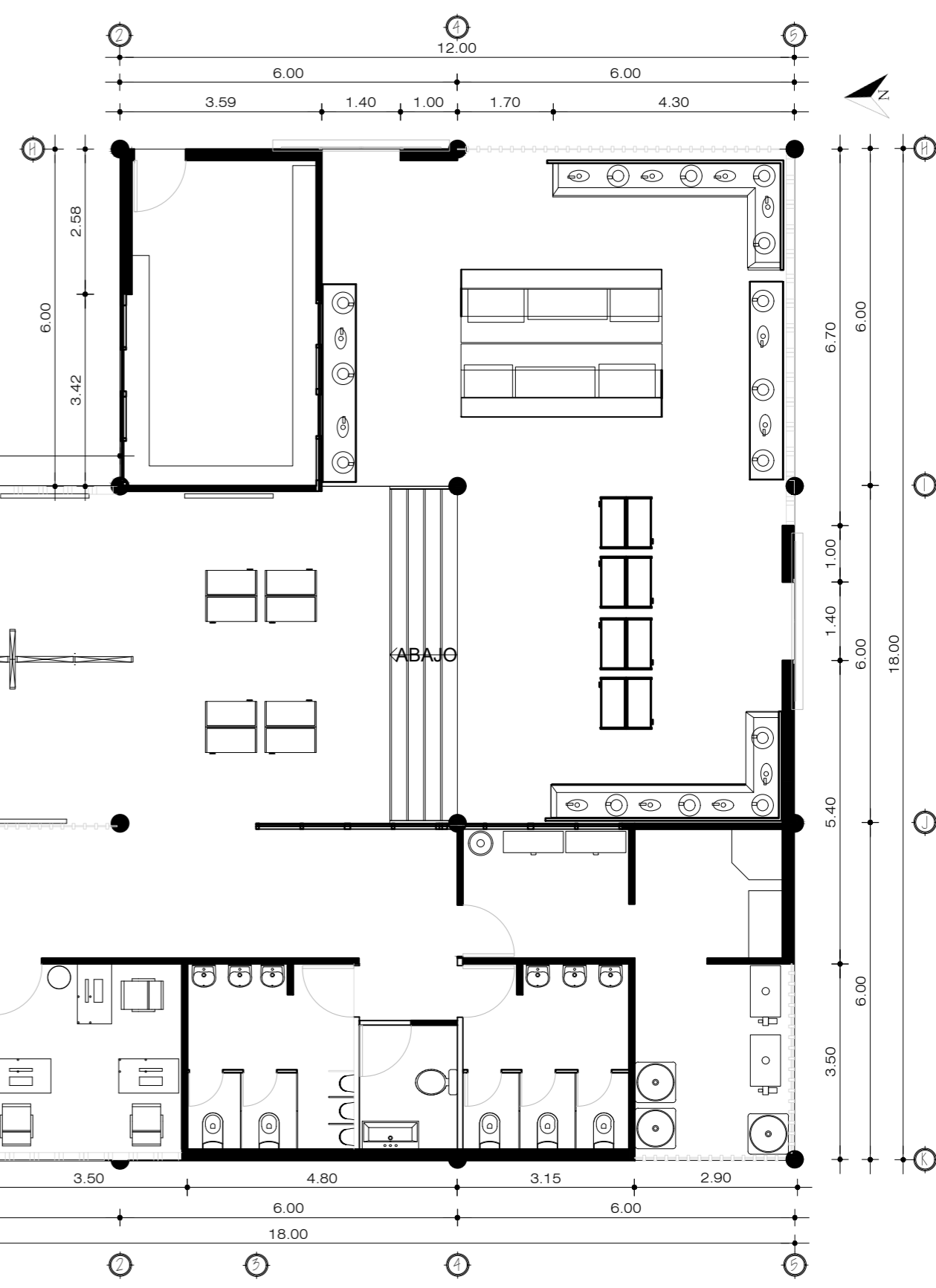

PLANTA TIPO 2

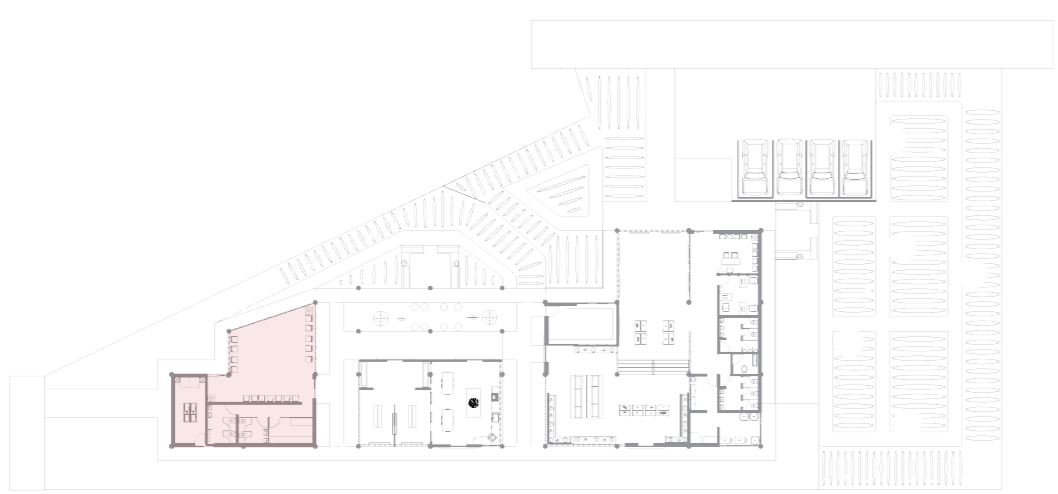
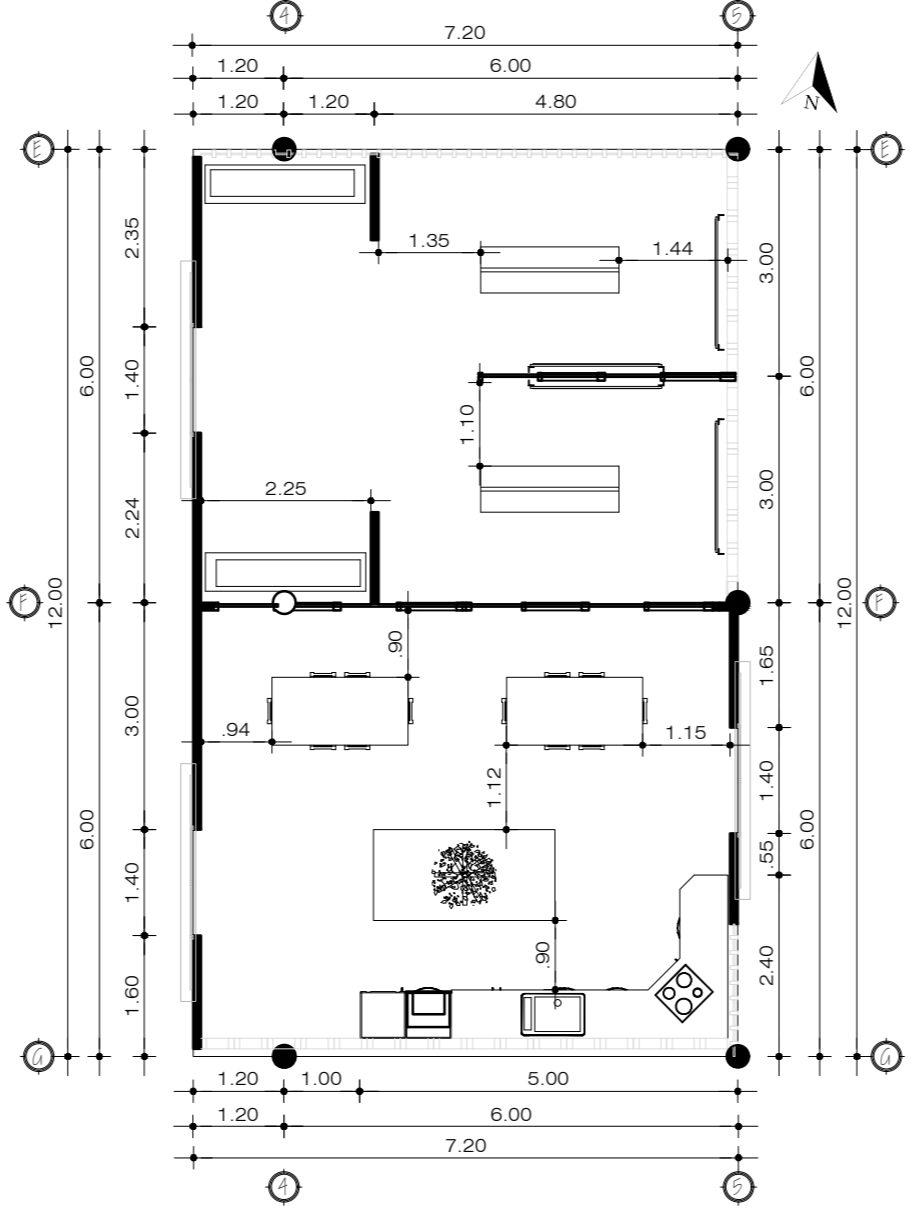

PLANTA TIPO 1

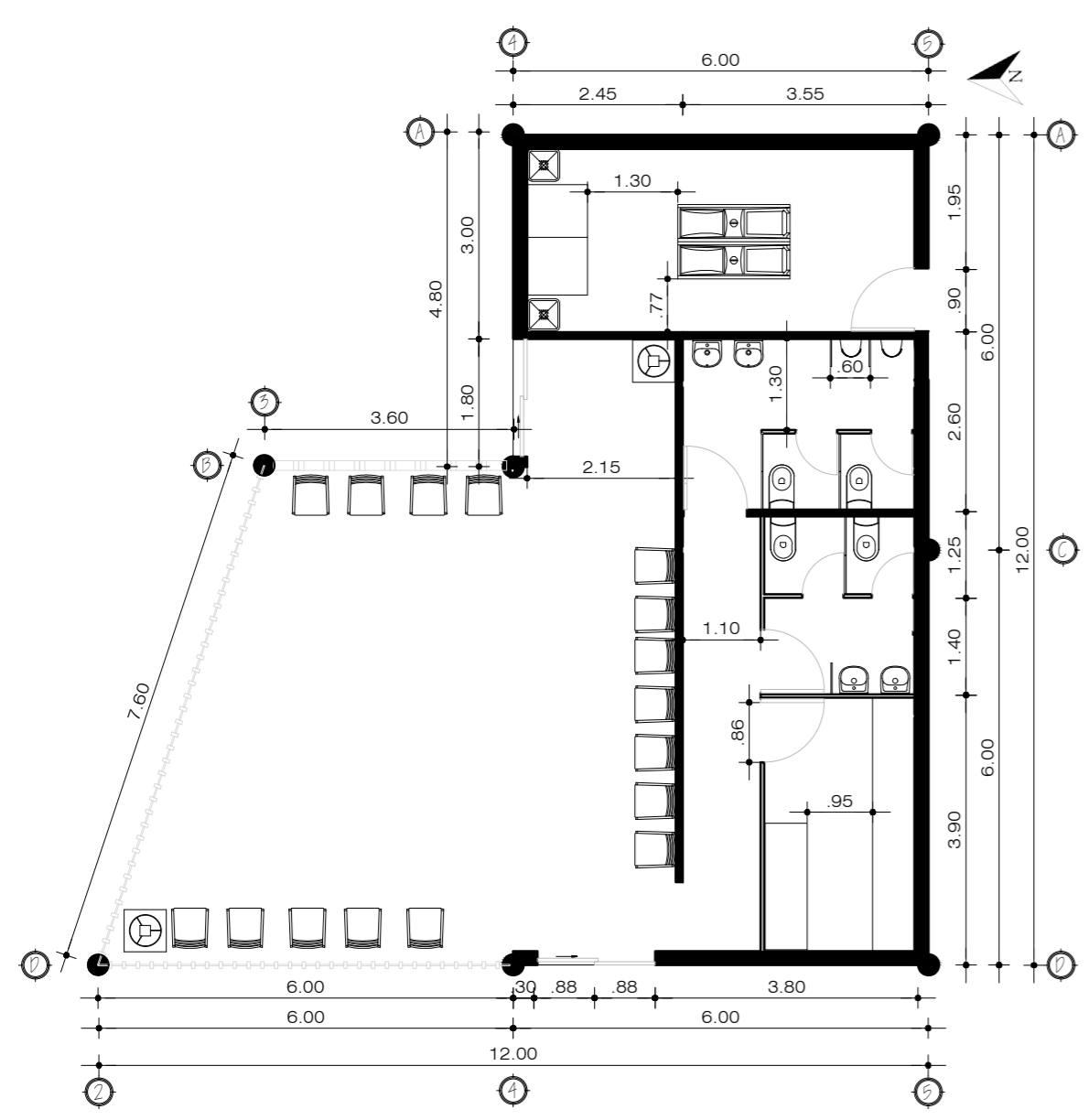

UNIVERSIDAD REGIONAL AMAZÓNICA IKIAM CARRERA DE ARQUITECTURA SOSTENIBLE		<b>Plantas individuales</b>	
		CONTENIDO: PLANTAS INDIVIDUALES ESCALA-1:100	ANEXO: <b>#16</b>
		ESTUDIANTE: ERWIN STEEVEN CEVALLOS GARCÍA	

FACHADA OESTE



FACHADA ESTE



FACHADA NORTE



FACHADA SUR

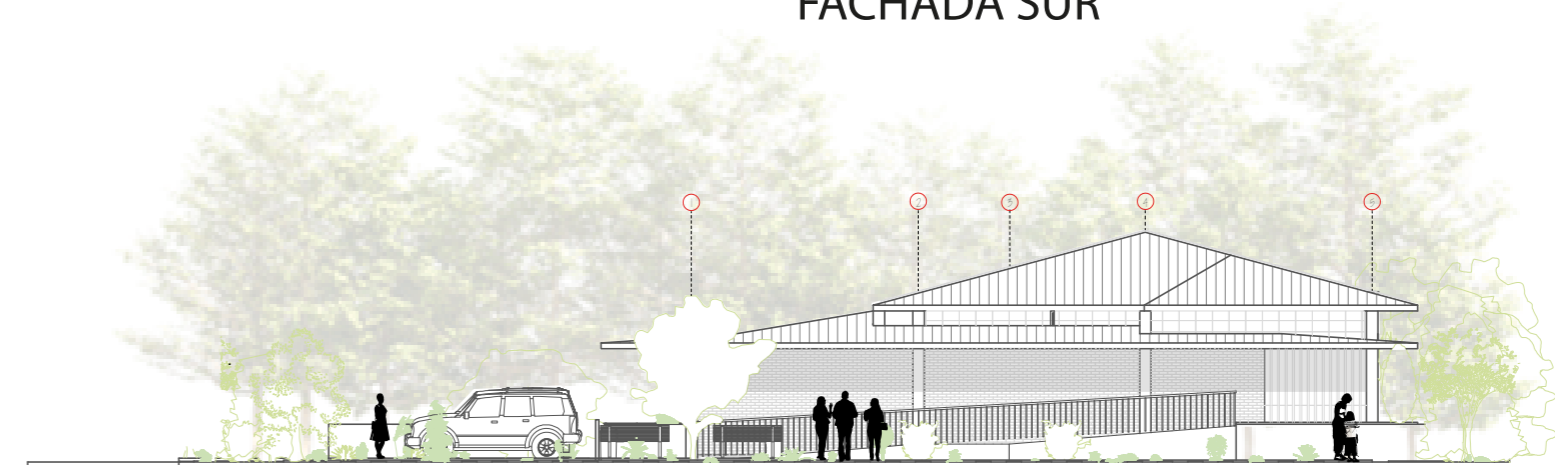

UNIVERSIDAD REGIONAL AMAZÓNICA IKIAM  
CARRERA DE ARQUITECTURA SOSTENIBLE

**Ikiam**   
Universidad Regional Amazónica 

Fachadas

CONTENIDO:  
FACHADAS  
ESCALA-1:200

ESTUDIANTE:  
ERWIN STEEVEN CEVALLOS GARCÍA

ANEXO:

#17

CORTE A-A

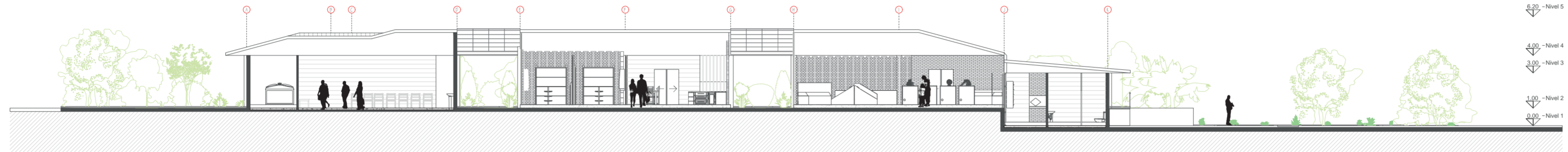

CORTE B-B

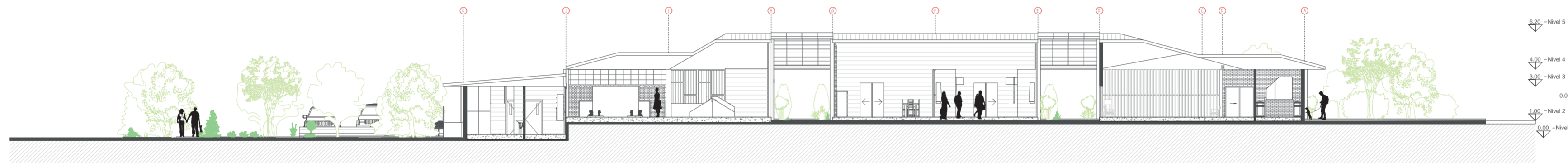

CORTE 1-1

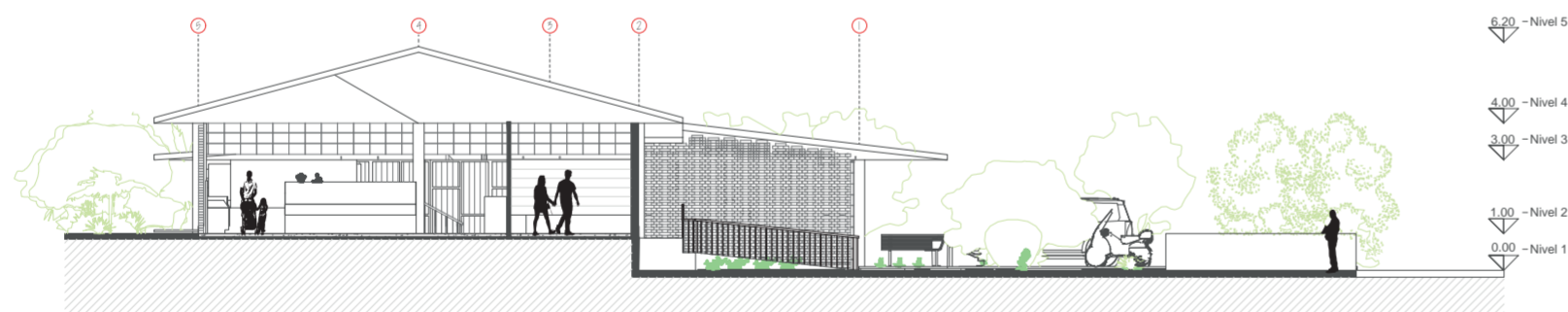

CORTE 2-2

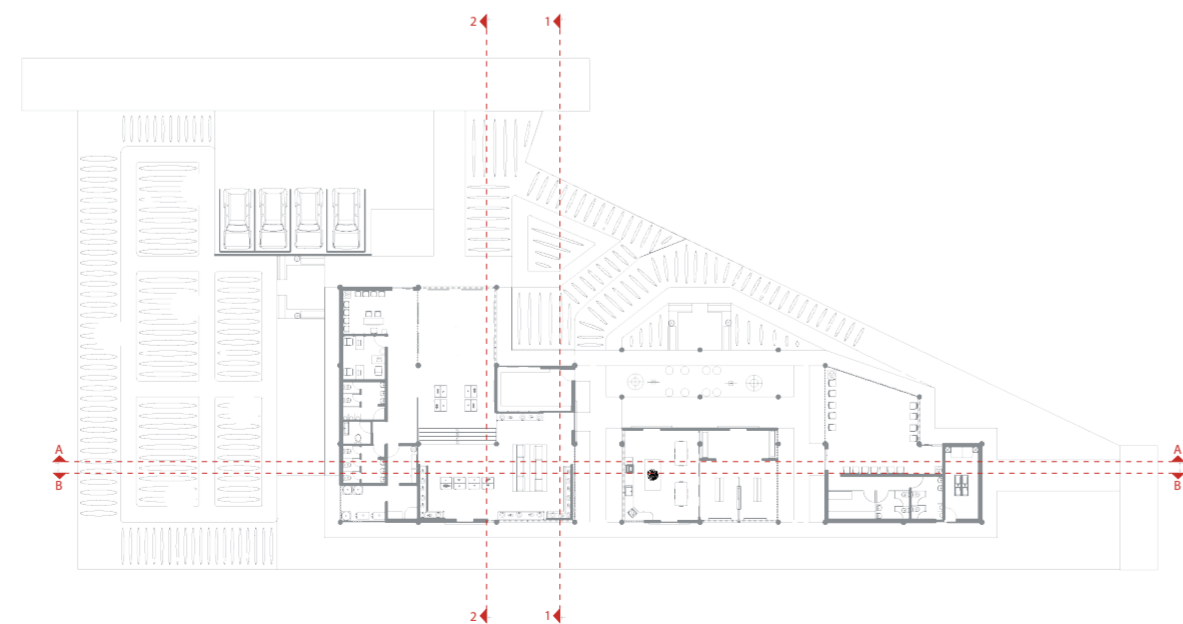
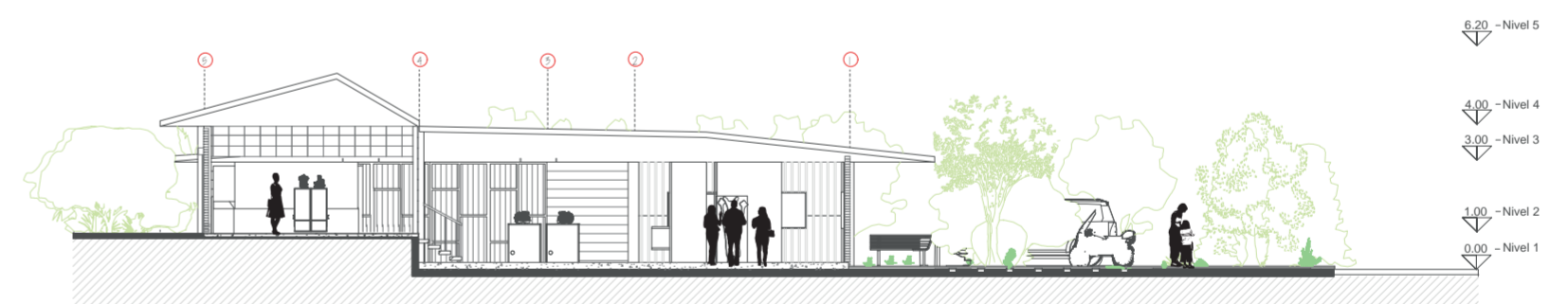

UNIVERSIDAD REGIONAL AMAZÓNICA IKIAM  
CARRERA DE ARQUITECTURA SOSTENIBLE



Cortes

CONTENIDO:  
CORTES  
ESCALA-1:200

ESTUDIANTE:  
ERWIN STEEVEN CEVALLOS GARCÍA

ANEXO:

#18

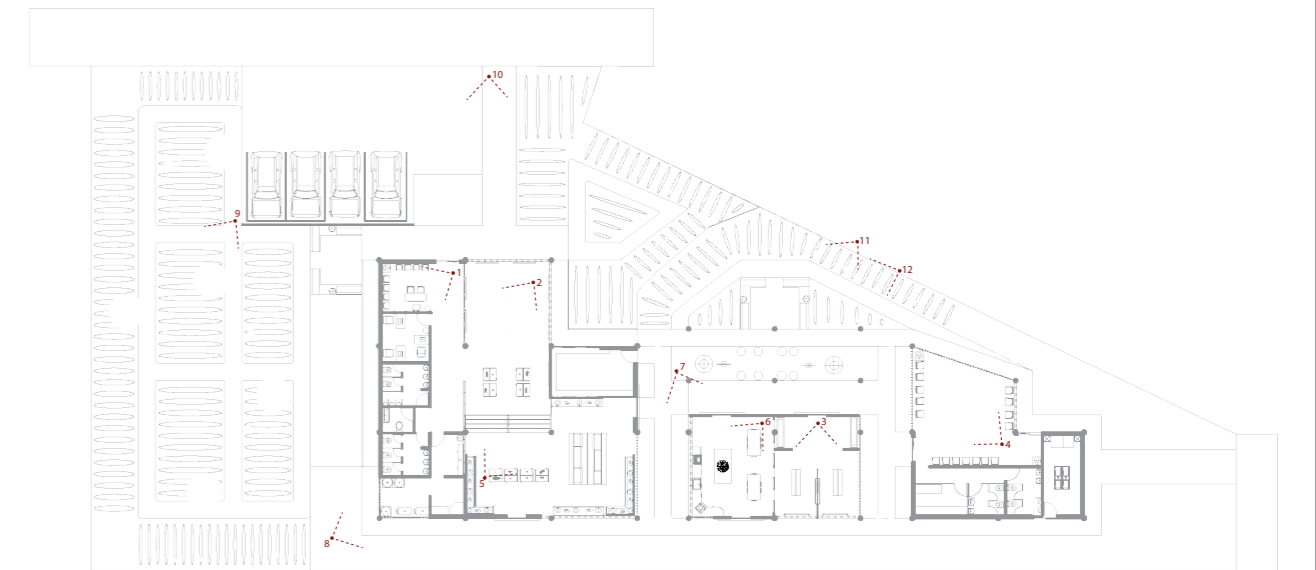
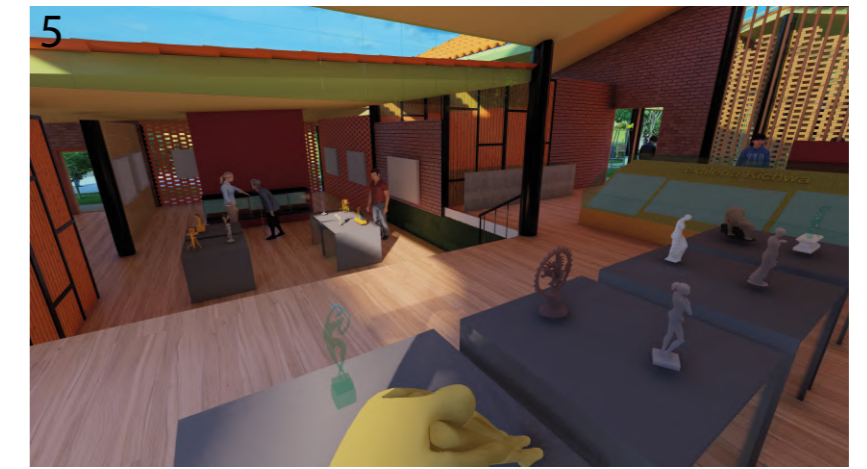

# ISOMETRÍA ESC 1:250

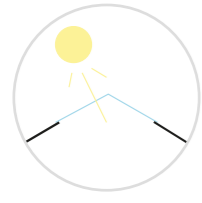

## LUCERNARIO

Se propone el uso de lucernarios, también conocidos como tragaluces, con el objetivo de permitir el ingreso de luz natural tanto en espacios abiertos como cerrados del equipamiento, y reducir el consumo de luz artificial.

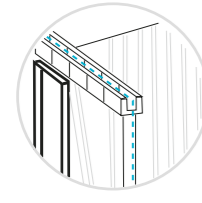

## CUBIERTA

Con el objetivo de aprovechar el agua de lluvia como recurso en el sistema sanitario para baños y en el riego de la vegetación ubicada bajo el lucernario, se propone la recolección de agua de lluvia en un reservorio subterráneo en el cuarto de bombas.



## ESTRUCTURA

Para la estructura de ciudades en la Amazonia que manejan la extracción de petróleo y, como resultado de un largo proceso, renuevan todo el sistema de conductos y acero, se propone la utilización de tubos de petróleo en la arquitectura. Estos tubos, gracias a su resistencia, ya han sido implementados en diversos proyectos arquitectónicos.



## ENVOLVENTE

De acuerdo a la materialidad escogida para el diseño, se plantea el manejo de lamas de madera y celosías de ladrillo que permitan el ingreso de ventilación natural al interior de las plantas tipo, mejorando así la habitabilidad del equipamiento.



## BASE

Tomando en cuenta que la materialidad del equipamiento no debe tener un elevado costo ni un gran impacto ambiental, tanto en su transporte como en su elaboración, se planteó la utilización de ladrillo y madera comercializados en la ciudad. Esta elección permite cumplir con los requisitos de diseño y economía, al tiempo que se aprovechan los recursos locales disponibles.



## CONTEXTO

Adoptando la importancia de diferenciar entre lo permeable y lo impermeable, y teniendo en cuenta que el equipamiento debe tener una larga vida útil, se propone utilizar una cimentación de hormigón en tres puntos para la construcción del proyecto. Esta elección garantizará la estabilidad y durabilidad del equipamiento, al tiempo que permitirá controlar adecuadamente la permeabilidad en el diseño.

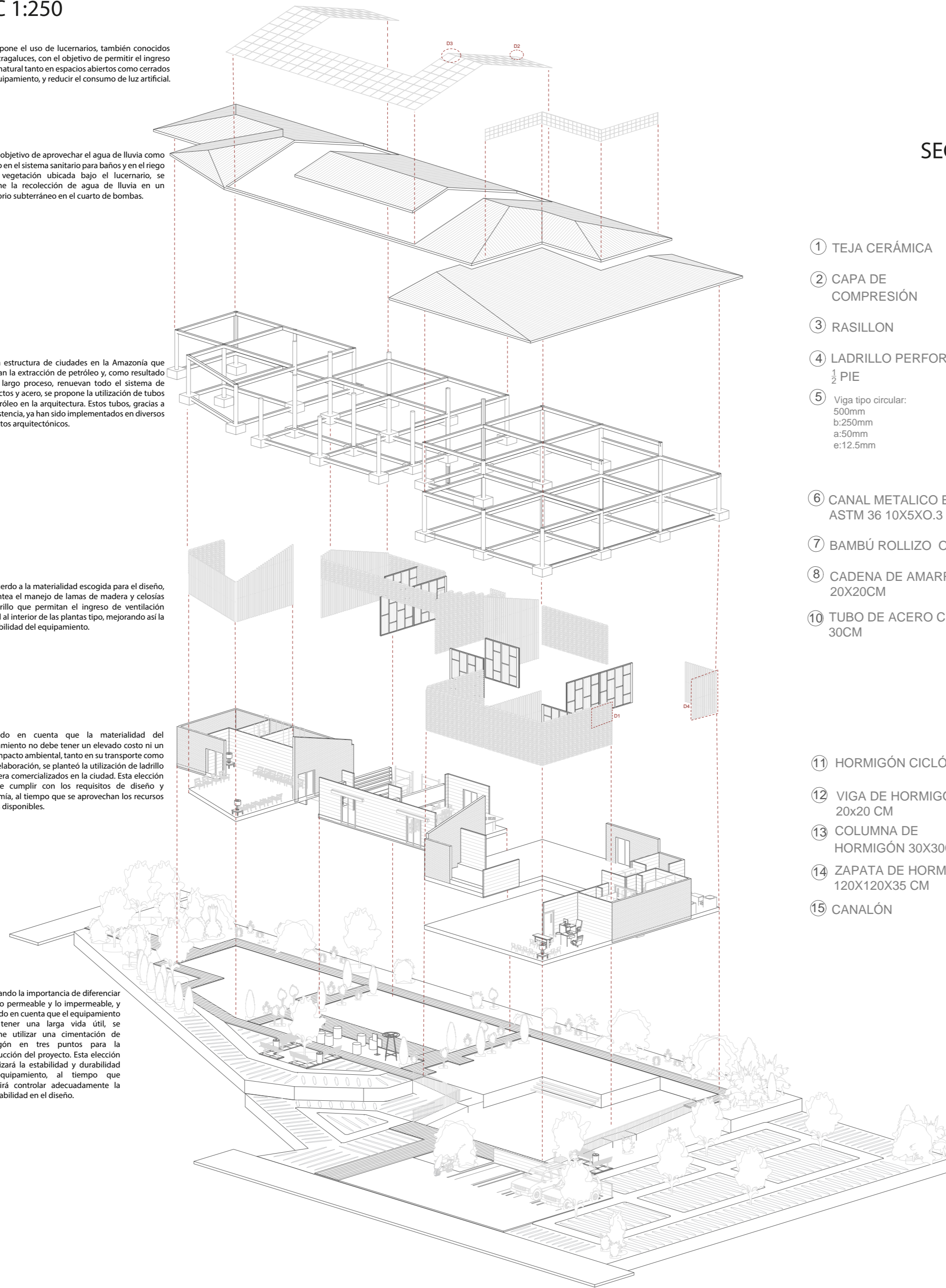

# SECCIÓN CONSTRUCTIVA ESC 1:25

- ① TEJA CERÁMICA
- ② CAPA DE COMPRESIÓN
- ③ RASILLON
- ④ LADRILLO PERFORADO 1/2 PIE
- ⑤ Viga tipo circular: 500mm b:250mm a:50mm e:12.5mm
- ⑥ CANAL METALICO EN U ASTM 36 10X5X0.3 CM
- ⑦ BAMBÚ ROLLIZO O3
- ⑧ CADENA DE AMARRE 20X20CM
- ⑩ TUBO DE ACERO CIRCULAR 30CM
- ⑪ HORMIGÓN CICLÓPEO
- ⑫ VIGA DE HORMIGÓN 20x20 CM
- ⑬ COLUMNA DE HORMIGÓN 30X30CM
- ⑭ ZAPATA DE HORMIGÓN DE 120X120X35 CM
- ⑮ CANALÓN

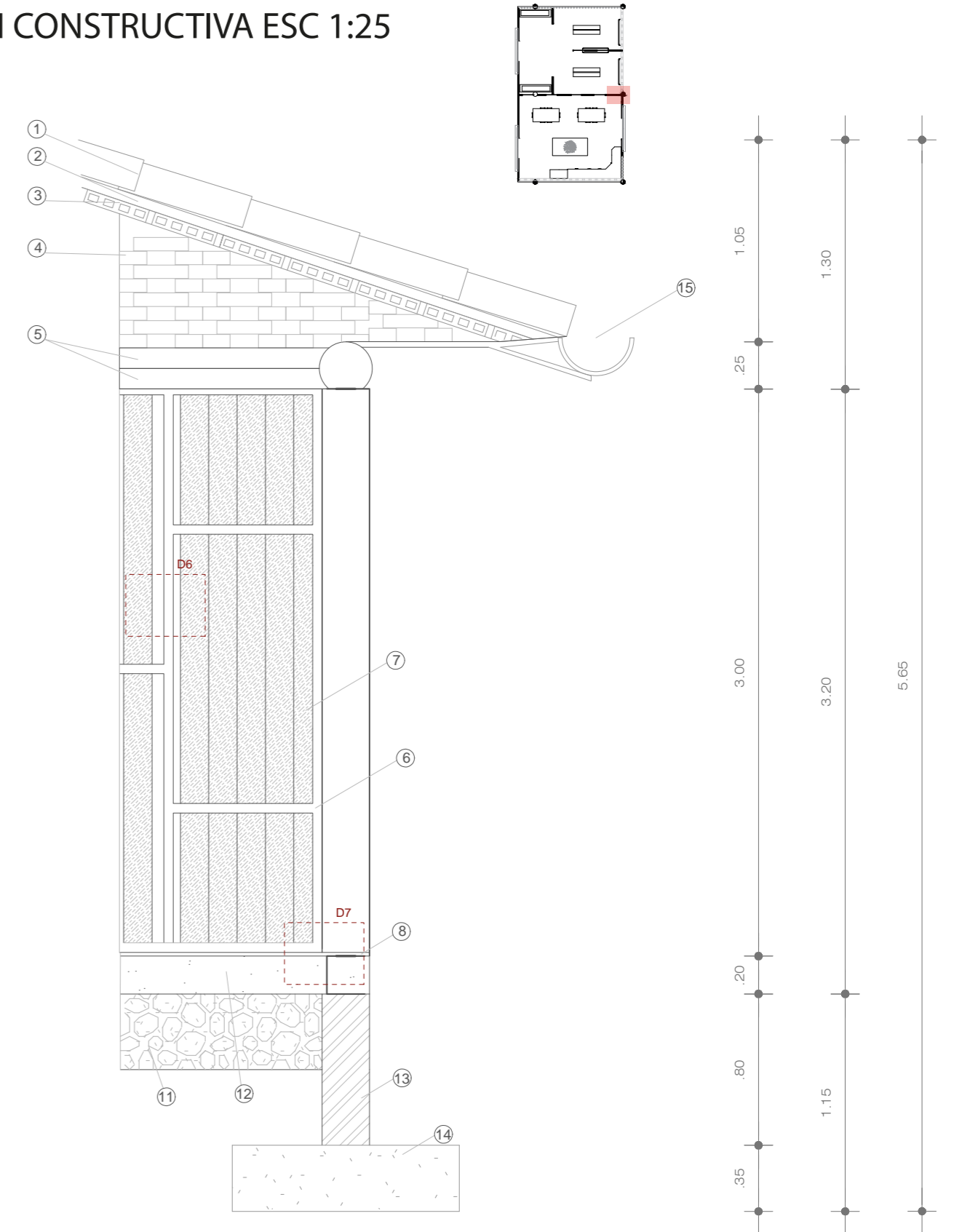

UNIVERSIDAD REGIONAL AMAZÓNICA IKIAM  
CARRERA DE ARQUITECTURA SOSTENIBLE



## Isométrico y Sección constructiva

CONTENIDO:  
DESCRIPCIÓN ISOMETRICO  
SECCIÓN CONSTRUCTIVA

ESTUDIANTE:  
ERWIN STEEVEN CEVALLOS GARCÍA

ANEXO:

#20

**D6 ANCLAJE ENTRE PANELES**  
ESC 1:2.5

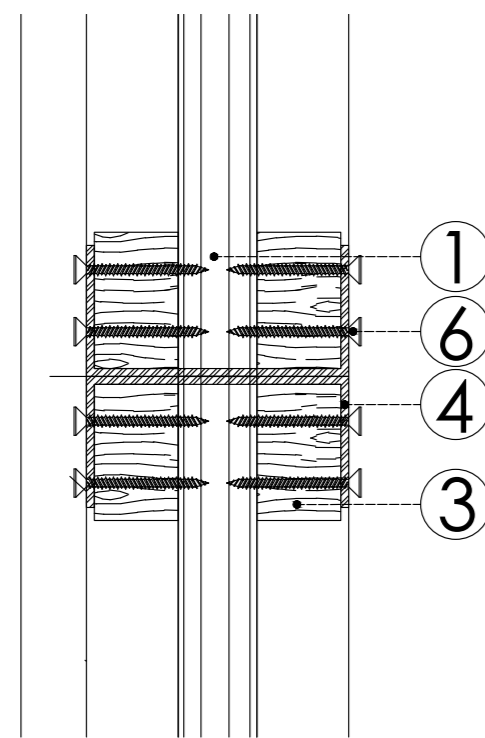

- ① BAMBÚ ROLLIZO Ø3
- ② TORNILLO AUTOPERFORANTE USG 410 CALIBRE 26
- ③ LISTÓN DE MADERA FIGUE 5X3X80 CM
- ④ CANAL-METALICO EN U ASTM 36 10X 5 X 0,3 CM
- ⑤ TABLERO DE YESO CADENA DE AMARRE 20X20 CM
- ⑥ TORNILLO DRYWALL ROSCA FINA 2"
- ⑦ VIDRIO 4 MM
- ⑧ CERCO VENTANA 2 plg aluminio 8320
- ⑨ TORNILLO PARA ALUMINIO CABEZA HEXAGONAL 1"

**D1 APAREJO PALOMERO LADRILLO**

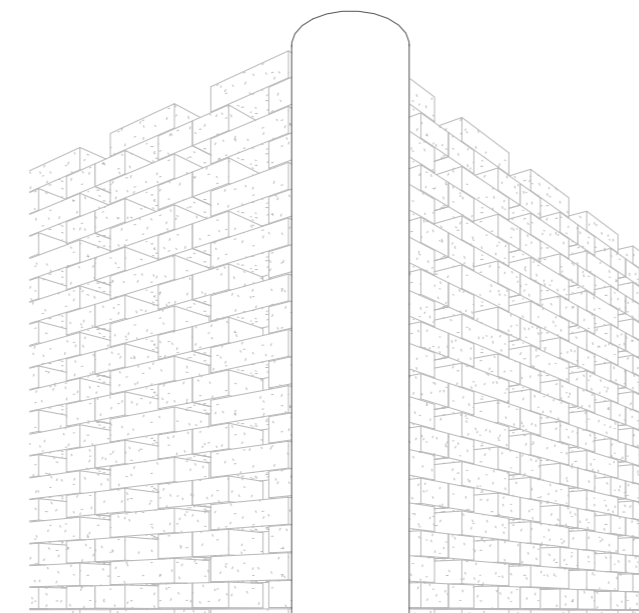

ALZADO

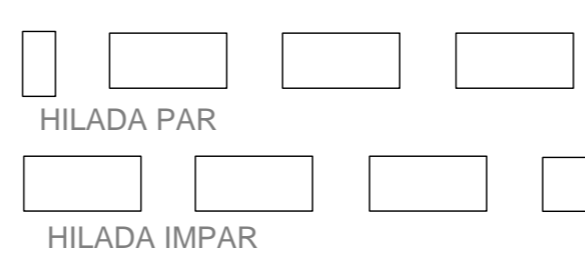

MEDIDA LADRILLO LADRILLO TIPO CM

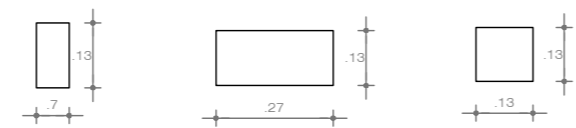

**D2 LUCERNARIO ESC 1:5**

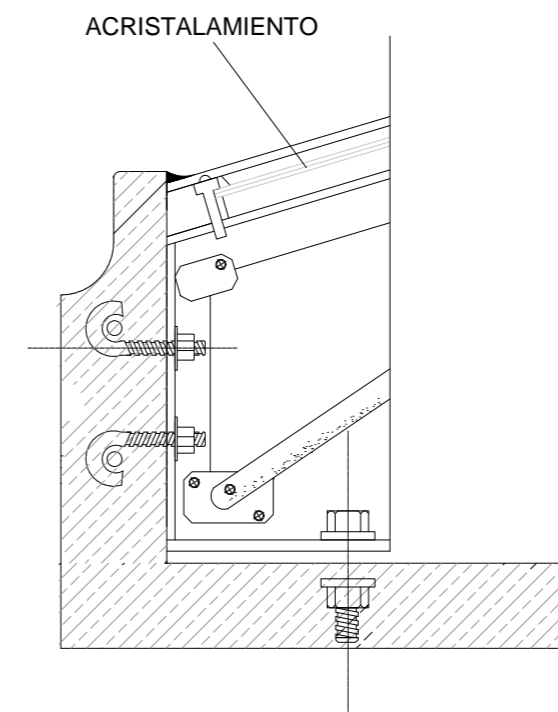

**D3 LUCERNARIO ESC 1:2.5**

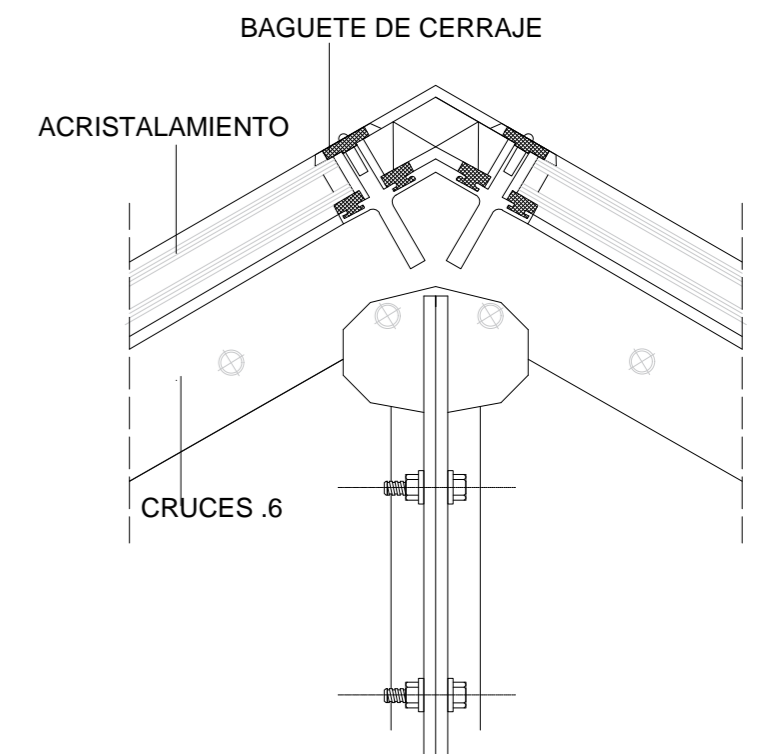

**D4 LAMAS DE MADERA**

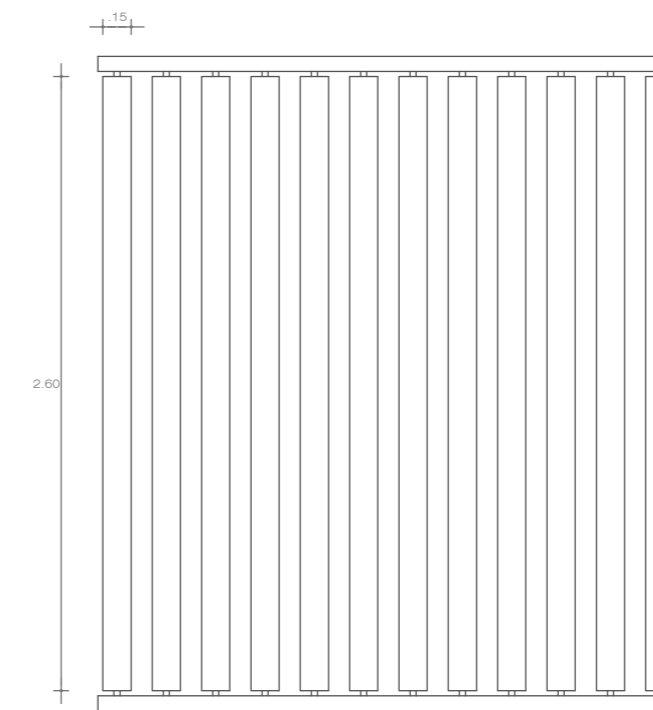

ALZADO  
LAMAS DE MADERA HORIZONTAL

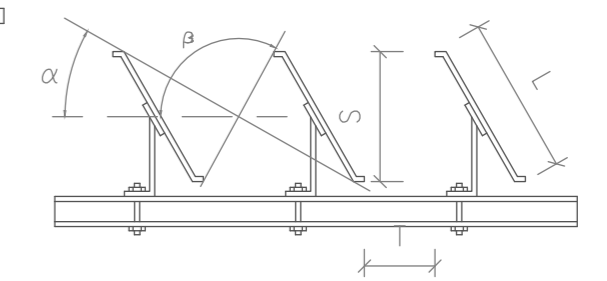

SECCIÓN HORIZONTAL FIJA

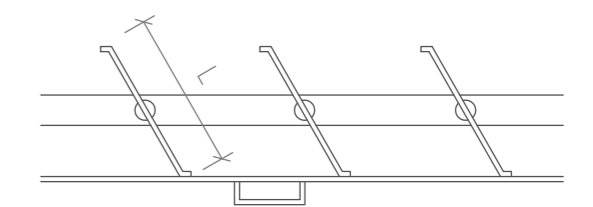

SECCIÓN HORIZONTAL ORIENTABLE

**D7 ANCLAJE PISO-PANEL**  
ESC 1:5

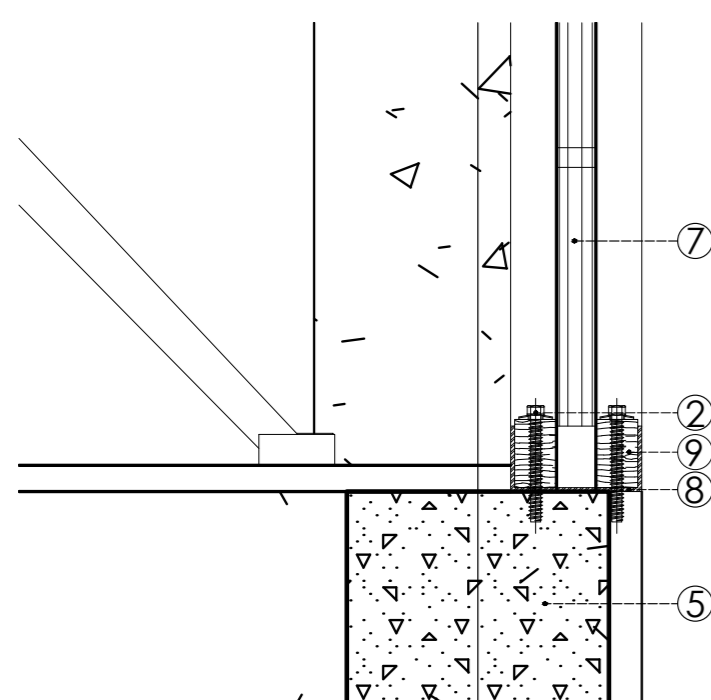

**D5 RESERVORIO ESC 1:25**

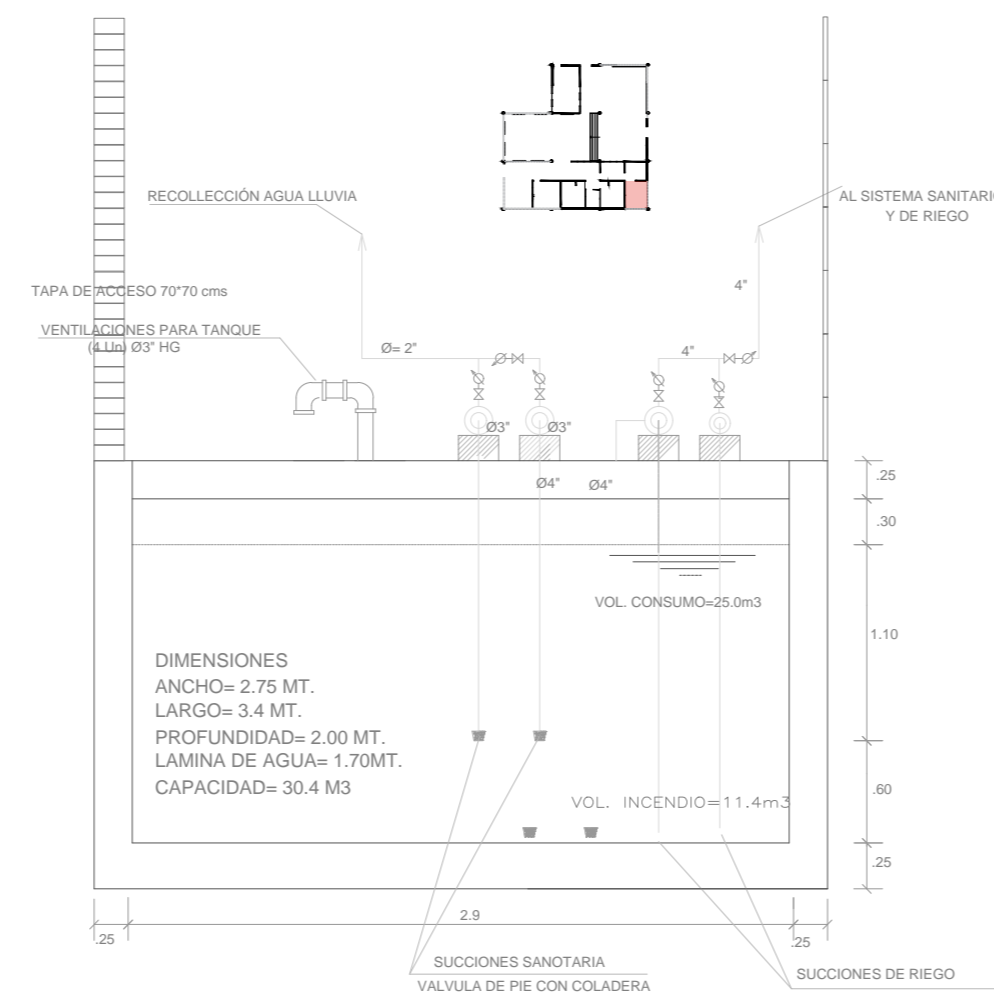

<p>UNIVERSIDAD REGIONAL AMAZÓNICA IKIAM CARRERA DE ARQUITECTURA SOSTENIBLE</p>	<b>Detalles constructivos</b>	
	CONTENIDO:	ANEXO:
	DETALLES CONSTRUCTIVOS	<b>#21</b>
	ESTUDIANTE:	ERWIN STEEVEN CEVALLOS GARCÍA

## **ANEXO #22**

### **ANEXO 22.1 HISTORIAS DE VIDA Y ENTREVISTAS PREGUNTAS:**

#### **Historia de Vida de Santa Inés 2 antiguos moradores**

1. ¿Cuál es su nombre completo? ¿Por qué motivo le pusieron sus padres ese nombre?
2. ¿Cuál es su fecha y lugar de nacimiento? Describa su hogar, el vecindario y el lugar en el que creció.
3. Cuente de su papá (su nombre, fecha de nacimiento, lugar de nacimiento, sus padres, etc.). Comparta algunos recuerdos que tenga de su papá.
4. Cuente de su mamá (su nombre, fecha de nacimiento, lugar de nacimiento, sus padres, etc.). Comparta algunos recuerdos que tenga de su mamá.
5. ¿A qué se dedicaban sus padres? (agricultura, ventas, administración, costura, enfermería, hogar, profesional, obrero, etc.).
6. ¿Falleció algún miembro de su familia? Si es así, ¿cuál fue la causa de su muerte? ¿Qué recuerda de su muerte y cuáles fueron las circunstancias?
7. ¿Qué clase de dificultades o tragedias afrontó su familia durante su infancia?
8. ¿Qué tradiciones familiares recuerda?
9. ¿Tenía su familia una manera particular de celebrar los días festivos?
10. Escriba algunos recuerdos que tenga sobre sus abuelos.
11. ¿Vivían sus abuelos cerca de usted? Si es así, ¿cuánto estaban involucrados en su vida? Si vivieran lejos ¿viajaría alguna vez para visitarlos? ¿Cómo fue esa experiencia?
12. ¿Fue la religión una parte importante en la vida de su familia? Si es así, ¿qué religión practicaba su familia y qué significado tenía para usted?

¿Es la religión todavía una parte importante de su vida? Si la religión no fue una parte importante de su vida, explique por qué no lo fue.

13. ¿Qué comidas le gustan? ¿Cuáles le desagradan? ¿Tuvo alergias a algún alimento o medicina?

14. ¿Se acuerda de dos o tres platillos especiales que su mamá o su papá cocinaban y que son inolvidables?

16. ¿Qué eventos importantes de su comunidad, de su país o del mundo le ha tocado vivir?

17. ¿De qué manera impactaron su vida tales acontecimientos?

18. ¿Qué filosofías o puntos de vista en cuanto a la vida compartiría con los demás?

19. ¿Qué valores personales son importantes para usted? ¿Qué ha hecho (o qué está haciendo actualmente) para enseñar esos valores a sus hijos?

20. Al final de su jornada, ¿por qué cosa en particular le gustaría ser recordado? ¿Qué legado personal le gustaría dejar?

Estas 20 preguntas seleccionadas para realizar a los antiguos moradores de Santa Inés en la historia de vida fueron obtenidas del blog Madre SUD en el extranjero creado en el año 2013.

## **Entrevistas**

### **Presidentes de los barrios Santa Inés y San Jacinto**

Nombre:

Edad:

Procedencia:

Autorreconocimiento:

Nivel educativo:

¿El barrio cuenta con organización social o de alguna filial de pueblos y nacionalidades indígenas?

¿Ha sido dirigente antes?



¿En el barrio se dan diferentes actividades colectivas entre habitantes? ¿Qué actividades se hacen normalmente?

¿Desde qué edad vive en el barrio?

¿Considera necesario un espacio en el cual aporte a la educación, difusión de los conocimientos y tradiciones heredado por sus antepasados?

### **Educación**

¿En el sector se realizan o realizaban actividades artísticas, de manufactura, textiles o cerámica?

¿Cuáles son las actividades artísticas que se realizan o realizaban?

¿Los espacios socioculturales son parte de las prioridades para la organización barrial?

En caso de que tenga otra procedencia. ¿Se practican diferentes tradiciones, en música, baile, comida, expresiones culturales de otros lugares del país?

### **Difusión sociocultural**

¿Qué celebraciones y fiestas realizan o realizan tradicionalmente?

¿En qué fechas realizan sus celebraciones y fiestas?

¿Existe un lugar para la convivencia social, cultural en su barrio? Si es así. ¿Cómo se gestiona? ¿Qué actividades son parte de la gestión de este espacio?

¿Cuáles son los lugares o espacios colectivos más importantes para el habitar de la gente en este barrio? Paradas de bus, canchas para deportes, espacios culturales, iglesias, etc.

¿El barrio tiene un espacio para los temas organizativos y sociales, actualmente?

### **Comercio**

¿Cuáles son las principales actividades de trabajo o comercio que realizan los habitantes en este barrio?

¿Los habitantes trabajan en la chacra, temas forestales?

¿Se comercializaban o comercializaban productos agrícolas en el sector?

¿Cuáles productos agrícolas comercializan o comercializaban?

¿Se comercializan o comercializaban productos de manufactura en el sector?

¿Existe trabajo artesanal? ¿Quiénes lo realizan?

¿Cuáles productos de manufactura comercializan o comercializaban?

¿Existen trabajos manuales?

## **Entrevistas**

### **Director de la escuela Félix Eloy Baquero Lugo**

### **Presidenta directiva de padres de la escuela Félix Eloy Baquero Lugo**

Nombre:

Edad:

Procedencia:

Autorreconocimiento:

Nivel educativo:

¿En el barrio se dan diferentes actividades colectivas entre habitantes? ¿Qué actividades se hacen normalmente?

¿Considera necesario un espacio en el cual aporte a la educación, difusión de los conocimientos y tradiciones heredado por sus antepasados?

## **Educación**

¿En la unidad educativa se realizan o realizan actividades artísticas, manufactura, textiles o cerámica?

¿Cuáles son las actividades artísticas que se realizan o realizaban?

## **Difusión sociocultural**

¿Qué celebraciones y fiestas realizan o realizan tradicionalmente?

¿En qué fechas realizan sus celebraciones y fiestas?

## **Historias de vida y entrevistas transcripción**

## Ejes

DIFUSIÓN

EDUCACIÓN

COMERCIO

### ANEXO 22.2 HISTORIA DE VIDA – ROGELIO LICUI ANTIGUO MORADOR:

**Erwin Cevallos:** Muy buenos días don Rogelio Licui en este momento le voy a realizar unas preguntas debido a la entrevista que se me ha designado a usted, Aparte de que ya es lo que se reconoce como presidente del barrio también se lo identifica como uno de los antiguos moradores del sector. Usted puede ir respondiendo de acuerdo a cómo se sienta Bien, la primera pregunta sería ¿cuáles su nombre completo y por qué motivos sus padres le pusieron este nombre?

**Rogelio Licui:** Mi nombre soy Saul Rogelio Licui Aguinda porque mi padre fue de apellido Licui y mi madre fue de apellido Aguinda, el nombre que yo tengo Rogelio Es puesto por mis tíos ese nombre porque había norteamericanos que venían a hacer la fundación que se llamaba Los Ríos entonces como mi tío pasaba ahí y un gringo ha tenido ese nombre de entonces mi tío a ese nombre le trae por eso el nombre de Rogelio.

**Erwin Cevallos:** ¿Cuál es su fecha y lugar de nacimiento?

**Rogelio Licui:** Sí, mi fecha de nacimiento yo he nacido aquí en Santa Inés Mi fecha de nacimiento es diecinueve de junio de mil novecientos cincuenta y seis novecientos

**Erwin Cevallos:** Podría describir su hogar, el vecindario desde sus inicios que creció.

**Rogelio Licui:** Yo crecí con mi papá porque somos dos hermanos no hemos sido más entonces hemos crecido mi hermano se casó se separó ya me quedé con mi finado papá y con finada mamá de ahí yo a también me uní y me casé, no hemos separado yo

mantenía cuidando a mi familia a mi papá y a mi mamá. Ellos murieron en mis manos en su cuidado usted.

**Erwin Cevallos:** ¿Podría contarme recuerdos que tenga con su padre y madre de infancia con respecto a las vivencias dentro del barrio y actividades?

**Rogelio Licui:** Porque mi padre era el fundador que quería unir a la gente ellos unieron para poder tenerla el terreno de Santa Inés de las ciento ochenta y seis hectáreas se unen con mi mamá con mi papá y mi abuelo los tres y se van de casa en casa para recoger a los a los comienzan a hacer la escritura pero como ese tiempo murieron mis dos tíos que estábamos frente, defender del terreno de Santa Inés solo mi abuelo se reúne los tres y buscan a la gente y entre catorce se van y como no podían hacer los papeles le invitan por parroquia Ongota había un señor profesor que se llamaba Camilo Aguinda el hace los documentos y les entrega a la FOIN en ese tiempo para pagar del terreno novecientos ochenta dólares no en sucre son de y les da la escritura

**Erwin Cevallos:** Es una escritura global de. A mí se me comentó que anteriormente que el barrio se conocía como comunidad después se convirtió en lo que se llama barrio

**Rogelio Licui:** Ahora estamos por cinco años como barrio, es jovencito el barrio

**Erwin Cevallos:** ¿Me puede decir a qué se dedicaban sus padres con respecto a las actividades o trabajo?

**Rogelio Licui:** ellos tal como están, pero bajos buenos mi padre tenía ganado también dedicado a la agricultura café, cacao y maíz pollos del campo tenía negocio de una tiendita, ese era el negocio de ello, pero ya con el tiempo se fue cambiando

**Erwin Cevallos:** ¿Qué tradiciones familiares recuerda que vivían dentro de este tiempo?

**Rogelio Licui:** En ese tiempo eran fiestas como se llama Inti Raymis Que se hace bodas como dicen ellos pacta china o misa boda dicen eso hacía ellos yo cuando hacían las bodas pequeñito, pero yo siempre pasaba a lado de mi mamá conocía todas las cosas que hacían bonitas fiestas bailes típicas con tambores, con violines visto. Hasta ahora

existe eso. Pero normalmente va perdiendo pero seguimos que mantenemos tenemos y estamos

**Erwin Cevallos:** ¿Interesante me podrías describir algunos recuerdos que tengas sobre sus abuelos?

**Rogelio Licui:** Si mi abuelo era Pedro Aguinda Guayusa mi abuela se llamaba Francisca Pisango, él tenía ocho hijos de los ocho hijos los cuales dos fallecieron defendiendo el terreno de Santa Inés quedaron con un solo hijo nomas por el de también ya falleció, las hermanas las hijas que había fallecieron todas

**Erwin Cevallos:** Eso podría ser usted lo podría clasificar como una dificultad o tragedia que toda su familia.

**Rogelio Licui:** Si porque diciendo todos mis tíos todas mis tías ahora estamos solos los sobrantes como decirlo sobre herederos la familia Hilda Aguinda, Elias Licuy, Rogelio Licuy, Bolivar Elbesto, Carmela Aguinda algunos

**Erwin Cevallos:** Sus abuelos como total vivían y recibieron aquí

**Rogelio Licui:** Si aquí vivían y aquí murieron ya aquí en el mismo lugar que usted leve al frente les enterraron.

**Erwin Cevallos:** Podría decirme con respecto a lo que dice de las visitas de los norteamericanos y todo lo que es con respecto al manejo de la religión si es que esto fue parte importante de la vida de su familia o si esto pudo ver que tuvo alguna intervención con respecto a sus posturas

**Rogelio Licui:** Ellos querían que no uniéramos a los católicos, pero había una discusión entre evangélicos y la iglesia católica pero como adelantaba los curas los padrecitos esto ya estaba civilizado católico, había una discusión hasta ahí yo reconozco en los tiempos del padre Umberto Oligati que era párroco de Tena, cuando discutía un pastor y el padre y el cura decía cómo le hago usted solo hablar desde arriba haciendo una visita. Como más católicos ahora vienen de por otro lado, ahora todos somos católicos.

**Erwin Cevallos:** Me podría decir también aparte con respecto a las actividades que realizan aquí, qué comidas les gusta usted o cuáles les desagrada

**Rogelio Licui:** Lo que nosotros aquí es costumbre anterior era bueno lo que era ancestral lo que dejaron nuestros abuelos como quien dice comidas típicas, pero ahora como el tiempo va avanzando ha cambiado todo entonces más nosotros como somos kichwa de aquí mantenemos lo que es ancestral comemos ají comemos como dicen este la gente le gusta patasuche todavía existe comemos Ucuy lo que es del monte

**Erwin Cevallos:** ¿Podría decirme nombres como si son alimentos o medicinas?

**Rogelio Licui:** Medicina ocupaban u ocupamos anteriormente y ocupamos es tabaco natural ayahuasca, chuchuhuaso y hortalizas

**Erwin Cevallos:** Aquí consideran el manejo de la guayusa como medicinal

**Rogelio Licui:** Si la guayusa es ancestral yo la tomo todas las madrugadas porque me da energías

**Erwin Cevallos:** ¿Podría decir que ha vivido un evento importante dentro de su comunidad qué evento importante podría describir un evento?

**Rogelio Licui:** Habido programa día de la madre día del padre bodas todas actividades más ocuparemos la escuelita, pero ahora como ya nos prohibieron ya no podemos hacer nada reuniones nada no tenemos casa comunal nada

**Erwin Cevallos:** No tiene casa comunal

**Rogelio Licui:** No tenemos, Cada familia tiene su rinconcito para realizar sus actividades aquí enterramos nuestros muertitos porque está muy alejado el cementerio en Guamaurco

**Erwin Cevallos:** Como para finalizarla entrevista podría decirme qué valores son importantes para usted que ha hecho y está haciendo que podría decir que ha sido importante para usted

**Rogelio Licuy:** Lo más importante no está alejado he tenido autoridades que dicen vamos a este hagamos esto solo este último año dos mil veintitrés ya se acabó queríamos sacar el polígono de intervención del barrio para la legalización ya estamos la final, pero siempre hay un metido ahí un abogado que es socio de aquí de San Inés se llama abogado Carril este abogado estaba haciendo prescripciones judiciales, entonces él quería ganar allá y no nos deja aprobar el señor alcalde y el jurídico y en los cinco concejales reales, no firmaron estamos en una pelea grande pero gracias a con esta nuevo alcalde abogado Jimmy Reyes estamos para la etapa final de la aprobación de planos de la escritura definitiva. Es lo que eremos del barrio porque ahorita estamos mil doscientos lotes que estamos por aprobarse. Las nuevas autoridades piden abrir las vías porque aquí va hacer el nuevo terminal de Interprovincial Entonces tienen que estar abiertas las calles.

**Erwin Cevallos:** ¿Acá tiene pensado la intervención del terminal de transferencia interprovincial?

**Rogelio Licui:** ¿Aquí va a quedar o sea que esto va a crecer de gran manera con el futuro este va a ser más en la ciudad de Tena ya que son diez mil doscientos lotes, pero dicen que hay enemigos varios están alegando dicen por qué a Santa Inés si también necesitamos nosotros? Santa Inés ha sido el barrio más olvidado. Ahorita yo soy heredero mandante de los herederos nombrado por los herederos, somos dos un varón y una mujer.

**Erwin Cevallos:** Bien, muchas gracias don Rogelio por la entrevista, me despido un gusto gracias.

### **ANEXO 22.3 HISTORIA DE VIDA – GILDO AGUINDA ANTIGUO MORADOR:**

**Erwin Cevallos:** Muy buenas tardes san Gildo Aguinda soy Erwin Cevallos, estudiante de la universidad IKIAM me ha acercado a usted por el motivo de que se lo considera como uno de los más antiguo moradores del barrio en lo cual le voy a realizar las siguientes preguntas y usted va contestando de acuerdo a se desenvuelve. Bueno ya la primera pregunta sería ¿cuál es su nombre completo y por qué motivo le pusieron ese nombre a sus padres?

**Gildo Aguinda:** Mi nombre es Hildo Elisio Aguinda Tapuy

**Erwin Cevallos:** Por qué motivo cree que sus padres le pusieron ese nombre

**Gildo Aguinda:** Mis padres me habían puesto Gildo porque en ese entonces mi papá andaba con los evangélicos ahí vino los americanos vinieron entonces escuchando de su nombre me había puesto así

**Erwin Cevallos:** ¿Ese nombre viene de herencia tradicional? ¿Cuál es su fecha y lugar de nacimiento y describa su hogar o vecindario en el cual vivió su infancia?

**Gildo Aguinda:** Yo yo nací aquí ahora recién estamos llamando barrio antes era llamado comunidad Santa Inés. Entonces en esa época mi padre me ha hecho nacer a mí.

**Erwin Cevallos:** ¿Usted nació aquí?

**Gildo Aguinda:** Aquí dentro del barrio de la comunidad Cuando yo apenas tenía cinco años falleció mi papá

**Erwin Cevallos:** Tomando en cuenta esto después de que falleció su padre, Cuál fue la persona con la que usted se crio.

**Gildo Aguinda:** Me quedé con mi mamá, pero se casó con otro hombre y me quedé con mi abuelita.

**Erwin Cevallos:** Entonces usted puede decir que después de los cinco años vivió con sus abuelos ah se puede contarme de sus abuelos, fecha de nacimiento lugar alguna historia de ellos que recuerden, si no se acuerda podría que centrarme.

**Gildo Aguinda:** Ellos han nacido aquí mismo en este sector Ellos han nacido crecido y fallecieron aquí. Acá había una colona que quería invadir los terrenos. Entonces formaron un grupo de doce personas fueron a Quito arreglar los papeles ya sea de las escrituras globales del barrio Santa Inés

**Erwin Cevallos:** Lo que los ayudó a identificarse de comunidad a barrio ahí tenemos importancia. Esa es una y podría decirme a qué se dedicaban sus abuelos cuando ellos viven aquí de que vivían trabajado



**Gildo Aguinda:** Agricultura

**Erwin Cevallos:** ¿Qué productos?

**Gildo Aguinda:** cacao plátano producto de aquí del lugar es la yuca eso es lo que se da primordialmente aquí

**Erwin Cevallos:** ¿Puedes decirme si hay un fallecimiento de algún familiar importante para usted cuál fue la causa de su muerte? De alguien que le haya sido de suma importancia.

**Gildo Aguinda:** Muerte fallecimiento si puede haber sido por enfermedad, pudo haber sido por catástrofe de mi familia, Hace diez años falleció mi hermano falleció a causa de la enfermedad de pulmón.

**Erwin Cevallos:** Usted considera que a nivel de cuando esto se llama la comunidad no sufrieron alguna clase de dificultad, tragedia o se afrontó algún problema.

**Gildo Aguinda:** Poco nuestro solamente es lo que quería invadir por parte de un colono ese es el único problema que ha enfrentado en esta zona.

**Erwin Cevallos:** ¿Con respecto a las tradiciones familiares recuerda que hayan celebrado aquí en el barrio o su familia dentro de esta sociedad?

**Gildo Aguinda:** Como la antigüedad en las bodas que realizaban bailes ancestrales

**Erwin Cevallos:** Podríamos decir que han realizado bailes ancestrales en las bodas aquí y aparte de considerar de forma cultural el manejo de sus bodas alguna otra actividad fiesta.

**Gildo Aguinda:** Nada más en las pedidas hacían eso ahí realizan mingas para recolectar y dar una ayuda mutua a nuestros familiares tradicionalmente

**Erwin Cevallos:** ¿No tienen alguna clase de celebración o fiesta por alguna fecha en especial?

**Gildo Aguinda:** no nada

**Erwin Cevallos:** No celebraban alguna fecha ni nada en especial. Entonces lo que usted me explica es que no tienen alguna celebración de un día festivo, sino que sólo se ubicaban las costumbres que tenían tanto como bodas y otras celebraciones. Otra pregunta que podría decir ¿usted cree que fue la religión una parte importante de su vida o parte de su familia como usted me había comunicado antes que su nombre nace de lo que es la visita de su padre con la gente española, usted cree que la religión o el catolicismo tuvo parte importante aquí y cambio de su vida?

**Gildo Aguinda:** Como mi padre voy a hablar con los extranjeros por que el falleció hace entonces mientras de mi abuelo igual se hizo católico también me quedé y que con esas creencias católicas entonces mis abuelos eran principalmente lo que se podría decir que tenían como actividad religiosa venían tenía una casa de la comuna ahí se venía a celebrar la misa.

**Erwin Cevallos:** ¿La misa era un punto de actividades de índole religioso que se integró en su comunidad pero que sea de aquí del lugar dentro de la comunidad?

**Gildo Aguinda:** Ese entonces ya como ya no se iba a la misa en los dos ríos y los padres Josefinos se vinieron a formar a una capilla, pero que como la gente no hacían caso omiso solamente el deporte por la cancha los curitas se alejaron se fueron a nos ha tocado ir al centro de Tena para escuchar la misa

**Erwin Cevallos:** Ya ese era como un punto en el que se apartó la religión de ustedes ya

**Erwin Cevallos:** Tomando en cuenta también de las actividades que realizaban aquí me podría decir qué comidas les gusta o les gustaba que le hayan dado su familia desde pequeños platos.

**Gildo Aguinda:** Mazamorra de verde, Chicha de yuca y de chonta colada de morocho y de maíz

**Erwin Cevallos:** ¿Con respecto a platos como aquí lo que he visto que es muy común es el maito no es algo típico que le gusta a usted?

**Gildo Aguinda:** Claro también podría decir y **el maito**

**Erwin Cevallos:** ¿Principalmente de que lo realizaban?

**Gildo Aguinda:** Antiguamente **se le cogía de los esteros pescados que se llama guachinche, barbudo, sabaletas, viejas y camarones**

**Erwin Cevallos:** También hacen Maito de camarones no sabía curioso yo pensaba que eso era de pescados

**Erwin Cevallos:** ¿Frutas por ejemplo que haya tenido importancia aquí o que le guste disfrute?

**Gildo Aguinda:** teníamos **guabas, uvillas, maní de monte, pasos** todo eso y hasta la actualidad se come en la actualidad todavía siguen sembrando esas frutas también el cacao blanco

**Erwin Cevallos:** Platicos así sumamente preparados que tengan una dedicación no ha habido algún especial que le pudiera decir que le llamaba la atención. Que tengan una preparación de tiempo

**Gildo Aguinda:** No nada

**Erwin Cevallos:** Solo eso lo que se acuerda. Está bien muchas gracias

**Erwin Cevallos:** Considera que usted ha vivido algún evento importante dentro de esta comunidad se han celebrado eventos dentro de este lugar que como es una boda parte de fecha como de una celebración de alguna dieta o algún día especial

**Gildo Aguinda:** Tampoco

**Erwin Cevallos:** Para ir terminando el tema de la entrevista me podría qué filosofía o punto de vista tendría de la comunidad desde que usted llegó aquí hasta la actualidad como la ve con respecto a su desarrollo

**Gildo Aguinda:** Sea de manera viendo aquí antes teníamos solo cultivo y ahora cómo formamos barrio y la escuelita también se formó así reuniendo entre los de aquí entre mi abuelita que vivía y los restos de familias también entonces ahí viene un colono que se llamaba Luis Vaquero que querían formar una escuela aquí con eso le formó la escuela y así se planteó

**Erwin Cevallos:** La escuela forma parte directa de aquí diga qué ustedes pueden ingresar y salir

**Gildo Aguinda:** si

**Erwin Cevallos:** Considerar que con el paso del tiempo se le haya ido comunicando valores tanto culturales como de costumbres que han recibido los niños de aquí por las siguientes generaciones

**Gildo Aguinda:** No se ha hecho solamente han salido para los niños de la escuela salido para los tienen fiesta para los desfiles ahí es un momento en el cual representan esos temas como de vestimenta, actividades los niños los mayores no participamos de lo mismo.

**Gildo Aguinda:** Las bodas es un tema importante los antiguos si los ponían de manera ancestral

**Erwin Cevallos:** ¿En la actualidad se puede decir que siguen teniendo la misma costumbre y tradición con respecto a las bodas?

**Gildo Aguinda:** Muy poco, muy poco

**Erwin Cevallos:** Con todo muchas gracias por la entrevista fue un gusto mi nombre es Erwin Cevallos gracias.

**ANEXO 22.4 ENTREVISTA-MAGISTER DIEGO SALA RECTOR DE UNIDAD**

## **EDUCATIVA FÉLIX ELOY BAQUERO LUGO:**

**Erwin Cevallos:** Muy buenos días, Magister Diego Sala. En este momento me comunico con usted debido un motivo de investigación en el cual se me ha determinado realizar una entrevista voy a realizarle las siguientes preguntas y usted responde como esté de acuerdo

**Erwin Cevallos:** ¿podría decirme estos nombres completos?

**Diego Sala:** Buenos días mi estimado, mis nombres completos son Diego Fernando Sala Heredia

**Erwin Cevallos:** ¿Qué edad?

**Diego Sala:** Tengo veintinueve años nueve años

**Erwin Cevallos:** ¿Procedencia por favor?

**Diego Sala:** Soy de la ciudad oriundo de la ciudad

**Erwin Cevallos:** ¿Usted se autoidentifica cómo?

**Diego Sala:** Como mestizo

**Erwin Cevallos:** ¿El nivel educativo?

**Diego Sala:** Es maestría cuarto nivel

**Erwin Cevallos:** ¿Me podría decir si en el barrio se dan diferentes actividades colectivas entre habitantes?

**Diego Sala:** Bueno principalmente el barrio de la zona se caracteriza mucho por las actividades deportivas, de ahí los eventos externos que suelen realizarse que son actividades artísticas dentro de la estación educativa. Se realizan las actividades artísticas dentro de institución exactamente.

**Erwin Cevallos:** ¿Qué actividades normalmente?

**Diego Sala:** Bueno normalmente se suelen realizar actividades como programas familiares, juegos deportivos en la parte del Ministerio de Educación siempre tiende a desarrollarse actividades artísticas culturales, actividades de seguridad y muchas otras. Un uso variado de actividades. a

**Erwin Cevallos:** ¿Considero necesario un espacio en el cual aporte la educación y difusión de los conocimientos y tradiciones heredado por los antepasados de aquí?

**Diego Sala:** Yo creo que todo lo que tenga que ver con actividades artísticas y culturales que aporte a los jóvenes y señoritas si es necesario ya que últimamente ha estado perdiendo estas actividades hay jóvenes que ya no conocen ni siquiera su propia lengua materna. Sería bueno fomentar otra vez estas actividades.

**Erwin Cevallos:** ¿En la unidad educativa se realizan actividades artísticas dedicadas a la mano textiles o cerámicas?

**Diego Sala:** Bueno dentro de las ciertas actividades de la unidad educativa contábamos antes con la parte de proyectos escolares este año también entendemos las actividades complementarias, actividades cien por cien neta de manufactura no, pero dentro del horario de clase si se fomentan ciertas actividades que son de textiles, desarrollo de pulseras cuestiones varias que eso dependiendo de es lo que el docente quiera trabajar con los estudiantes.

**Erwin Cevallos:** Ah ok Algo que me parece muy interesante usted me dijo que si celebrarlo que son actividades artísticas y fiestas. Usted me podría decir si tienen fechas específicas en la que exactamente

**Diego Sala:** Tenemos fechas específicas donde realizamos estas actividades por ejemplo tenemos la fiesta del Inti Raymi tenemos las actividades que son de aquí mismo del sector Santa Inés, las fiestas barriales tenemos también las fiestas de la unidad educativa donde se desarrollan estas actividades culturales tenemos lo que son el programa del día de la familia programas del día del niño donde desarrollamos actividades netamente culturales, artísticas con los jóvenes, danzas, bailes y muchas otras.

**Erwin Cevallos:** Ok muchas gracias por su entrevista, me despido.

**Diego Sala:** Listo mi estimado muchísimas gracias a usted.

## **ANEXO 22.5 ENTREVISTA-RUC GUAYO PRESIDENTA DIRECTIVA DE PADRES UNIDAD EDUCATIVA FÉLIX ELOY BAQUERO LUGO:**

**Erwin Cevallos:** Muy buenas tardes, mi señora Ruc Guayo, mi nombre es Erwin Cevallos, soy estudiante de la Universidad Regional Amazónica Ikiam. En este momento me dirijo a usted para realizarle unas preguntas en base a sus conocimientos, debido a que usted es reconocida como la presidenta del comité de padres de la unidad educativa Félix Eloy Baquero Lugo.

**Erwin Cevallos:** ¿La primera pregunta, si me podría decir qué edad tiene?

**Ruc Guayo:** 46 años.

**Erwin Cevallos:** Tiene 46 años de edad. Procedencia o autorreconocimiento.

**Ruc Guayo:** Mestiza

**Erwin Cevallos:** ¿Se identifica como mestiza su nivel educativo?

**Ruc Guayo:** Bachiller

**Erwin Cevallos:** Ah es bachiller ya considera que en el barrio se dan diferentes actividades colectivas entre habitantes.

**Ruc Guayo:** Eh los deportes hacen bastante deporte, eso hacen barriadas en deporte, el deporte es algo que fomentan actualmente bastante dentro de su lugar. Es algo que los ha unido ahí. Se hacen campeonatos de barriales

**Erwin Cevallos:** Todo eso se maneja dentro de la unidad educativa también.

**Ruc Guayo:** A veces hacen adentro, prestan o aparte.

**Erwin Cevallos:** ¿Considerada necesario un espacio en el cual aporta la educación y la difusión de los conocimientos y tradiciones heredadas por sus antepasados cerca de la unidad educativa?

**Ruc Guayo:** Sí sería bueno porque no hay un lugar específico, ahí tiene que andar prestando otros a otros lados para hacer eso.

**Erwin Cevallos:** Ah, o sea, las actividades que realizan ahí son para prestar prestan otros lugares.

**Ruc Guayo:** Sí.

**Erwin Cevallos:** Sí sería recomendable.

**Ruc Guayo:** Sí.

**Erwin Cevallos:** ¿Usted ha visto dentro de la unidad educativa que se realizan o se realizaban actividades artísticas?

**Ruc Guayo:** Sí hacen cuando hay eventos, o sea, cuando hay programas que tienen que hacer de artísticas, canto, arte, este dibujo.

**Erwin Cevallos:** Música también realiza el dibujo música también dentro del baile va todo el tema de sus vestimentas y todo.

**Ruc Guayo:** Sí.

**Erwin Cevallos:** Me parece muy interesante, podría decirme dentro de estas actividades, si es que se celebraban en fiestas o en celebraciones especiales.

**Ruc Guayo:** Cuando hay las fiestas patronales hay hacen lo que es danza de lo que es los kichwa de aquí, como se viste la vestimenta, ahí participan en los paralelos diferentes, paralelos, diferentes danzas.

**Erwin Cevallos:** ¿cada paralelo a generar su propia danza?,

**Ruc Guayo:** Sí

**Erwin Cevallos:** También en lo que me comentó el director de la unidad educativa es que se realizaban el tema de estas fiestas durante el Inti Raymi y otros.

**Ruc Guayo:** Si también, cuando hay como se llama el día de la raza, entre otros.

**Ruc Guayo:** ¡Sí, ahí se celebra!

**Erwin Cevallos:** Eh está bien, muchas gracias por la información que me ha brindado la señora Ruc Guayo y me despido.

**Ruc Guayo:** Gracias a usted Joven.

**ANEXO 22.6 ENTREVISTA-PRESIDENTE DE SAN JACINTO WILSON AGUINDA:**



**Erwin Cevallos:** Muy buenas tardes Wilson Aguinda. Yo soy estudiante de la universidad, mi nombre es Erwin Cevallos y al ser usted presidente del Barrio San Jacinto se me ha encomendado a realizar la entrevista, la cual usted puede responder a las preguntas de acuerdo a su conveniencia.

**Erwin Cevallos:** ¿Sus nombres completos?

**Wilson Aguinda:** Muy buenas tardes, me llamo Wilson Belisario Aguinda Grefa.

**Erwin Cevallos:** ¿Qué edad tiene actualmente?

**Wilson Aguinda:** Cuarenta y cinco años

**Erwin Cevallos:** ¿Procedencia, usted es nacido en el barrio?

**Wilson Aguinda:** Si

**Erwin Cevallos:** ¿Se auto identifica o se auto reconoce cómo?

**Wilson Aguinda:** Kichwa

**Erwin Cevallos:** Nivel educativo que recibió

**Wilson Aguinda:** Acabe primaria y cuarto curso me acabo de en un curso de colegio también

**Erwin Cevallos:** ¿Usted cuenta con alguna organización social o filial de pueblos y nacionalidades indígenas?

**Wilson Aguinda:** Sí

**Erwin Cevallos:** ¿Usted recién por lo que me dice asilo dirigente hace cuánto tiempo?

**Wilson Aguinda:** Yo casi tres meses ha sido presidente

**Erwin Cevallos:** ¿Pero ya anteriormente usted ya tuvo como una vivencia dentro del barrio ha sido criado y vivido todo el tiempo aquí?

**Wilson Aguinda:** Sí, ya que ha vivido todo el tiempo hasta hoy.

**Erwin Cevallos:** Tengo una pregunta. En el barrio se daban diferentes actividades colectivas entre los habitantes, algo que compartan de forma colectiva como por ejemplo el manejo de la chacra

**Wilson Aguinda:** Sí manejamos limpia la cancha si hacemos deporte **actividades la comunidad realizan minga hacemos cuando la gente pan debe tener limpio porque ven el barrio**. Si hay una participación por parte de todo

**Erwin Cevallos:** Con respecto en el sector se realiza o se realizaban actividades artesanales, manufactura, textiles

**Wilson Aguinda:** **Se hacen aquí se, collares han hecho las mujeres se tenían ahí haciendo trabajos si tenemos ese tema de asociaciones aquí**

**Erwin Cevallos** con respecto a lo que se tiene el caso de la procedencia de aquí tienen algún tipo de tradiciones o eventos que realizan en fechas especiales?

**Wilson Aguinda:** Sí sí tenemos eventos **tenemos cuando hacemos un programa de barrio program hacemos danzas** que participan en el pero

**Erwin Cevallos:** No tienen una **fecha específica** pero sí realizan estas actividades

**Wilson Aguinda:** Si cuando hay un **programa hacemos una invitación la comunidad**. Si tienen

**Erwin Cevallos:** Dentro del barrio existe algún lugar para la **convivencia social dentro del barrio cultural**, algún **lugar donde se gestionan actividades como reuniones de ustedes o asambleas**.

**Wilson Aguinda:** **Sí tenemos acá en la comunidad casa comunal**

**Erwin Cevallos:** Cada cuánto se podría decir que se reúnen a nivel de barrio para organizar gestionar

**Wilson Aguinda:** Una reunión cada cada tres meses y para que hagamos tres asambleas el año

**Erwin Cevallos:** ¿Tomando en cuenta también comparten lo que son lugares o espacios colectivos aparte de lo que conoce como la casa bar otro lugar por ejemplo puede ser la cancha?

**Wilson Aguinda:** Hay más lugares se hace hacemos con bastante gente entonces hacemos afuera

**Erwin Cevallos:** ¿Con respecto a lo que es el comercio cuáles son las principales actividades de trabajo que realizan aquí los habitantes del barrio?

**Wilson Aguinda:** En el barrio en que solamente trabajan como maestro albañil trabaja como agricultor

**Erwin Cevallos:** Con respecto a lo que son las actividades que realizaban antes su ancestros o abuelos que decir sus principales actividades a nivel de comercio.

**Wilson Aguinda:** Antes eran los adultos se manejaba con el café, tabaco y cacco con eso daban estudios a los

**Erwin Cevallos:** ¿También el producto de plantas medicinales?

**Wilson Aguinda:** No es un tema que han seguido, pero antes sí es el tema de los productos de plantas medicinales

**Erwin Cevallos:** Aquí los habitantes trabajan en chakras temas de agricultura,

**Wilson Aguinda:** Si se trabaja agricultura, tiene sobrevivir se bien principalmente de lo que el manejo de los chakras

**Erwin Cevallos:** Aquí principalmente se puede decir que sea comercial se comercializaba lo que es el producto agrícola.

**Wilson Aguinda:** Sí Así comercializan productos de la zona siempre siempre **café, plátano yuca y maíz**

**Erwin Cevallos:** De aquí si es que ustedes tenían la idea como al momento de comercializar y vender tenían que dirigirse al centro de la ciudad esa es la idea

**Erwin Cevallos:** Que se puede decir productos en manufactura actualmente en el sector como son tantas artesanías, textiles

**Wilson Aguinda:** Proyectos no **la artesanía se van pero antes tenía más importancia el tema aquí antes había donde conversar en donde vender** no había entregar algo no había ese beneficio y al ratón han dejado.

**Erwin Cevallos:** Ah puede ser que porque no tuvieron el apoyo de las entidades que han el tema de comercializar estos productos.

**Erwin Cevallos:** ¿De ahí con respecto para luego una pregunta cómo considera a nivel de la historia aquí cómo lo ve desde que creció hasta la actualidad?

**Wilson Aguinda:** Ahorita le veo que la se ha progresado un poco más como él y aquí faltaría más para que apoyen las autoridades que como dice que no existe apoyo de las autoridades.

**Erwin Cevallos:** Pero ya ahorita actualmente no han recibido como un aporte de ellos o no hay.

**Wilson Aguinda:** Ahorita no hemos más recibido del municipio

**Erwin Cevallos:** Don Wilson muchas gracias por responder las preguntas, me despido

**Wilson Aguinda:** Un gusto muchas gracias por venir a visitar este

**ANEXO 22.7 ENTREVISTA-PRESIDENTE SANTA INÉS ROGELIO LICUI:**

**Erwin Cevallos:** Muy buenos días, presidente don Rogelio Licui, le realizó una entrevista en este momento debido a que usted es el dirigente del barrio Santa Inés, voy a realizar las siguientes preguntas y puede responder de acuerdo a cómo se sienta bien.

**Erwin Cevallos:** ¿Lo primero serían sus nombres completos?

**Rogelio Licui:** Mi nombre con saúl Rogelio Licui Aguinda

**Erwin Cevallos:** Podría decirme su edad

**Rogelio Licui:** Tengo sesenta y siete años.

**Erwin Cevallos:** Va a cumplir sesenta y siete

**Erwin Cevallos:** ¿**Procedencia** al lugar donde nació?

**Rogelio Licui:** Santa Inés nací aquí que aquí

**Erwin Cevallos:** ¿Se identifica como?

**Rogelio Licui:** kiwcha

**Erwin Cevallos:** ¿me podría decir su nivel educativo?

**Rogelio Licui:** primaria

**Erwin Cevallos:** Tendría una pregunta ¿en el barrio cuenta con alguna organización social o de lengua filial de pueblos o nacionalidades indígenas?

**Rogelio Licui:** si

,

**Erwin Cevallos:** ¿podría decirme el nombre?

**Rogelio Licui:** Kichwa

**Erwin Cevallos:** ¿Ha sido dirigente antes o cuánto tiempo lleva?

**Rogelio Licui:** He sido presidente, vicepresidente, te, vocal por treinta y cinco años en el barrio y la unidad educativa Eloy Vaquero

**Erwin Cevallos:** ¿En el barrio se dan actividades normalmente hacen realizan fiestas?

**Rogelio Licui:** realizan ceremonias programas cumpleaños bodas ancestrales también tienen días especiales tenemos días especiales.

**Erwin Cevallos:** ¿Se podría decir si en el sector se realizaban actividades directamente ligadas a la artesanía, manufactura textiles o cerámicas?

**Rogelio Licui:** No, todavía no hacemos

**Erwin Cevallos:** ¿Dentro de la unidad educativa cuando usted estuvo de docentes se realizaban sí ahí?

**Rogelio Licui:** Sí. Artesanía, manufactura si realizaban todo el manejo de esto dentro video

**Erwin Cevallos:** ¿Cuáles son las actividades artísticas principalmente que se realizaban en el lugar?

**Rogelio Licui:** Bailes típicos, tenían diez especiales cuando viste con el municipio y el consejo provincial íbamos hacer la comparsa

**Erwin Cevallos:** Tengo otra duda, con respecto a este tema el rector de la unidad me comentó que celebran fiestas ustedes comparten estas fiestas=

**Rogelio Licui:** Si

**Erwin Cevallos:** tienen unas fechas especiales

**Rogelio Licui:** Si tienen fechas

**Erwin Cevallos:** Podría decirme si existe un lugar para la convivencia social y cultural en el barrio y si es así como gestiona la actividad dentro de este

**Rogelio Licui:** No ahorita no tenemos, antes sí teníamos la casa comunal y la cancha cubierta, pero ahorita Por motivo de que a la escuela exigió que ya no se puede decir comunidad, sino que para la unidad educativa Entonces de hemos perdido dos casas y ahorita estamos sin casa ni cancha cubierta.

**Erwin Cevallos:** Otra consulta si me podría decir ustedes realizan actividades colectivas dentro de la cancha descubierta o el estadio

**Rogelio Licui:** Hacen deporte es la principal actividad los estudiantes hacen deporte y entrenamiento para competir con otras unidades de educativa

**Erwin Cevallos:** ¿Me podría decir cuáles son las principales actividades de trabajo comercio que realizan los habitantes del barrio?

**Rogelio Licui:** Pollo del campo actividades de agricultura los habitantes trabajan en chacra, gran parte de trabajo de chakras se hacen préstamos en los bancos.

**Erwin Cevallos:** Usted sabe si se comercializan o se comercializa en una antigüedad productos de manufactura en el sector

**Rogelio Licui:** No se comercializa ese comercializaba

**Erwin Cevallos:** Ok muchas gracias presidente Don Rogelio me despido.